

Bestway®

HYDRIMUM™

1.22 m (48") - 1.32 m (52")

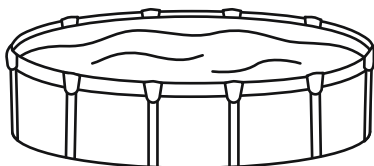

EN
PT
ES
DE
FI
NL
IT
FR
EL
RU
PL
HU
SV



bestwaycorp.com/support

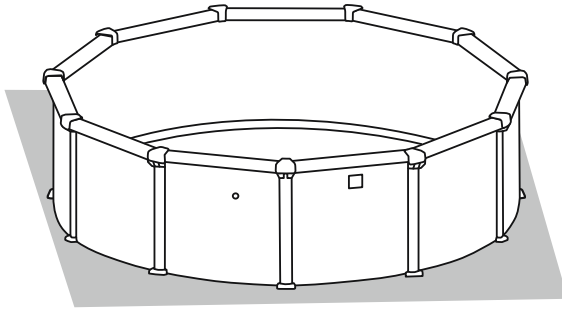

**ATTENTION!**

Before setting up your pool, ensure your selected location follows the instructions in the "Choosing the Correct Location" section. Assemble the pool on the provided ground cloth.

ATENÇÃO!

Antes de montar a sua piscina, certifique-se de que o local escolhido segue as instruções da secção "Escolha do local correto". Montar a piscina sobre o tapete fornecido.

¡ATENCIÓN!

Antes de instalar la piscina, asegúrese de que la ubicación elegida cumple las instrucciones de la sección «Elección de la ubicación adecuada». Monte la piscina sobre la lona protectora suministrada.

ACHTUNG!

Bevor Sie Ihren Pool aufstellen, stellen Sie sicher, dass der gewählte Standort den Vorgaben im Abschnitt 'Auswahl des richtigen Standorts' entspricht. Verwenden Sie die mitgelieferte Bodenplane als Unterlage für den Poolaufbau.

HUOMAA!

Varmista ennen altaan asentamista, että valitsemasi asennuspaikka on oikean asennuspaikan valitsemista koskevan osion ohjeiden mukainen. Kokoa allas toimitukseen sisältyvän maasuojan päälle.

AANDACHT!

Controleer vóór het zwembad op te zetten, of de gekozen locatie de instructies in de "De Juiste Locatie Kiezen" volgt. Zet het zwembad op op de meegeleverde grondbeschermer.

ATTENZIONE!

Prima di installare la piscina, assicurarsi che la posizione scelta sia conforme alle istruzioni riportate nella sezione "Scelta della posizione adatta". Montare la piscina sul telo di base in dotazione.

ATTENTION !

Avant d'installer votre piscine, assurez-vous que l'emplacement choisi est conforme aux instructions de la rubrique Choisir le bon emplacement. Monter la piscine sur le tapis de sol fourni.

ΠΡΟΣΟΧΗ!

ΠΡΙΝ ΣΤΗΣΕΤΕ ΤΗΝ ΠΙΣΙΝΑ ΣΑΣ, ΒΕΒΑΙΩΘΕΙΤΕ ΟΤΙ Η ΕΠΙΛΕΓΜΕΝΗ ΤΟΠΟΘΕΣΙΑ ΑΚΟΛΟΥΘΕΙ ΤΙΣ ΟΔΗΓΙΕΣ, ΣΤΗΝ ΕΝΟΤΗΤΑ "ΕΠΙΛΟΓΗ ΤΗΣ ΣΩΣΤΗΣ ΤΟΠΟΘΕΣΙΑΣ". ΣΥΝΑΡΜΟΛΟΓΗΣΤΕ ΤΗΝ ΠΙΣΙΝΑ ΠΑΝΩ ΣΤΟ ΠΑΡΕΧΟΜΕΝΟ ΚΑΛΥΜΜΑ ΕΠΙΣΤΡΩΣΗΣ ΠΙΣΙΝΑΣ.

ВНИМАНИЕ!

Прежде чем устанавливать бассейн, убедитесь, что выбранное вами местоположение соответствует инструкциям в разделе «Выбор правильного местоположения». Сборку бассейна выполняйте на входящей в комплект подстилке на землю.

UWAGA!

Przed montażem basenu upewnij się, że wybrane przez Ciebie miejsce spełnia wymogi zawarte w sekcji „Wybór odpowiedniej lokalizacji”. Złóż basen na dołączonej podkładce pod basen.

FIGYELEM!

A medence felállítása előtt győződjön meg arról, hogy a kiválasztott helyszín megfelel „A megfelelő helyszín kiválasztása” c. részben foglaltaknak. Szerelje össze a medencét a mellékelt vízhatlan alátétén.

OBSERVERA!

Innan du sätter upp poolen, se till att den valda platsen följer anvisningarna i avsnittet ”Välja rätt plats”. Montera poolen på det medföljande markskyddet.

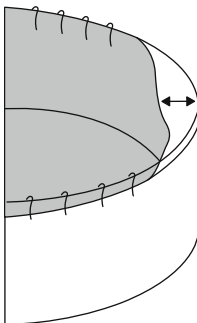

NOTE: The inner liner is designed to be smaller than the steel wall for technical reasons. If you find it difficult to assemble the liner, leave the liner in the sun for one hour to make it more pliable. You should then be able to assemble the liner step by step, stretching it by hand at the same time. This procedure will not damage the liner.

NOTA: Por razões técnicas, o revestimento interior foi concebido para ser mais pequeno do que a parede de aço. Se tiver dificuldade em montá-lo, deixe-o ao sol durante uma hora para o tornar mais maleável. Em seguida, deve ser possível montar o revestimento passo a passo, esticando-o à mão ao mesmo tempo. Este procedimento não danifica o revestimento.

NOTA: El forro interior está diseñado para ser más pequeño que la pared de acero por razones técnicas. Si le resulta difícil montar el forro, déjelo al sol durante una hora para que se vuelva más flexible. A continuación, debería poder montar el forro paso a paso, estirándolo con las manos al mismo tiempo. Este procedimiento no dañará el forro.

WICHTIGER HINWEIS: Aus technischen Gründen ist die Poolfolie kleiner als die Stahlwand. Sollten Sie Schwierigkeiten beim Einbau der Folie haben, legen Sie sie für eine Stunde in die Sonne, um dessen Flexibilität zu erhöhen. Danach können Sie die Folie schrittweise anbringen und bei Bedarf mit der Hand dehnen. Dieses Vorgehen verhindert Beschädigungen der Folie.

HUOMAUTUS: Sisävuoraus on suunniteltu teknisistä syistä teräseinämää pienemmäksi. Jos vuorauksen asentaminen on vaikeaa, jätä se aurinkoon tunniksi, jotta siitä tulee joustavampi. Tämän jälkeen sinun pitäisi pystyä asentamaan vuoraus paikoilleen vaihe vaiheelta venyttäen sitä samalla käsilläsi. Tämä ei vaurioita vuorausta.

LET OP: De binnenvoering is ontworpen om kleiner te zijn dan de stalen wand voor technische redenen. Indien u het moeilijk vindt om de voering te installeren, laat deze dan voor één uur in de zon liggen om het buigzamer te maken. U kan dan de voering stap voor stap installeren en het met de hand tegelijkertijd uit te rekken. Dit proces zal de voering niet beschadigen.

NOTA: Per motivi tecnici, il liner interno è stato progettato per essere più piccolo della parete in acciaio. Se si incontrano difficoltà nell'assemblaggio del liner, lasciarlo al sole per un'ora per renderlo più flessibile. Sarà quindi possibile fissare il liner per gradi, allargandolo allo stesso tempo con le mani. Questa procedura non danneggia il liner.

REMARQUE : Pour des raisons techniques, le liner intérieur est conçu pour être plus petit que la paroi en acier. Si vous avez des difficultés à assembler le liner, laissez-le au soleil pendant une heure pour le rendre plus souple. Vous devriez alors être en mesure d'assembler le spa étape par étape, tout en l'étirant à la main. Cette procédure n'endommage pas le liner.

ΣΗΜΕΙΩΣΗ: Η ΕΣΩΤΕΡΙΚΗ ΕΠΕΝΔΥΣΗ ΕΧΕΙ ΣΧΕΔΙΑΣΤΕΙ ΕΤΣΙ ΩΣΤΕ ΝΑ ΕΙΝΑΙ ΜΙΚΡΟΤΕΡΗ ΑΠΟ ΤΟ ΧΑΛΥΒΔΙΝΟ ΤΟΙΧΩΜΑ ΓΙΑ ΤΕΧΝΙΚΟΥΣ ΛΟΓΟΥΣ. ΑΝ ΔΥΣΚΟΛΕΥΤΕΙΤΕ ΝΑ ΣΥΝΑΡΜΟΛΟΓΗΣΕΤΕ ΤΗΝ ΕΠΕΝΔΥΣΗ, ΑΦΗΣΤΕ ΤΗ ΣΤΟΝ ΗΛΙΟ ΓΙΑ ΜΙΑ ΩΡΑ, ΩΣΤΕ ΝΑ ΓΙΝΕΙ ΠΙΟ ΕΥΚΑΜΠΤΗ. ΣΤΗ ΣΥΝΕΧΕΙΑ ΘΑ ΠΡΕΠΕΙ ΝΑ ΜΠΟΡΕΣΕΤΕ ΝΑ ΣΥΝΑΡΜΟΛΟΓΗΣΕΤΕ ΤΗΝ ΕΠΕΝΔΥΣΗ ΒΗΜΑ ΠΡΟΣ ΒΗΜΑ, ΤΕΝΤΩΝΟΝΤΑΣ ΤΗΝ ΤΑΥΤΟΧΡΟΝΑ ΜΕ ΤΟ ΧΕΡΙ. ΑΥΤΗ Η ΔΙΑΔΙΚΑΣΙΑ ΔΕΝ ΘΑ ΠΡΟΚΑΛΕΣΕΙ ΖΗΜΙΑ ΣΤΗΝ ΕΠΕΝΔΥΣΗ.

ПРИМЕЧАНИЕ. По техническим причинам внутренний лайнер имеет меньшие размеры, чем стальная стенка. Если вам трудно установить лайнер, положите его на солнце на один час, в результате чего он станет более пластичным. После этого вы сможете постепенно установить лайнер, одновременно растягивая его руками. Эта процедура не приведет к повреждению лайнера.

UWAGA: Z powodów technicznych wewnętrzna okładzina została zaprojektowana tak, aby była mniejsza niż stalowa ściana. Jeśli masz trudności z montażem okładziny, pozostaw ją na godzinę na słońcu, tak by stała się bardziej elastyczna. Po tym zabiegu powinieneś być w stanie zmontować okładzinę krok po kroku, jednocześnie rozciągając ją ręcznie. Ta procedura nie uszkodzi okładziny.

MEGJEGYZÉS: A belső bevonatot műszaki okokból az acélfalnál kisebb méretűre tervezték. Ha nehézséget okoz a bevonat összeépítése, hagyja egy órára a napon, hogy hajlíthatóbbra puhuljon. Ezt követően az anyagot kézzel nyújtva, lépésenként összeépítheti a bevonatot. Ez az eljárás nem tesz kárt a bevonatban.

OBS! Den inre duken är av tekniska skäl mindre än stålväggarna. Om du har svårt att montera duken, låt den ligga i solen i en timme så att den blir mer smidig. Du bör då kunna montera duken steg för steg och samtidigt sträcka den med händerna. Detta skadar inte duken.



OWNER'S MANUAL

1.22 m (48") - 1.32 m (52")

Hydrium™

IMPORTANT SAFETY INSTRUCTIONS

READ AND FOLLOW ALL INSTRUCTIONS.

- Carefully read, understand, and follow all information in this user manual before installing and using the pool.
- These warnings, instructions, and safety guidelines address some common risks of water recreation, but they cannot cover all risks and dangers in all cases. Always use caution, common sense, and good judgment when enjoying any water activity. Retain this information for future use. In addition, the following information can be supplied depending on the pool type.
- Safe keeping the instruction. If instruction is missing, search it in website www.bestwaycorp.com/support.

Non Swimmers Safety

- Continuous, active, and vigilant supervision of weak swimmers and non-swimmers by a competent adult is required at all times (remembering that children under five are at the highest risk of drowning).
- Designate a competent adult to supervise the pool each time it is being used.
- Weak swimmers or non-swimmers should wear personal protection equipment when using the pool.
- When the pool is not in use, or unsupervised, remove all toys from the swimming pool and its surrounding to avoid attracting children to the pool.

Safety Devices

- In order to prevent children from drowning, it is recommended to secure the access to the pool with a protection device. In order to prevent children climbing from the inlet and outlet valve, it is recommended to install a barrier (and secure all doors and windows, where applicable) to prevent unauthorized access to the swimming pool.
- Barriers, pool covers, pool alarms, or similar safety devices are helpful aids, but they are not substitutes for continuous and competent adult supervision.

Safety Equipment

- It is recommended to keep rescue equipment (e.g. a ring buoy) by the pool.
- Keep a working phone and a list of emergency phone numbers near the pool.

Safe Use of the Pool

- Encourage all users especially children to learn how to swim.
- Learn Basic Life Support (Cardiopulmonary Resuscitation - CPR) and refresh this knowledge regularly. This can make a life-saving difference in the event of an emergency.
- Instruct all pool users, including children, what to do in case of an emergency.
- Never dive into any shallow body of water. This can lead to serious injury or death.
- Do not use the swimming pool when using alcohol or medication that may impair your ability to safely use the pool.
- When pool covers are used, remove them completely from the water surface before entering the pool.
- Protect pool occupants from water related illnesses by keeping the pool water treated and practicing good hygiene. Consult the water treatment guidelines in the user's manual.
- Store chemicals (e.g. water treatment, cleaning or disinfection products) out of the reach of children.
- Use the signage as outlined below. Signage is to be displayed in a prominent position within 2 m of the pool.



- Keep children under supervision in the aquatic environment. No diving.
- Removable ladders shall be placed on a horizontal surface.
- Irrespective of materials used for swimming pool construction, accessible surfaces have to be checked regularly to avoid injuries.
- Regularly monitor bolts and screws; splinters or any sharp edges to avoid injuries.

ATTENTION: Do not leave the drained pool outside. The empty pool is liable to being deformed and/or displaced due to wind.

- If have a filter pump, refer to the pump's manual for instructions.

WARNING! The pump cannot be used while people are inside the pool!

- If have a ladder, refer to the ladder's manual for instructions.

WARNING! The use of a swimming pool implies compliance with the safety instructions described in the operating and maintenance guide. In order to prevent drowning or other serious injuries, pay particular attention to the possibility of unexpected access to the

IMPORTANT SAFETY INSTRUCTIONS

swimming pool by children under 5 years by securing the access to it, and, during the bathing period, keep them under constant adult supervision.

NOTE: When installing the pool, the position of skimmer should be opposite to the main wind direction. The placement of the ladder in the pool shall be away from the skimmer.

Please read carefully and keep for future reference.

PARTS & TOOLS



Compare the parts in your box to the parts listed in this manual. Verify that the equipment components represent the model that you had intended to purchase. If any parts are damaged or missing at the time of purchase, visit our website bestwaycorp.com/support.

NOTE: Some parts differ due to pool sizes/structures. Drawings are for illustration purposes only. May not reflect actual product. Not to scale.

Before assembling the product, take a few minutes to become familiar with all the parts.

You will need a screwdriver, work gloves, a knife, a level and a tape measure (not included).



SETUP INSTRUCTIONS



Overview

Choosing the Correct Location

The location chosen where the pool will be installed must adhere to the following conditions:

- Only for outdoor use.
- Because of the combined weight of the water inside the pool and the users, the surface chosen must be capable of uniformly supporting the total weight for the entire time the pool is installed.
- When choosing the surface, take into consideration that water may come out of the pool when in use or when it rains. If the water softens the surface, it may lose its capability to support the pool weight.
- The surface must be flat and smooth. If the surface is inclined or uneven, it can create an unbalanced load on the structure of the pool. This can damage the welding points of the liner and bend the frame. In the worst cases, the pool can collapse, causing serious personal injury and/or damage to personal property.
- The selected surface must be clear of any type of object. Due to the weight of the water, any object under the pool could damage or perforate the bottom of the pool.
- The selected surface must be clear of aggressive plants and weed species. Types of strong vegetation could grow through the liner and create water leakage. Grass or other vegetation that may cause odor or slime to develop must be eliminated from the chosen location.
- The selected position must be far from house entrance. Do not position any equipment or other furniture around the pool. The water that comes out of the pool during use or due to product malfunctions can damage furniture inside the house or surrounding the pool.
- It is important to position the pool away from any objects children could use to climb into the pool.
- Position the pool near an adequate drainage system to deal with overflow or to empty the pool. Ensure the pool side with the **water inlet A and outlet B** is facing in the direction of the power source, where the filtration system will be connected.
- The selected location must not have overhead power lines or trees. Be sure the location does not contain underground utility pipes, lines or cables of any kind.

Suggested surfaces: grass, ground, concrete and all other surfaces that respect the above set-up conditions.

Surfaces to avoid: mud, sand, gravel, deck, balcony, driveway, platform, soft/loose soil or other surface that does not meet the above set-up conditions.

Follow the important instructions above to choose the correct surface and location to set up your pool.

NOTE: If parts become damaged because the set-up surface and location does not adhere to these instructions, it will not be considered a manufacturer defect and will void the warranty and any service claims. It is the owner's responsibility to ensure the site meets the requirements at all times.

Additional Guidelines:

Check with your local city council for bylaws relating to fencing, barriers, lighting and safety requirements, and ensure you comply with all laws.

If a pump and/or ladder is included in the set, refer to the pump's and/or ladder's manual for safety instructions and installation. The ladder must match the pool size.

If you must change locations during set-up, lift the liner to move it; do not drag it on the ground. The friction between the PVC material and the ground can damage the pool liner.

SETUP INSTRUCTIONS



Helpful Installation Tips:

We strongly suggest opening the package and assembling the pool when the ambient temperature is above 15°C / 59°F. The PVC material of the liner will be more flexible and easier to assemble in this environment.

We suggest you buy a pool ladder (if one is not included in the set) and prepare it before setting up the pool, as it will help whenever you need to get inside it.

INSTALLATION INSTRUCTIONS



For installation instructions, follow the illustrations in the back of the manual. Drawings are for illustration purposes only. May not reflect actual product. Not to scale.

Bestway is not responsible for damage caused to the pool due to mishandling or failure to follow these instructions.

NOTE: The installation must comply with the codes of the authority having jurisdiction and may require permits for building, plumbing electrical, zoning, etc.

! Before you begin assembling your pool, completely assemble the ladder. If one is not included in the set, we strongly recommend purchasing one, as it will help whenever you need to get inside the pool. We also recommend wearing work gloves during pool installation.

NOTE: The installation steps outlined in the manual apply to all listed sizes except for a particular step specifying otherwise. The combinations and quantities of parts needed may differ based on the size of your pool.

Helpful Tips:

IMPORTANT: These notes provide additional details for several of the setup steps. Please make sure to refer back to these when assembling your pool.

Step 1: Lay out the **Ground Cloth (A)** in the selected area.

Step 3: Cut the containment bands and expand the first layer of the rolled-up **Steel Wall (E)**.

NOTE: Before cutting the bands, firmly hold the outer end of the **Steel Wall (E)** to prevent it from unrolling quickly or causing problems for the people around you.

Step 4: Remove the pole from the **Steel Wall (E)**, shown in Figure 4.1. Place the bottom edge of the **Steel Wall (E)** inside the **Bottom PVC Rails (B)**, shown in Figure 4.2, starting from the first **Bottom Plastic Connector (C)** and working your way around the circular frame.

IMPORTANT: During this step, the **Steel Wall (E)** must be carefully lifted and placed inside the **Bottom PVC Rails (B)** without applying any vertical pressure, as this could cause permanent deformation to the **Steel Wall (E)**.

Step 6: Align the two sides of the **Steel Wall (E)** according to the illustration, then insert the pole into the wall joints. Complete the positioning of the **Steel Wall (E)** into the last **Bottom Plastic Connector (C)**. Ensure the wall joints align with the center of the **Bottom Plastic Connector (C)** and the pole is completely inserted into the bottom piece with the handle on the external side of the wall.

Step 7: To protect the **Pool Liner (H)**, apply the **Self-Adhesive Tape (F)** along the joints of the **Steel Wall (E)** from the inside of the pool, as shown in Figure 7.1. Place one **Top PVC Rail (J)** on the steel wall joints to prevent the wall from bending during the following steps, as shown in Figure 7.2.

Step 10: Place the **Pool Liner (H)** on the top edge of the **Steel Wall (E)** and ensure it overlaps onto the outside of the wall by approximately 8 cm (3.15"). There is a rim line on the **Pool Liner (H)** for your reference. Temporarily fix the **Pool Liner (H)** to the **Steel Wall (E)** using the **Clips (I)**, as shown in Figure 10.1. When the liner placement is almost complete, remove the **Top PVC Rail (J)** that was placed on the steel wall joints in Step 7.

Step 16: Fold in the liner on the bottom reduce the size of the pool and create extra pressure on the seams, reducing its lifespan. Before filling the pool with water, ensure the **Bottom PVC Rails (B)** are correctly installed as indicated in the above figure. When the pool is filled with enough water to cover 2/3 of the pool bottom, gently smooth out the bottom liner to remove all folds. We recommend starting from the center of the pool and continuing outwards. You can continue to fill the pool when the floor is smooth and wrinkle-free.

IMPORTANT: Do not add too much water when eliminating the folds. If there is too much water, the excessive weight does not allow the liner to move.

Step 17: Continue to fill the pool with water up to 6 cm (2.4") below the hole in the **Steel Wall (E)**.

IMPORTANT: To perform this next step correctly, the pool must be filled with water to the level indicated in **Step 17**.

Step 18: Cut the liner following these instructions. It will not create any water leakage problems. When the connection valve is installed, the liner around the hole creates an additional seal and prevents water leakage.

• Unscrew the gear from the **Pool Inlet Strainer (T)**.

• Insert the smaller end of the **Pool Inlet Strainer (T)** into the hole in the **Steel Wall (E)** from the inside of the pool. The liner will protrude out by at least 2 cm (0.8"), where you can cut the liner around the edge of the smaller end of the **Pool Inlet Strainer (T)**.

Filling the Pool with Water:

! **ATTENTION:**
Do not leave the pool unattended while filling with water.
Continuously monitor the pool to ensure it is being filled correctly.

INSTALLATION INSTRUCTIONS



It is highly recommended to use tap water for filling to minimize unwanted content, such as minerals. Do not use sea water. Fill the pool with water after all assembly steps are completed and until the water reaches the welding line, which corresponds to 90% of the full capacity. Do not overfill as this could cause the pool to collapse. In the case of heavy rainfall, we strongly recommend reducing the water level to keep it at 90% capacity and avoid the overflow of water.

- **IMPORTANT:** When the pool is 90% full, check that the distance between the water surface and the top of the rails is the same all around. If it is different, it means that the surface is not level, and we strongly recommend draining the water and adjusting the chosen location. Never attempt to move the pool with water still in it.
- **IMPORTANT:** Keeping the pool full of water on uneven ground can cause the bursting of welding points and/or pool collapse, causing serious personal injury and/or damage to property. Your pool may contain a great deal of pressure. If your pool has a bulge or uneven side, the sides may burst, suddenly releasing water and causing serious personal injury and/or damage to property. When the pool is 90% full, check the pool for any leaks at the valves or seams and for any evident water loss. Do not add any chemicals to the water until this has been done.

MAINTENANCE INSTRUCTIONS



Keeping your pool water clean and chemically balanced is necessary. Simply using the filtration system and cleaning the filter cartridge is not enough for proper maintenance of the water. It is important to prioritize the maintenance and health of your pool water. If you do not adhere to these guidelines, your and your family's health might be at risk.

Water Maintenance:

We recommend you use pool chemicals to maintain water chemistry and chlorine or bromine tablets (do not use granules) with a chemical dispenser. The chemical maintenance with chemical tablets must be performed with a chemical dispenser or chemical floater. Do not throw chemical products directly into the water. The chemicals will settle on the bottom of the pool and damage and discolor the liner. In the worst cases, it will damage the structure of the pool liner. Pool damage resulting from the misuse, number of users and overall mismanagement of pool water is not covered by the warranty. Water quality is directly related to frequency of use, number of users and overall maintenance of the pool. The water should be changed every 3 days if there is no chemical treatment being performed with the water.

We recommend that you take a shower before using your pool, as cosmetic products, lotions and other residues on the skin can quickly degrade water quality. Place a bucket of water next to the pool to clean users' feet before they enter the water. Use a pool skimmer for the surface and a vacuum cleaner for the pool bottom regularly to avoid settled dirt. If they are not included in the set, you can purchase them by visiting our website (www.bestwaycorp.com) or by visiting the nearest pool supply store.

Chemical Usage:

Your pool set may not include a chemical dispenser. In this case, you can purchase one by visiting our website (www.bestwaycorp.com) or by visiting the nearest pool supply store. Remove the chemical dispenser when the pool is in use. After performing chemical maintenance and before using the pool, use a test kit (not included) to test the water chemistry.

We recommend maintaining your water's chemical balance as shown in the table.

Exceeding the following parameters can damage the structure of the liner and create a dangerous situation for the users.

Please consult your local pool or chemical supply retailer for more information about chemical maintenance. Pay close attention to the chemical manufacturer's instructions.

TEST	IDEAL VALUES
Total Alkalinity	80–120 ppm
pH	7.4–7.6
Calcium hardness	200– 400 ppm
Cyanuric acid	30–50 ppm
Free available chlorine	2–4 ppm

Winterization Instructions

The specific structure of the pool allows it to stay up all year long without completely emptying the pool water. Make sure the filtration system and other pool accessories are disconnected from the pool. Use the pool cover throughout the winter season to prevent debris from falling into the pool.

When the outdoor temperature is around 0°C / 32°F or below, there is a risk that the water will freeze. Before installing the pool cover:

1. Ensure the water level is at least 10 cm (4") lower than the pool's A inlet valve. If the water level is above the pool's A inlet or B outlet valve, water may freeze inside, irreparably damaging the liner when the ice expands. It will not be considered a manufacture defect and will void the warranty and any service claims.
2. Place an inflatable item made of cold-resistant material, such as a pool pillow (not included), on the surface of the water to compensate for the space between the water level and the top rails. This will ensure the pool cover is supported.

IMPORTANT TIPS:

If there is ice in the pool water, remove it very carefully. The sharp edges of the ice can break and damage the pool liner.

If it rains, check the water level to ensure it is 10 cm (4") lower than the pool's A inlet valve, especially if the outdoor temperature is around 0°C / 32°F or below and the water may freeze.

Accessory Instructions

Consider purchasing a pool cover if one isn't included in the set. It is highly recommended to keep the pool covered when not in use to protect it from dust and debris. Gently wipe down the top with a clean cloth to remove any dirt.

In the event of a leak, patch your pool using the underwater adhesive repair patch provided. You can find the instructions in the

MAINTENANCE INSTRUCTIONS



FAQs on the support section of our website (www.bestwaycorp.com/support).

If a pump and/or ladder is included in the set, refer to the pump's and/or ladder's manual for safety instructions and installation. The ladder must match the pool size.

If your pool has a connection valve for attaching pool cleaning accessories, you must remove the debris screen from the connector prior to accessory attachment.

DISASSEMBLY & STORAGE INSTRUCTIONS



Draining Instructions

For draining, follow the illustrations in the back of the manual. Drawings are for illustration purposes only. May not reflect actual product. Not to scale. Before draining your pool water, make sure that you are draining the water away from the house and any objects that are subject to water damage. Check local regulations for drainage bylaws.



Helpful Tip: These pools are intended to stay up year-round, without being fully drained. If draining for colder temperatures, refer back to [Winterization Instructions](#) for how much water to remove from the pool.

Water can be drained down to approximately 10 cm (4") above the pool floor, or you can stop draining your pool by lifting the hose out of the water.

If you plan to take the pool down for long-term storage, the remaining 10 cm (4") of water can be emptied after the pool has been disassembled (following the reverse of the directions in the [Installation Instructions](#)).

Cleaning Instructions

1. Rinse the pool liner with tap water to remove any residue left by chemicals or debris.
2. Leave the flattened liner in the sunlight until it's completely dry.
3. To remove the remaining water completely, wipe the pool liner with a dry cloth.

Storage Instructions

Remove all accessories. Be sure that pool liner and accessories are completely clean and dry before storage. If the pool is not completely dry, mold may result and will damage the pool liner during the storage period.

Once the pool is completely dry, sprinkle with talcum powder to prevent the liner from sticking together.

Fold the pool liner only if the ambient temperature is above 15°C / 59°F. Store the pool in a dry place with a moderate temperature between 15°C / 59°F and 38°C / 100°F and keep the pool liner and all accessories inside a cardboard box to better protect the PVC material during the winter period.

WARRANTY TERMS

For support and product registration, please visit bestwaycorp.com/support.



MANUAL DO PROPRIETÁRIO

1,22 m (48") - 1,32 m (52")

Hydrium™

INSTRUÇÕES DE SEGURANÇA IMPORTANTES

LEIA E SIGA TODAS AS INSTRUÇÕES.

- Leia cuidadosamente, compreenda e siga todas as informações deste manual do utilizador antes de instalar e utilizar a piscina.
- Estes avisos, instruções e diretrizes de segurança abordam alguns riscos comuns da recreação na água, mas eles não podem cobrir todos os riscos e perigos em todos os casos. Use sempre cautela, senso comum e discernimento ao desfrutar de qualquer atividade aquática. Conserve esta informação para uso futuro. Além disso, a seguinte informação pode ser fornecida dependendo do tipo de piscina.
- Guarde as instruções em segurança. Se as instruções estiverem em falta, procure-as no website www.bestwaycorp.com/support.

Segurança para não nadadores

- É sempre necessária uma supervisão contínua, ativa e vigilante dos nadadores mais vulneráveis e dos não nadadores por um adulto competente (lembre-se que as crianças com idade inferior a cinco anos correm um risco muito elevado de afogamento).
- Designe um adulto competente para supervisionar a piscina sempre que esta estiver a ser utilizada.
- Os nadadores com dificuldades em nadar ou os não nadadores devem usar equipamento de proteção individual quando utilizam a piscina.
- Quando a piscina não estiver a ser utilizada ou não for vigiada, retire todos os brinquedos da piscina e das suas imediações para evitar atrair as crianças para a piscina.

Dispositivos de segurança

- A fim de evitar que as crianças se afoguem, recomenda-se assegurar o acesso à piscina com um dispositivo de proteção. Para evitar que as crianças escalem pela válvula de entrada e saída, é recomendado instalar uma barreira (e proteger todas as portas e janelas, quando aplicável) para impedir o acesso não autorizado à piscina.
- Barreiras, coberturas de piscina, alarmes de piscina, ou dispositivos de segurança semelhantes são ajudas úteis, mas não substituem a supervisão contínua e competente de um adulto.

Equipamento de segurança

- É recomendado manter o equipamento de salvamento (por exemplo, uma boia salva-vidas) junto à piscina.
- Mantenha um telefone em funcionamento e uma lista de números de telefone de emergência perto da piscina.

Utilização segura da piscina

- Encoraje todos os utilizadores, especialmente as crianças, a aprenderem a nadar.
- Aprenda medidas de Suporte Básico de Vida (Ressuscitação Cardiopulmonar - RCP) e renove este conhecimento regularmente. Isto pode ajudar a salvar vidas em caso de emergência.
- Ensine a todos os utilizadores da piscina, incluindo crianças, o que fazer em caso de emergência.
- Nunca mergulhe em águas pouco profundas. Isto pode levar a ferimentos graves ou à morte.
- Não utilize a piscina quando consumir álcool ou medicamentos que possam prejudicar a sua capacidade de utilizar a piscina em segurança.
- Se utilizar coberturas de piscina, retire-as completamente da superfície da água antes de entrar na piscina.
- Proteja os ocupantes da piscina de doenças relacionadas com a água, mantendo a água da piscina tratada e praticando uma boa higiene. Consulte as orientações de tratamento da água contidas no manual de utilizador.
- Guarde os produtos químicos (por exemplo, produtos de tratamento, limpeza ou desinfecção da água) fora do alcance das crianças.
- Utilize a sinalética conforme descrito abaixo. A sinalética deve ser afixada numa posição bem visível num raio de 2 m da piscina.



- Mantenha as crianças sob supervisão no ambiente aquático. Não mergulhar.
- As escadas removíveis devem ser colocadas sobre uma superfície horizontal.
- Independentemente dos materiais utilizados na construção da piscina, as superfícies acessíveis têm de ser verificadas regularmente para evitar ferimentos.
- Monitore regularmente os parafusos e remova lascas ou quaisquer arestas afiadas para evitar ferimentos.

ATENÇÃO: Não deixe a piscina vazia no exterior. Ela corre o risco de se deformar e/ou de se deslocar devido ao vento.

• Se tiver uma bomba de filtro, consulte o manual da bomba para obter instruções.

ATENÇÃO! A bomba não pode ser utilizada enquanto houver pessoas no interior da piscina!

• Se tiver uma escada, consulte o manual da escada para obter instruções.

ATENÇÃO! A utilização de uma piscina implica o respeito das instruções de segurança descritas no guia de utilização e manutenção. A fim de evitar afogamentos ou outros ferimentos graves, preste especial atenção à possibilidade de acesso inesperado à piscina por parte de crianças com menos de 5 anos, protegendo o acesso à mesma e, durante o período de utilização, mantenha-as sob a

INSTRUÇÕES DE SEGURANÇA IMPORTANTES

vigilância constante de um adulto.

NOTA: Ao instalar a piscina, a posição do skimmer deve ser oposta à principal direção do vento. A colocação da escada na piscina deve estar afastada do skimmer.

Leia com atenção e guarde para referência futura.

PEÇAS E FERRAMENTAS



Compare as peças da sua caixa com as peças indicadas neste manual. Verifique se os componentes do equipamento representam o modelo que pretendia adquirir. Se alguma peça estiver danificada ou em falta no momento da compra, visite o nosso website bestwaycorp.com/support.

NOTA: Algumas peças diferem devido aos tamanhos/estruturas das piscinas. Os desenhos são apenas para fins ilustrativos. Podem não refletir o produto real. Não estão à escala.

Antes de montar o produto, dedique alguns minutos a familiarizar-se com todas as peças.

É necessária uma chave de fendas, luvas de trabalho, uma faca, um nível e uma fita métrica (não incluída).



INSTRUÇÕES DE MONTAGEM



Descrição geral

Escolher a localização correta

O local escolhido para a instalação da piscina deve respeitar as condições seguintes:

- Apenas para utilização no exterior.
- Devido ao peso combinado da água no interior da piscina e dos utilizadores, a superfície escolhida deve ser capaz de suportar uniformemente o peso total durante todo o período de instalação da piscina.
- Ao escolher a superfície, tenha em conta que a água pode sair da piscina durante a utilização ou quando chove. Se a água amolecer a superfície, esta pode perder a sua capacidade de suportar o peso da piscina.
- A superfície deve ser plana e lisa. Se a superfície for inclinada ou irregular, pode criar uma carga desequilibrada na estrutura da piscina. Isto pode danificar os pontos de soldadura do revestimento e deformar a estrutura. No pior dos casos, a piscina pode desabar e provocar ferimentos graves e/ou danos materiais.
- A superfície selecionada deve estar livre de qualquer tipo de objeto. Devido ao peso da água, qualquer objeto debaixo da piscina pode danificar ou perfurar o fundo da piscina.
- A superfície selecionada não deve conter plantas agressivas ou espécies de ervas daninhas. A vegetação forte pode crescer através do revestimento e criar fugas de água. A relva ou outra vegetação que possa causar odor ou formação de lodo deve ser eliminada do local selecionado.
- A posição selecionada deve estar afastada da entrada da casa. Não coloque equipamentos ou outros móveis à volta da piscina. A água que sai da piscina durante a utilização ou devido a um mau funcionamento do produto pode danificar os móveis no interior da casa ou à volta da piscina.
- É importante colocar a piscina longe de quaisquer objetos que as crianças possam utilizar para subir para a piscina.
- Coloque a piscina perto de um sistema de drenagem adequado para lidar com o transbordo ou para esvaziar a piscina. Certifique-se de que o lado da piscina com a entrada de água A e a saída B está virado para a direção da fonte de alimentação, onde o sistema de filtragem será ligado.
- O local selecionado não deve ter linhas elétricas aéreas ou árvores. Certifique-se de que o local não contém tubagens, linhas ou cabos subterrâneos de qualquer tipo.

Superfícies sugeridas: relva, solo, betão e todas as outras superfícies que respeitem as condições de instalação acima referidas.

Superfícies a evitar: lama, areia, cascalho, deck, varanda, entrada de garagem, plataforma, solo macio/solto ou outra superfície que não cumpra as condições de instalação acima referidas.

Siga as instruções importantes acima para escolher a superfície e o local corretos para instalar a sua piscina.

NOTA: Se as peças ficarem danificadas devido ao facto de a superfície e o local de instalação não respeitarem estas instruções, tal não será considerado um defeito de fabrico e anulará a garantia e quaisquer reclamações de assistência. É da responsabilidade do proprietário garantir que o local cumpre sempre os requisitos.

Orientações adicionais:

Informe-se junto da câmara municipal local sobre os regulamentos relativos a vedações, barreiras, iluminação e requisitos de segurança e certifique-se de que cumpre todas as leis.

Se uma bomba e/ou escada estiver incluída no conjunto, consulte o manual da bomba e/ou da escada para obter instruções de segurança e instalação. A escada deve corresponder ao tamanho da piscina.

Se tiver de mudar de local durante a montagem, levante o revestimento para o deslocar, não o arraste pelo chão. A fricção entre o material PVC e o solo pode danificar o revestimento da piscina.

INSTRUÇÕES DE MONTAGEM



Conselhos úteis para a instalação:

Recomenda-se que abra a embalagem e monte a piscina quando a temperatura ambiente for superior a 15 °C / 59 °F. O material de PVC do revestimento será mais flexível e mais fácil de montar nestas condições.

É aconselhável comprar uma escada para a piscina (se não estiver incluída no conjunto) e prepará-la antes de montar a piscina, pois será útil sempre que precisar de entrar na mesma.

INSTRUÇÕES DE INSTALAÇÃO



Para obter instruções de instalação, siga as ilustrações no verso do manual. Os desenhos são apenas para fins ilustrativos. Podem não refletir o produto real. Não estão à escala.

A Bestway não se responsabiliza por danos causados à piscina devido a um manuseamento incorreto ou ao não cumprimento destas instruções.

NOTA: A instalação deve estar em conformidade com os códigos da autoridade competente e pode exigir licenças de construção, canalização, electricidade, planeamento, etc.

- ! Antes de começar a montar a sua piscina, monte completamente a escada. Se não estiver incluída no conjunto, recomendamos a compra de uma escada, que o ajudará sempre que precisar de entrar na piscina. Recomendamos também o uso de luvas de trabalho durante a montagem da piscina.

NOTA: Os passos de instalação descritos no manual aplicam-se a todos os tamanhos listados, exceto num passo específico que especifique o contrário. As combinações e quantidades de peças necessárias podem diferir consoante o tamanho da sua piscina.

Dicas úteis:

IMPORTANTE: Estas notas fornecem pormenores adicionais sobre várias etapas de montagem. Consulte-as quando estiver a montar a sua piscina.

Passo 1: Estenda o **tapete (A)** na área selecionada.

Passo 3: Corte as fitas de contenção e expanda a primeira camada da **parede de aço enrolada (E)**.

NOTA: Antes de cortar as fitas, segure firmemente a extremidade exterior da **parede de aço (E)** para evitar que esta se desenrole rapidamente ou possa causar danos às pessoas à sua volta.

Passo 4: Retire o poste da **parede de aço (E)**, ilustrada na figura 4.1. Coloque a extremidade inferior da **parede de aço (E)** no interior das **calhas inferiores de PVC (B)**, ilustradas na Figura 4.2, começando pelo primeiro **conetor inferior de plástico (C)** e contornando a estrutura circular.

IMPORTANTE: Durante este passo, a **parede de aço (E)** deve ser cuidadosamente levantada e colocada no interior das **calhas de PVC inferiores (B)** sem aplicar qualquer pressão vertical, uma vez que tal pode provocar a deformação permanente da **parede de aço (E)**.

Passo 6: Alinhar os dois lados da **parede de aço (E)** de acordo com a ilustração e, em seguida, inserir o poste nas juntas da parede. Complete o posicionamento da **parede de aço (E)** no último **conetor inferior de plástico (C)**. Assegurar que as juntas da parede estão alinhadas com o centro do **conetor inferior de plástico (C)** e que o poste está completamente inserido na peça inferior com a pega no lado exterior da parede.

Passo 7: Para proteger o **revestimento da piscina (H)**, aplique a **fita auto-adesiva (F)** ao longo das juntas da **parede de aço (E)** a partir do interior da piscina, como mostra a figura 7.1. Colocar uma **calha superior de PVC (J)** nas juntas da parede de aço para evitar que a parede se dobre durante os passos seguintes, como mostra a Figura 7.2.

Passo 10: Coloque o **revestimento de piscina (H)** no bordo superior da **parede de aço (E)** e certifique-se de que se sobrepõe ao exterior da parede em cerca de 8 cm. Existe uma linha de bordo no **revestimento de piscina (H)** para sua referência. Fixe temporariamente o **revestimento da piscina (H)** à **parede de aço (E)** utilizando os **clipes (I)**, como mostra a figura 10.1. Quando a colocação do revestimento estiver quase concluída, retire a **calha superior de PVC (J)** que foi colocada nas juntas da parede de aço no passo 7.

Passo 16: As dobras do revestimento no fundo reduzem o tamanho da piscina e criam uma pressão suplementar sobre as costuras, reduzindo a sua duração de vida. Antes de encher a piscina com água, assegure-se de que as **calhas inferiores de PVC (B)** estão corretamente instaladas, conforme indicado na figura acima. Quando a piscina estiver cheia com água suficiente para cobrir 2/3 do fundo da piscina, alise suavemente o revestimento no fundo da piscina para remover todas as dobras. Recomendamos que comece pelo centro da piscina e continue para o exterior. Pode continuar a encher a piscina quando o fundo estiver liso e sem dobras.

IMPORTANTE: Não adicionar demasiada água ao eliminar as dobras. Se houver demasiada água, o peso excessivo não permite que o revestimento se desloque.

Passo 16: Continue a encher a piscina com água até 6 cm abaixo do orifício na **parede de aço (E)**.

IMPORTANTE: Para executar corretamente o próximo passo, a piscina deve estar cheia de água até ao nível indicado no **passo 17**.

Passo 18: Corte o revestimento seguindo estas instruções. Não criará qualquer problema de fuga de água. Quando a válvula de ligação é instalada, o revestimento à volta do orifício cria uma vedação adicional e evita fugas de água.

• Desaperte a engrenagem do **filtro de entrada da piscina (T)**.

• Insira a extremidade mais pequena do **filtro de entrada da piscina (T)** no orifício da **parede de aço (E)** a partir do interior da piscina. O revestimento ficará saliente pelo menos 2 cm, pode cortar o revestimento à volta do bordo da extremidade mais pequena do **filtro de entrada da piscina (T)**.



A instalação demora aproximadamente 2-2,5 horas com 2-3 pessoas, excluindo quaisquer preparações ou enchimento de água (consulte a embalagem para obter informações específicas sobre o artigo adquirido).

- O tempo de montagem pode variar consoante o tamanho da piscina e a experiência individual. Devido à complexidade da estrutura, sugere-se que contacte uma empresa profissional para montar a piscina.

INSTRUÇÕES DE INSTALAÇÃO



Como encher a piscina com água:



ATENÇÃO:

Não deixe a piscina sem vigilância enquanto a enche com água.
• Monitore continuamente a piscina para garantir o seu correto enchimento.

Recomenda-se a utilização de água da torneira para o enchimento, de modo a minimizar os conteúdos indesejados, como os minerais. Não utilizar água do mar. Encher a piscina com água após todas as etapas de montagem e até que a água atinja a linha de soldadura, que corresponde a 90% da capacidade total. Não encher demasiado, pois pode provocar o colapso da piscina. Em caso de chuva forte, recomendamos que reduza o nível de água para manter a piscina a 90% da sua capacidade e evitar o transbordo de água.

- **IMPORTANTE:** Quando a piscina estiver 90% cheia, verifique se a distância entre a superfície da água e o topo das calhas é a mesma a toda a volta. Se for diferente, significa que a superfície não está nivelada, pelo que recomendamos a drenagem da água e o ajustamento do local escolhido. Nunca tente deslocar a piscina com água no seu interior.
- **IMPORTANTE:** Manter a piscina cheia de água num terreno desnivelado pode provocar o rebentamento de pontos de soldadura e/ou o colapso da piscina, causando ferimentos pessoais graves e/ou danos materiais. A sua piscina pode conter uma grande pressão. Se a piscina tiver uma protuberância ou um lado irregular, os lados podem rebentar, libertando subitamente a água e provocando ferimentos graves e/ou danos materiais. Quando a piscina estiver 90% cheia, verifique se há fugas nas válvulas ou nas costuras e se há perdas de água evidentes. Não adicionar nenhum produto químico à água antes de o fazer.

INSTRUÇÕES DE MANUTENÇÃO



É necessário manter a água da piscina limpa e quimicamente equilibrada. A simples utilização do sistema de filtração e a limpeza do cartucho do filtro não são suficientes para uma manutenção correta da água. É importante dar prioridade à manutenção e à saúde da água da sua piscina. Se não seguir estas diretrizes, a sua saúde e a da sua família podem estar em risco.

Manutenção da água:

Recomendamos a utilização de produtos químicos para piscinas para manter a química da água e pastilhas de cloro ou bromo (não utilizar grânulos) com um distribuidor de produtos químicos. A manutenção química com pastilhas químicas deve ser efetuada com um distribuidor de produtos químicos ou um flutuador de produtos químicos. Não deitar produtos químicos diretamente na água. Os produtos químicos depositar-se-ão no fundo da piscina e danificarão e descolorirão o revestimento. Nos piores casos, danificam a estrutura do revestimento da piscina. Os danos na piscina resultantes da má utilização, do número de utilizadores e da má gestão geral da água da piscina não estão cobertos pela garantia. A qualidade da água está diretamente relacionada com a frequência de utilização, o número de utilizadores e a manutenção geral da piscina. A água deve ser mudada de 3 em 3 dias se não for feito nenhum tratamento químico da água.

Recomendamos que tome um duche antes de utilizar a sua piscina, pois os produtos cosméticos, as loções e outros resíduos na pele podem degradar rapidamente a qualidade da água. Coloque um balde de água junto à piscina para limpar os pés dos utilizadores antes de entrarem na água. Utilizar regularmente um skimmer para a superfície e um aspirador para o fundo da piscina para evitar a acumulação de sujidade. Se não estiverem incluídos no conjunto, pode adquiri-los visitando o nosso website (www.bestwaycorp.com) ou visitando a loja de artigos para piscinas mais próxima.

Utilização de produtos químicos:

O seu conjunto de piscina pode não incluir um doseador de produtos químicos. Neste caso, pode adquiri-lo, visitando o nosso website (www.bestwaycorp.com) ou visitando a loja de artigos para piscinas mais próxima. Retire o doseador de produtos químicos quando a piscina estiver a ser utilizada. Depois de efetuar a manutenção química e antes de utilizar a piscina, utilize um kit de teste (não incluído) para testar a química da água.

Recomendamos que mantenha o equilíbrio químico da sua água conforme indicado na tabela.

Se exceder os seguintes parâmetros, pode danificar a estrutura do revestimento e criar uma situação perigosa para os utilizadores. Para obter mais informações sobre a manutenção de produtos químicos, consulte o seu revendedor local de produtos químicos ou de piscinas. Preste muita atenção às instruções do fabricante dos produtos químicos.

TESTE	VALORES IDEAIS
Alcalinidade total	80–120 ppm
pH	7,4–7,6
Dureza cálcica	200– 400 ppm
Ácido cianúrico	30–50 ppm
Cloro livre disponível	2–4 ppm

Instruções de preparação para o inverno

A estrutura específica da piscina permite-lhe manter-se de pé durante todo o ano sem esvaziar completamente a água da piscina. Certifique-se de que o sistema de filtração e outros acessórios da piscina estão desligados da piscina. Utilize a cobertura de piscina durante o inverno para evitar que caiam detritos na piscina.

Quando a temperatura exterior é de cerca de 0 °C / 32 °F ou inferior, existe o risco de a água congelar. Antes de instalar a cobertura da piscina:

1. Certifique-se de que o nível da água é pelo menos 10 cm mais baixo do que a válvula de entrada A da piscina. Se o nível da água estiver acima da válvula de entrada A ou de saída B da piscina, a água pode congelar no interior, danificando irremediavelmente o revestimento quando o gelo se expandir. Este facto não será considerado como um defeito de fabrico e anulará a garantia e qualquer pedido de assistência.
2. Coloque um objeto insufável de material resistente ao frio, como uma almofada de piscina (não incluída), na superfície da água para compensar o espaço entre o nível da água e as calhas superiores. Deste modo, a cobertura de piscina fica apoiada.

INSTRUÇÕES DE MANUTENÇÃO



DICAS IMPORTANTES:

Se houver gelo na água da piscina, retire-o com muito cuidado. As arestas afiadas do gelo podem partir-se e danificar o revestimento da piscina.

Se chover, verifique o nível da água para se certificar de que se encontra 10 cm abaixo da válvula de entrada A da piscina, especialmente se a temperatura exterior for de cerca de 0 °C ou inferior e a água puder congelar.

Instruções para os acessórios

Considere comprar uma cobertura para piscina, caso não esteja incluída no conjunto. É aconselhável manter a piscina coberta quando não estiver a ser utilizada, para a proteger do pó e detritos. Limpe suavemente a parte superior com um pano limpo para remover qualquer sujidade.

Em caso de fuga, remendar a piscina com o adesivo de reparação subaquática fornecido. Pode encontrar as instruções nas FAQs da secção de apoio do nosso site (www.bestwaycorp.com/support).

Se uma bomba e/ou escada estiver incluída no conjunto, consulte o manual da bomba e/ou da escada para obter instruções de segurança e instalação. A escada deve corresponder ao tamanho da piscina.

Se a sua piscina tiver uma válvula de ligação para fixar os acessórios de limpeza da piscina, deve retirar o filtro de detritos do conector antes de fixar o acessório.

INSTRUÇÕES DE DESMONTAGEM E ARMAZENAMENTO



Instruções de drenagem

Para a drenagem, seguir as ilustrações no verso do manual. As ilustrações são apenas para fins ilustrativos. Podem não refletir o produto real. Não estão à escala.

Antes de drenar a água da sua piscina, certifique-se de que está a drenar a água para longe da casa e de quaisquer objetos que estejam sujeitos a danos causados pela água. Verifique os regulamentos locais para saber quais são as regras de drenagem.



Dica útil: Estas piscinas foram concebidas para permanecerem abertas durante todo o ano, sem serem totalmente esvaziadas. Se a drenagem for efetuada para temperaturas mais frias, consulte as [Instruções de inverno](#) para saber a quantidade de água a retirar da piscina.

A água pode ser drenada até cerca de 10 cm acima do fundo da piscina, ou pode parar a drenagem da piscina levantando a mangueira para fora da água.

Se tencionar desmontar a piscina para a guardar durante muito tempo, os 10 cm de água restantes podem ser esvaziados após a desmontagem da piscina (segundo as instruções inversas das [instruções de instalação](#)).

Instruções de limpeza

1. Lave o revestimento da piscina com água da torneira para remover quaisquer resíduos deixados por produtos químicos ou detritos.
2. Deixe o revestimento achatado à luz do sol até estar completamente seco.
3. Para remover completamente a água restante, limpe o revestimento da piscina com um pano seco.

Instruções de armazenamento

Retire todos os acessórios. Certifique-se de que o revestimento da piscina e os acessórios estão completamente limpos e secos antes de os guardar. Se a piscina não estiver totalmente seca, pode surgir bolor e danificar o revestimento da piscina durante o período de armazenamento.

Quando a piscina estiver completamente seca, polvilhe-a com pó de talco para evitar que o revestimento se cole.

Dobre o revestimento da piscina apenas se a temperatura ambiente for superior a 15 °C. Guarde a piscina num local seco com uma temperatura moderada entre 15 °C e 38 °C e mantenha o revestimento da piscina e todos os acessórios dentro de uma caixa de papelão para melhor proteger o material de PVC durante os meses de inverno.

TERMOS DE GARANTIA

Para obter suporte e registo de produtos, visite bestwaycorp.com/support.



MANUAL DE USUARIO

1,22 m (48") - 1,32 m (52")

Hydrium™

INSTRUCCIONES IMPORTANTES DE SEGURIDAD

LEA Y SIGA TODAS LAS INSTRUCCIONES.

- Lea detenidamente, comprenda y siga toda la información de este manual de usuario antes de instalar y utilizar la piscina.
- Estas advertencias, instrucciones y directrices de seguridad abordan algunos riesgos comunes de las actividades acuáticas, pero no pueden cubrir todos los riesgos y peligros en todos los casos. Utilice siempre la precaución, el sentido común y el buen juicio al disfrutar de cualquier actividad acuática. Conserve esta información para su uso futuro. Además, según el tipo de piscina, se puede suministrar la siguiente información.
- Conserve las instrucciones en un lugar seguro. Si falta alguna instrucción, búsquela en el sitio web www.bestwaycorp.com/support.

Seguridad para las personas que no saben nadar

- Los nadadores principiantes y las personas que no sepan nadar requieren la supervisión continua, activa y atenta de un adulto competente en todo momento (recuerde que los menores de cinco años tienen mayor riesgo de ahogamiento).
- Asigne a un adulto competente la tarea de supervisar la piscina cada vez que esta esté en uso.
- Los nadadores poco expertos o quienes no sepan nadar deben llevar equipo de protección personal cuando utilicen la piscina.
- Cuando la piscina no se esté usando o no esté supervisada, retire de la piscina y sus alrededores todos los juguetes para evitar atraer a los niños a la piscina.

Dispositivos de seguridad

- Para prevenir que los niños se ahoguen, se recomienda asegurar el acceso a la piscina con un dispositivo de protección. Para evitar que los niños escalen por la válvula de entrada y salida, se recomienda instalar una barrera (y asegurar todas las puertas y ventanas, si procede) para prevenir el acceso no autorizado a la piscina.
- Las barreras, las cubiertas de la piscina, las alarmas de la piscina o dispositivos de seguridad similares son ayudas útiles, pero no sustituyen la supervisión continua y competente de un adulto.

Equipos de seguridad

- Se recomienda mantener el equipo de rescate (por ejemplo, un salvavidas) junto a la piscina.
- Coloque un móvil operativo y una lista de números de teléfono de emergencia cerca de la piscina.

Uso seguro de la piscina

- Anime a todos los usuarios, sobre todo a los niños, a que aprendan a nadar.
- Aprenda métodos de soporte vital básico (reanimación cardiopulmonar - RCP) y repase estos conocimientos con frecuencia: puede ser decisivo en caso de emergencia.
- Instruya a todos los usuarios de la piscina, incluidos los niños, sobre lo que deben hacer en caso de emergencia.
- No se zambulla nunca en el agua cuando tenga poca profundidad. Esto puede provocar lesiones graves o incluso la muerte.
- No utilice la piscina cuando esté consumiendo alcohol o medicamentos que puedan afectar a su capacidad para utilizar la piscina con seguridad.
- Cuando se utilicen las cubiertas de la piscina, retírelas por completo de la superficie del agua antes de entrar.
- Proteja a los usuarios de la piscina de enfermedades relacionadas con el agua manteniendo tratada el agua de la piscina practicando buenos hábitos higiénicos. Consulte las directrices para el tratamiento del agua en el manual del usuario.
- Guarde los productos químicos (por ejemplo, productos de tratamiento, limpieza o desinfección del agua) fuera del alcance de los niños.
- Utilice la señalética como se especifica más abajo. La señalética se debe colocar en una posición visible y destacada dentro de un radio de 2 metros de la piscina.



- Supervise siempre a los niños. No está permitido tirarse al agua.
- Las escaleras extraíbles deberán colocarse en una superficie horizontal.
- Independientemente de los materiales utilizados para la construcción de la piscina, las superficies accesibles deben ser verificadas regularmente para evitar lesiones.
- Compruebe regularmente los tornillos y tuercas; retire las astillas o cualquier borde afilado para evitar lesiones.
- ATENCIÓN:** No deje la piscina desmontada al aire libre. La piscina vacía puede deformarse y/o desplazarse debido al viento.
- Si tiene una bomba de filtrado, consulte el manual de la bomba para obtener instrucciones.
- ¡ADVERTENCIA!** ¡La bomba no se puede utilizar mientras haya personas dentro de la piscina!
- Si tiene una escalera, consulte su correspondiente manual para las instrucciones.

INSTRUCCIONES IMPORTANTES DE SEGURIDAD

¡ADVERTENCIA! El uso de una piscina implica el cumplimiento de las instrucciones de seguridad descritas en la guía de funcionamiento y mantenimiento. Para evitar ahogamientos u otras lesiones graves, preste especial atención a la posibilidad de que niños menores de 5 años accedan inesperadamente a la piscina, asegurando el acceso a la misma y, durante el periodo de baño, manténgalos bajo la supervisión constante de un adulto.

NOTA: Al instalar la piscina, la posición del skimmer debe ser opuesta a la dirección principal del viento. La escalera de la piscina debe colocarse lejos del skimmer.

Lea con atención y conserve este manual para futuras consultas.

PIEZAS Y HERRAMIENTAS



Compare las piezas de su caja con las que aparecen en este manual. Verifique que los componentes del equipo representan el modelo que tenía previsto comprar. Si alguna pieza está dañada o falta en el momento de la compra, visite nuestra página web bestwaycorp.com/support.

NOTA: Algunas piezas difieren debido al tamaño y la estructura de cada piscina. Los dibujos son solo ilustrativos. Pueden no reflejar el producto real. No están a escala.

Antes de montar el producto, dedique unos minutos a familiarizarse con todas las piezas.

Necesitará un destornillador, guantes de trabajo, un cuchillo, un nivel y una cinta métrica (no incluidos).



INSTRUCCIONES DE MONTAJE



Descripción

Elección de la ubicación adecuada

La ubicación elegida para instalar la piscina debe cumplir las siguientes condiciones:

- Solo para exteriores.
- Debido al peso combinado del agua dentro de la piscina y de los usuarios, la superficie elegida debe ser capaz de soportar de manera uniforme el peso total durante todo el tiempo que esté instalada la piscina.
- Al elegir la superficie, tenga en cuenta que puede salir agua de la piscina cuando se utiliza o cuando llueve. Si el agua reblandece la superficie, puede perder su capacidad para soportar el peso de la piscina.
- La superficie debe ser plana y lisa. Si la superficie está inclinada o es irregular, puede provocar una carga desequilibrada en la estructura de la piscina. Esto puede dañar los puntos de soldadura del forro y doblar la estructura. En el peor de los casos, la piscina puede colapsar, causando lesiones corporales graves y/o daños materiales.
- La superficie elegida debe estar libre de cualquier tipo de objeto. Debido al peso del agua, cualquier objeto bajo la piscina podría dañar o perforar el fondo de la misma.
- La superficie elegida debe estar libre de plantas agresivas y maleza. Algunos tipos de vegetación fuerte podrían crecer a través del forro y provocar fugas de agua. Debe retirarse de la ubicación elegida la hierba u otra vegetación que pueda provocar olores o la formación de lodo.
- La ubicación elegida debe estar alejada de la entrada de la casa. No coloque equipos u otro tipo de mobiliario en los alrededores de la piscina. El agua que sale de la piscina al utilizarla o por fallos en el producto puede dañar los muebles del interior de la casa o de los alrededores de la piscina.
- Es importante colocar la piscina lejos de cualquier objeto que los niños puedan utilizar para trepar a ella.
- Coloque la piscina cerca de un sistema de drenaje apropiado para evitar el desbordamiento o para vaciar la piscina. Asegúrese de que el lado de la piscina con la **entrada de agua A** y la **salida B** está orientado en dirección a la fuente de alimentación, donde se conectará el sistema de filtrado.
- En la ubicación no debe haber cables eléctricos aéreos ni árboles. Asegúrese de que la ubicación no tenga cerca tuberías, tendidos eléctricos o cables subterráneos de ningún tipo.

Superficies recomendadas: hierba, tierra, hormigón y cualquier otra superficie que respete las condiciones de montaje anteriores.

Superficies no recomendadas: barro, arena, grava, terraza, balcón, entrada de garaje, plataforma, suelo blando u otras superficies que no cumplan las condiciones de montaje anteriores.

Siga las instrucciones anteriores para elegir la superficie y la ubicación adecuadas para instalar su piscina.

NOTA: Si las piezas se dañan porque la superficie y el lugar de instalación no se ajustan a estas instrucciones, no se considerará un defecto de fábrica y se anulará la garantía y cualquier reclamación de servicio. Es responsabilidad del propietario asegurarse de que el lugar cumple los requisitos en todo momento.

Instrucciones adicionales:

Consulte las normativas municipales relativas a los requisitos de vallado, barreras, iluminación y seguridad, y asegúrese de cumplir la legislación vigente.

Si el set incluye una depuradora y/o una escalera, consulte el manual de estos elementos para conocer las instrucciones de seguridad y de instalación. La escalera debe coincidir con las dimensiones de la piscina.

Si debe cambiar de lugar durante la instalación, levante el forro para desplazarlo; no lo arrastre por el suelo. La fricción entre el material de PVC y el suelo puede dañar el forro de la piscina.

INSTRUCCIONES DE MONTAJE



Consejos útiles para la instalación:

Se recomienda abrir el embalaje y montar la piscina cuando la temperatura ambiente sea superior a 15 °C / 59 °F. El material de PVC del forro será más flexible y fácil de montar en este entorno.

Conviene comprar una escalera de piscina (si no está incluida en el set) y prepararla antes de montar la piscina, ya que será de gran ayuda siempre que necesite acceder a su interior.

INSTRUCCIONES PARA LA INSTALACIÓN



Para las instrucciones de instalación, siga las ilustraciones de la parte posterior del manual. Los dibujos son ilustrativos. Pueden no reflejar el producto real. No están a escala.

Bestway no se hace responsable de los daños provocados a la piscina debido al mal uso o al incumplimiento de estas instrucciones.

NOTA: la instalación debe cumplir los códigos de la autoridad competente y puede requerir permisos de construcción, fontanería, electricidad, zonificación, etc.

- ! Antes de comenzar a montar la piscina, monte completamente la escalera. Si el set no la incluye,
- recomendamos encarecidamente adquirir una, ya que le será de gran ayuda cada vez que necesite entrar en la piscina. También recomendamos usar guantes de trabajo durante la instalación de la piscina.



La instalación dura aproximadamente entre 2 y 2,5 horas con 2-3 personas, sin contar los preparativos ni el llenado de agua (consulte el paquete para obtener información específica sobre el artículo adquirido).

- Tenga en cuenta que los tiempos de montaje pueden variar en función del tamaño de la piscina y la experiencia individual. Debido a la complejidad de la estructura, se recomienda ponerse en contacto con una empresa especializada para instalar la piscina.

NOTA: los pasos de instalación descritos en el manual se aplican a todos los tamaños indicados, salvo en el caso de un paso concreto en el que se especifique lo contrario. Las combinaciones y cantidades de piezas necesarias pueden variar en función del tamaño de su piscina.

Consejos útiles:

IMPORTANTE: Estas notas ofrecen detalles adicionales para varios de los pasos de montaje. Asegúrese de consultarlas cuando monte la piscina.

Paso 1: Extienda la **lona protectora (A)** en la zona seleccionada.

Paso 3: Corte las tiras de contención y expanda la primera capa de la **pared de acero (E)** enrollada.

NOTA: antes de cortar las tiras, sujete firmemente el extremo exterior de la **pared de acero (E)** para evitar que se desenrolle rápidamente o cause problemas a las personas que se encuentran a su alrededor.

Paso 4: Retire el poste de la **pared de acero (E)**, como se muestra en la figura 4.1. Coloque el borde inferior de la **pared de acero (E)** dentro de los **rieles de PVC inferiores (B)**, como se muestra en la Figura 4.2, comenzando por el primer **conector de plástico inferior (C)** y continuando alrededor del armazón circular.

IMPORTANTE: Durante este paso, la **pared de acero (E)** debe levantarse con cuidado y colocarse dentro de los **rieles de PVC inferiores (B)** sin aplicar ninguna presión vertical, ya que esto podría causar una deformación permanente de la **pared de acero (E)**.

Paso 6: Alinee los dos lados de la **pared de acero (E)** según la ilustración y, a continuación, inserte el poste en las juntas de la pared. Complete la colocación de la **pared de acero (E)** en el último **conector plástico inferior (C)**. Asegúrese de que las juntas de la pared estén alineadas con el centro del **conector plástico inferior (C)** y que el poste esté completamente insertado en la pieza inferior con el mango en el lado externo de la pared.

Paso 7: Para proteger el **forro de la piscina (H)**, aplique la **cinta autoadhesiva (F)** a lo largo de las juntas de la **pared de acero (E)** desde el interior de la piscina, tal y como se muestra en la figura 7.1. Coloque un **riel superior de PVC (J)** en las uniones de la pared de acero para evitar que la pared se doble durante los siguientes pasos, tal y como se muestra en la Figura 7.2.

Paso 10: Coloque el **forro de la piscina (H)** en el borde superior de la **pared de acero (E)** y asegúrese de que sobresalga aproximadamente 8 cm (3,15") por fuera de la pared. Una línea en el borde del **forro de la piscina (H)** le servirá de guía. Fije temporalmente el **forro de la piscina (H)** a la **pared de acero (E)** con los **clips (I)**, tal y como se muestra en la figura 10.1. Cuando la colocación del forro esté casi terminada, retire el **riel superior de PVC (J)** que se colocó en las juntas de la pared de acero en el paso 7.

Paso 16: Cualquier pliegue en el forro por el fondo reducirá el tamaño de la piscina y creará presión adicional sobre las costuras, lo que acortará su vida útil. Antes de llenar la piscina con agua, asegúrese de que los **rieles de PVC inferiores (B)** estén correctamente instalados, tal y como se indica en la figura anterior. Cuando la piscina esté llena con agua suficiente para cubrir 2/3 del fondo, alise suavemente el revestimiento inferior para eliminar todos los pliegues. Recomendamos comenzar desde el centro de la piscina y continuar hacia afuera. Podrá seguir llenando la piscina cuando el suelo esté liso y sin arrugas.

IMPORTANTE: No añada demasiada agua al eliminar los pliegues. Si hay demasiada agua, el peso excesivo no permite el movimiento del forro.

Paso 17: Siga llenando la piscina con agua hasta 6 cm (2,4") por debajo del orificio de la **pared de acero (E)**.

IMPORTANTE: Para realizar correctamente el siguiente paso, la piscina debe estar llena de agua hasta el nivel indicado en el **paso 17**.

Paso 18: Corte el forro siguiendo estas instrucciones. No generará problemas de fugas de agua. Una vez instalada la válvula de conexión, el forro alrededor del orificio creará un sello adicional y evitará las fugas de agua.

• Desatornille el mecanismo del **filtro de entrada de la piscina (T)**.

• Inserte el extremo más pequeño del **filtro de entrada de la piscina (T)** en el orificio de la **pared de acero (E)** desde el interior de la piscina. El forro sobresaldrá al menos 2 cm (0,8"), donde podrá cortar el forro alrededor del borde del extremo más pequeño del **filtro de entrada de la piscina (T)**.

Llenado de la piscina con agua:



ATENCIÓN:

No deje la piscina sin vigilancia mientras se llena de agua.

- Supervise continuamente la piscina para asegurarse de que se está llenando correctamente.

INSTRUCCIONES PARA LA INSTALACIÓN



Es muy recomendable utilizar agua del grifo para el llenado a fin de minimizar cualquier elemento no deseado, como los minerales. No utilice agua de mar. Llene la piscina con agua una vez finalizados todos los pasos de montaje y hasta que el agua alcance la línea de soldadura, que se corresponde con el 90% de la capacidad total. No llene la piscina en exceso, ya que podría colapsar. En caso de fuertes lluvias, se recomienda encarecidamente reducir el nivel del agua para mantenerla al 90% de su capacidad y evitar que rebose.

- **IMPORTANTE:** Cuando la piscina esté al 90 %, compruebe que la distancia entre la superficie del agua y la parte superior de las barras es la misma en todo el perímetro. Si es diferente, significa que la superficie no está nivelada, y recomendamos encarecidamente vaciar el agua y ajustar la ubicación elegida. Nunca intente mover la piscina con agua todavía dentro.
- **IMPORTANTE:** Mantener la piscina llena de agua sobre un terreno desnivelado puede provocar la rotura de los puntos de soldadura y/o el colapso de la piscina, causando lesiones corporales graves y/o daños materiales. La piscina puede estar sometida a una gran presión. Si tiene algún abultamiento o un lateral irregular, los laterales de la piscina pueden reventar, liberando agua de forma repentina y causando lesiones corporales graves y/o daños materiales. Cuando la piscina esté al 90 % de su capacidad, compruebe que no haya fugas en las válvulas o costuras y que no haya pérdidas evidentes de agua. No añada ningún producto químico al agua hasta haber realizado esta comprobación.

INSTRUCCIONES DE MANTENIMIENTO



Es necesario mantener el agua de su piscina limpia y con un equilibrio químico adecuado. No basta con utilizar el sistema de filtrado y limpiar el cartucho de filtro para mantener el agua en buen estado. Es importante dar prioridad al mantenimiento y la salud del agua de su piscina. Si no sigue estas pautas, su salud y la de su familia podrían estar en peligro.

Mantenimiento del agua:

Es recomendable utilizar productos químicos para el mantenimiento de la química del agua de la piscina y pastillas de cloro o bromo (no utilice gránulos) con un dispensador de productos químicos. El mantenimiento químico con pastillas químicas debe realizarse con un dispensador de productos químicos o un flotador de productos químicos. No vierta los productos químicos directamente al agua. Los productos químicos se depositarán en el fondo de la piscina y dañarán y decolorarán el forro. En el peor de los casos, dañará la estructura del forro de la piscina. Los daños en la piscina derivados del mal uso, el número de usuarios y un tratamiento deficiente del agua de la piscina no están cubiertos por la garantía. La calidad del agua está directamente relacionada con la frecuencia de uso, el número de usuarios y el mantenimiento general de la piscina. El agua debe cambiarse cada 3 días si no se realiza ningún tratamiento químico.

Es recomendable ducharse antes de utilizar la piscina, ya que los productos cosméticos, las lociones y otros residuos en la piel pueden degradar rápidamente la calidad del agua. Coloque un cubo de agua junto a la piscina para limpiar los pies de los usuarios antes de que entren en el agua. Utilice con regularidad un recogehojas/skimmer para la superficie y un aspirador para el fondo de la piscina para evitar que se deposite la suciedad. Si no están incluidos en el set, puede adquirirlos visitando nuestra página web (www.bestwaycorp.com) o acudiendo a la tienda de artículos para piscinas más cercana.

Uso de productos químicos:

Es posible que su set de piscina no incluya un dispensador de productos químicos. En ese caso, puede adquirir uno visitando nuestra página web (www.bestwaycorp.com) o acudiendo a la tienda de artículos para piscinas más cercana. Retire el dispensador de productos químicos de la piscina cuando no la esté usando. Después de realizar el mantenimiento químico y antes de utilizar la piscina, utilice un kit de análisis (no incluido) para comprobar la química del agua.

Es recomendable mantener el equilibrio químico del agua como se indica en la tabla.

Sobrepasar los siguientes valores puede dañar la estructura del forro y originar una situación peligrosa para las personas.

Consulte a su distribuidor local de piscinas o de productos químicos para obtener más información sobre el mantenimiento químico. Preste mucha atención a las instrucciones del fabricante de los productos químicos.

PRUEBA	VALORES IDEALES
Alcalinidad Total	80–120 ppm
pH	7,4–7,6
Dureza del calcio	200– 400 ppm
Ácido cianúrico	30–50 ppm
Cloro libre disponible	2–4 ppm

Instrucciones de preparación para el invierno

La estructura específica de la piscina permite que permanezca en pie todo el año sin vaciar completamente el agua de la piscina. Asegúrese de que el sistema de filtrado y otros accesorios de la piscina están desconectados de la misma. Utilice la cubierta de la piscina durante todo el invierno para evitar que caigan residuos en la piscina.

Cuando la temperatura exterior es de alrededor de 0 °C/32°F o inferior, existe el riesgo de que el agua se congele. Antes de instalar la cubierta de la piscina:

1. Asegúrese de que el nivel del agua esté al menos 10 cm (4") por debajo de la válvula de entrada A de la piscina. Si el nivel del agua está por encima de la válvula de entrada A o de la válvula de salida B de la piscina, el agua podría congelarse en el interior y dañar irreparablemente el forro al expandirse el hielo. Esto no se considerará un defecto de fabricación y anulará la garantía y cualquier reclamación de servicio.
2. Coloque un elemento inflable de material resistente al frío, como una almohada de piscina (no incluida), en la superficie del agua para compensar el espacio entre el nivel del agua y las barras superiores. De este modo se asegurará el apoyo del cobertor de la piscina.

CONSEJOS IMPORTANTES:

Si hay hielo en el agua de la piscina, retírelo con sumo cuidado. Los bordes afilados del hielo pueden romperse y dañar el forro de la piscina.

Si llueve, compruebe el nivel del agua para asegurarse de que esté 10 cm (4") por debajo de la válvula de entrada A de la piscina, especialmente si la temperatura exterior es de alrededor de 0 °C/32 °F o inferior y el agua puede congelarse.

INSTRUCCIONES DE MANTENIMIENTO



Instrucciones para los accesorios

Considere comprar una cubierta para la piscina si no viene incluida en el conjunto. Se recomienda encarecidamente mantener la piscina cubierta cuando no se utilice para protegerla del polvo y los residuos. Limpie suavemente la parte superior con un paño limpio para eliminar cualquier resto de suciedad.

En caso de fuga, repare la piscina con el parche adhesivo subacuático que se incluye. Encontrará las instrucciones en las preguntas frecuentes de la sección de asistencia de nuestro sitio web (www.bestwaycorp.com/support).

Si el set incluye una depuradora y/o una escalera, consulte el manual de estos elementos para conocer las instrucciones de seguridad y de instalación. La escalera debe coincidir con las dimensiones de la piscina.

Si la piscina tiene una válvula de conexión para acoplar los accesorios de limpieza de la piscina, debe retirar la rejilla de residuos del conector antes de acoplar el accesorio.

INSTRUCCIONES DE DESMONTAJE Y ALMACENAMIENTO



Instrucciones de vaciado

Para el vaciado, siga las ilustraciones de la parte posterior del manual. Los dibujos son ilustrativos. Pueden no reflejar el producto real. No están a escala. Antes de vaciar el agua de la piscina, asegúrese de que el agua se drene lejos de la casa y de cualquier objeto que pueda sufrir daños por el agua. Consulte la normativa local sobre alcantarillado.



Consejo útil: Estas piscinas están diseñadas para permanecer montadas durante todo el año, sin necesidad de vaciarlas por completo. Si las vacía para protegerlas de las bajas temperaturas, consulte las [instrucciones de preparación para el invierno](#) para saber cuánta agua debe retirar de la piscina.

El agua se puede drenar hasta aproximadamente 10 cm (4") por encima del suelo de la piscina, o usted puede detener el drenaje de la piscina sacando la manguera del agua.

Si tiene previsto desmontar la piscina para guardarla durante un periodo prolongado, puede vaciar los 10 cm (4") de agua restantes una vez desmontada la piscina (siguiendo las [instrucciones de montaje](#) en orden inverso).

Instrucciones de limpieza

1. Aclare el forro de la piscina con agua del grifo para eliminar cualquier residuo ocasionado por productos químicos o suciedad.
2. Deje el forro extendido a la luz del sol hasta que esté completamente seco.
3. Para eliminar el agua restante por completo, limpie el forro de la piscina con un paño seco.

Instrucciones de almacenamiento

Retire todos los accesorios. Asegúrese de que el forro de la piscina y los accesorios estén limpios y secos antes de almacenarlos. Si la piscina no está completamente seca, puede formarse moho y dañar el forro de la piscina durante el periodo de almacenamiento. Una vez que la piscina esté seca, utilice polvos de talco para evitar que el forro se pegue.

Pliegue el forro de la piscina solo si la temperatura ambiente es superior a 15 °C/59 °F. Almacene la piscina en un lugar seco con una temperatura moderada entre 15 °C/59 °F y 38 °C/100 °F y guarde el forro de la piscina y todos los accesorios dentro de una caja de cartón para proteger mejor el material de PVC durante el periodo invernal.

CONDICIONES DE LA GARANTÍA

Para asistencia y registro de productos, visite bestwaycorp.com/support.

GEBRAUCHSANWEISUNG

122 cm - 132 cm

Hydrium™



WICHTIGE SICHERHEITSHINWEISE

BITTE LESEN SIE DIE GESAMTE GEBRAUCHSANWEISUNG SORGFÄLTIG DURCH UND BEFOLGEN SIE ALLE DORT AUFGEFÜHRTEN SICHERHEITSHINWEISE.

- Vor dem Bau und der Benutzung des Schwimmbeckens werden sämtliche Informationen in dieser Anleitung sorgfältig gelesen, verstanden und befolgt.
- Diese Warnhinweise, Anleitungen und Sicherheitsrichtlinien umfassen einige allgemeine Risiken in Bezug auf Freizeitbeschäftigung im Wasser, sie können jedoch nicht sämtliche Risiken und Gefährdungen in allen Fällen behandeln. Bei jeglicher Aktivität im Wasser wird Vorsicht, gesunder Menschenverstand und gutes Urteilsvermögen walten gelassen. Diese Angaben werden für die spätere Nutzung aufbewahrt. Zudem können folgende Angaben je nach Art des Pools voneinander abweichen.
- Bitte bewahren Sie die Gebrauchsanweisung sorgfältig auf. Falls diese nicht beiliegen sollte, können Sie sie jederzeit auf unserer Website unter www.bestwaycorp.com/support abrufen.

Sicherheit von Nichtschwimmern

- Es ist jederzeit eine ständige, aktive und wachsame Beaufsichtigung schwacher Schwimmer und Nichtschwimmer durch eine sachkundige erwachsene Aufsichtsperson erforderlich (es wird daran erinnert, dass das größte Risiko des Ertrinkens bei Kindern unter 5 Jahren besteht).
- Es wird eine sachkundige erwachsene Person bestimmt, die das Becken überwacht, wenn es benutzt wird.
- Schwache Schwimmer oder Nichtschwimmer sollten persönliche Schutzausrüstung tragen, wenn sie ins Schwimmbecken gehen.
- Wenn das Schwimmbecken nicht benutzt oder überwacht wird, werden sämtliche Spielsachen aus dem Schwimmbecken und seiner Umgebung entfernt, um zu verhindern, dass Kinder davon angezogen werden.

Sicherheitsvorrichtungen

- Um das Ertrinken von Kindern zu verhindern, wird empfohlen, den Zugang zum Schwimmbecken mit einer Schutzvorrichtung zu sichern. Um zu verhindern, dass Kinder über das Einlass- und Auslassventil klettern, es wird empfohlen, eine Absperrung zu errichten (und sämtliche Türen und Fenster zu sichern, sofern zutreffend), um unberechtigten Zutritt zum Schwimmbecken zu vermeiden.
- Absperrungen, Beckenabdeckungen, Alarmanlagen oder ähnliche Sicherheitsvorrichtungen sind sinnvolle Hilfsmittel, ersetzen jedoch keine ständige und sachkundige Überwachung durch erwachsene Personen.

Sicherheitsausrüstung

- Es wird empfohlen, Rettungs-ausrüstung (z. B. einen Rettungsring) in der Nähe des Beckens aufzubewahren.
- Ein funktionierendes Telefon und eine Liste von Notrufnummern werden in der Nähe des Schwimmbeckens aufbewahrt.

Sichere Nutzung des Schwimmbeckens

- Sämtliche Nutzer, insbesondere Kinder, werden dazu ermuntert, schwimmen zu lernen.
- Erste Hilfe (Herz-Lungen-Wiederbelebung) erlernen und diese Kenntnisse regelmäßig auffrischen. Das kann bei einem Notfall einen lebensrettenden Unterschied ausmachen.
- Sämtliche Beckenbenutzer, einschließlich Kinder, anweisen, was in einem Notfall zu tun ist.
- Niemals in flaches Wasser springen. Das kann zu schweren Verletzungen oder zum Tode führen.
- Das Schwimmbecken nicht benutzen, wenn man unter dem Einfluss von Alkohol oder Medikamenten steht, welche die Fähigkeit zur sicheren Nutzung des Beckens beeinträchtigen können.
- Beckenabdeckungen vor dem Betreten des Schwimmbeckens vollständig von der Wasseroberfläche entfernen, wenn sie verwendet werden.
- Die Nutzer des Schwimmbeckens werden vor durch das Wasser verbreiteten Krankheiten geschützt, indem das Wasser stets aufbereitet und hygienisch unbedenklich gehalten wird. Die Richtlinien zur Wasseraufbereitung in der Gebrauchsanleitung werden zu Rate gezogen.
- Chemikalien (z. B. Produkte für die Wasseraufbereitung, Reinigung oder Desinfektion) außerhalb der Reichweite von Kindern aufbewahren.
- Die nächstehenden Zeichen werden verwendet. Die Zeichen sind an einer gut sichtbaren Stelle innerhalb von 2 000 mm in der Nähe des Schwimmbeckens anzubringen.



- Kinder im Wasser und der Wasserumgebung stets beaufsichtigen. Nicht springen.
- Abnehmbare Leitern sind auf einer waagerechten Fläche anzuordnen.
- Zugängliche Flächen müssen regelmäßig überprüft werden, um Verletzungen zu vermeiden, unabhängig von den für den Bau des Schwimmbeckens verwendeten Materialien.
- Kontrollieren Sie in regelmäßigen Abständen sämtliche im Pool verbaute Bolzen und Schrauben. Entfernen Sie dabei alle Splitter oder scharfe Kanten, um Schnittverletzungen vorzubeugen.

WICHTIGER SICHERHEITSHINWEIS: Lassen Sie den entleerten Pool nicht im Freien stehen. Ein leerer Pool kann durch Wind verformt oder verschoben werden.

- Für den Fall einer im Lieferumfang enthaltenen Filterpumpe verweisen wir auch hier auf die entsprechende Gebrauchsanweisung.

WICHTIGE SICHERHEITSHINWEISE

ACHTUNG! Die Pumpe darf nicht eingeschaltet werden, während sich Personen im Pool befinden.

• Falls Sie eine Leiter verwenden, beachten Sie bitte die Anweisungen in der dafür vorgesehenen Gebrauchsanweisung.

ACHTUNG! Die Verwendung eines Schwimmbecken-Bausatzes setzt voraus, dass er mit den Sicherheitsvorschriften übereinstimmt, die in der Betriebs- und Wartungsanleitung beschrieben sind. Um ein Ertrinken oder andere ernsthafte Verletzungen zu verhindern, wird besondere Aufmerksamkeit darauf gerichtet, den Zugang zum Schwimmbecken zu sichern, da sich Kinder unter 5 Jahren unerwartet Zugang zum Schwimmbecken verschaffen können, und beim Baden werden die Kinder ununterbrochen von einer erwachsenen Aufsichtsperson beaufsichtigt.

WICHTIGER HINWEIS: Beim Aufstellen des Pools sollte der Skimmer entgegen der Hauptwindrichtung positioniert werden. Die Sicherheitsleiter im Pool sollte auf der dem Skimmer gegenüberliegenden Seite angebracht werden.

Bitte sorgfältig lesen und für späteres Nachschlagen aufbewahren.

KOMPONENTE & WERKZEUGE



Vergleichen Sie die Teile in Ihrem Karton mit den in dieser Gebrauchsanweisung aufgeführten Teilen. Vergewissern Sie sich, dass die Komponenten dem Modell entsprechen, welches Sie zu kaufen beabsichtigen haben. Wenn zum Zeitpunkt des Kaufs Teile beschädigt sind oder fehlen, besuchen Sie unsere Serviceseite bestwaycorp.com/support.

WICHTIGER HINWEIS: Einige Teile können je nach Poolgröße und -struktur variieren. Die Abbildungen dienen lediglich zur Veranschaulichung und entsprechen möglicherweise nicht dem tatsächlichen Produkt. Sie sind nicht maßstabsgetreu. Nehmen Sie sich vor dem Zusammenbau des Produkts ein paar Minuten Zeit, um sich mit allen Teilen vertraut zu machen.

Sie benötigen einen Schraubendreher, Schutzhandschuhe, ein Messer, eine Wasserwaage und ein Maßband (diese Werkzeuge sind nicht im Lieferumfang enthalten).



AUFBAUANWEISUNGEN



Übersicht

Den richtigen aufstellort finden

Stellen Sie sicher, dass der gewählte Standort die folgenden Anforderungen erfüllt:

- Nur im Freien verwenden.
- Der Untergrund muss das kombinierte Gewicht des Wassers im Pool und der Benutzer gleichmäßig über die gesamte Dauer der Poolnutzung tragen können.
- Beachten Sie bei der Wahl des Untergrunds, dass Wasser aus dem Pool austreten kann, sei es durch Nutzung oder Regen. Wenn der Untergrund dadurch aufweicht, könnte er seine Tragfähigkeit für das Gewicht des Pools verlieren.
- Ein unebener Untergrund stellt erhebliche Risiken für die Stabilität und Sicherheit eines Aufstellpools dar. Daher ist es entscheidend, den Standort sorgfältig vorzubereiten und sicherzustellen, dass die Fläche tragfähig ist. Unebenheiten können zu Beschädigungen der Schweißnähte der Poolfolie und zu Verformungen des Rahmens führen, was Undichtigkeiten verursachen kann. Im schlimmsten Fall könnte der Pool einstürzen, was zu erheblichen Personen- und Sachschäden führen könnte.
- Der ausgewählte Aufstellort muss frei von jeglichen Gegenständen sein. Durch das Gewicht des gefüllten Pools könnte jeder Gegenstand unter dem Pool dessen Boden beschädigen.
- Die gewählte Fläche sollte vollständig von Pflanzen, Wurzeln und Unkraut befreit werden, da diese den Liner beschädigen und zu Lecks führen könnten. Entfernen Sie Pflanzenreste gründlich, um Geruchs- oder Schimmelbildung unter dem Pool zu verhindern.
- Positionieren Sie Ihren Pool in sicherer Entfernung zum Hauseingang und vermeiden Sie es, Elektrogeräte oder Möbel in unmittelbarer Nähe des Pools aufzustellen, um mögliche Wasserschäden zu verhindern.
- Es ist wichtig, den Pool nicht in der Nähe von Gegenständen aufzustellen, die Kinder zum Hineinklettern benutzen könnten.
- Positionieren Sie den Pool in der Nähe eines geeigneten Abflusssystems, um Überlaufwasser aufzufangen oder den Pool zu entleeren. Achten Sie darauf, dass die Seite mit dem Wassereinfluss (A) und dem Wasserauslass (B) zur Stromquelle zeigt, an die das Filtersystem angeschlossen wird.
- Am gewählten Standort dürfen sich keine Freileitungen oder Bäume befinden. Vergewissern Sie sich zudem, dass dort keine unterirdischen Versorgungsrohre oder Leitungen verlaufen.

Geeignete Oberflächen: Rasen, Erde, Beton und alle anderen Untergründe, welche die oben genannten Bedingungen erfüllen.

Nicht geeignete Oberflächen: Schlamm, Sand, Kies, Terrasse, Balkon, Einfahrt, Plattform, weicher/lockerer Boden und alle anderen Untergründe, welche die oben genannten Voraussetzungen nicht erfüllen.

Befolgen Sie die oben genannten wichtigen Anweisungen, um die geeignete Oberfläche und den idealen Standort für die Aufstellung Ihres Pools auszuwählen.

WICHTIGER HINWEIS Sollten Teile aufgrund einer nicht den Anweisungen entsprechenden Aufstellfläche oder eines ungeeigneten Aufstellortes beschädigt werden, wird dies nicht als Herstellerfehler gewertet. Dies führt zum Erlöschen der Garantie und jeglicher Serviceansprüche. Der Eigentümer ist dafür verantwortlich, dass der Aufstellungsort stets den Anforderungen entspricht.

Weitere Anweisungen:

Informieren Sie sich bei Ihrer örtlichen Gemeindeverwaltung über Vorschriften zu Zäunen, Absperrungen, Beleuchtung und Sicherheitsanforderungen. Stellen Sie sicher, dass Sie alle gesetzlichen Bestimmungen einhalten.

Falls eine Pumpe und/oder eine Sicherheitsleiter im Lieferumfang enthalten sind, lesen Sie bitte die Sicherheitshinweise und die Montageanleitung in den entsprechenden Gebrauchsanweisungen sorgfältig durch. Achten Sie darauf, dass die Sicherheitsleiter zur Größe des Pools passt.

AUFBAUANWEISUNGEN



Falls Sie den Aufstellort des Pools während des Aufbaus ändern müssen, ist es wichtig, dass Sie die Poolfolie anheben und nicht über den Boden ziehen. Die entstehende Reibung zwischen dem PVC-Material des Liners und dem Untergrund könnte zu Beschädigungen führen.

Nützliche Hinweise zum Aufbau:

Es ist ratsam, den Pool bei einer Umgebungstemperatur von über 15 °C aufzubauen. Bei niedrigeren Temperaturen kann das PVC-Material der Poolfolie steif und weniger geschmeidig sein, was die Handhabung erschwert und das Risiko von Beschädigungen wie Rissen oder Brüchen erhöht.

Falls nicht im Lieferumfang enthalten, empfehlen wir den Kauf einer Sicherheitsleiter.

HINWEISE ZUM AUFBAU



Folgen Sie für Installationsanweisungen den Abbildungen auf der Rückseite der Gebrauchsanweisung. Die Zeichnungen dienen nur zu Illustrationszwecken. Sie spiegeln nicht unbedingt das tatsächliche Produkt wider. Nicht maßstabsgetreu.

Bestway® haftet nicht für Schäden am Pool, welche durch eine unsachgemäße Handhabung oder Nichtbeachtung dieser Anweisungen entstehen.

WICHTIGER HINWEIS: Der Aufbau muss den geltenden Vorschriften der zuständigen Behörden entsprechen und kann Genehmigungen für Bau-, Sanitär- und Elektroarbeiten, einschließlich Baugenehmigungen, erfordern.

! Bevor Sie mit dem Aufbau Ihres Pools beginnen, bauen Sie die Sicherheitsleiter vollständig. Wenn keine Leiter im Lieferumfang enthalten ist, empfehlen wir dringend, eine zu erwerben, da sie beim Ein- und Aussteigen aus dem Pool hilfreich ist. Zudem empfehlen wir, während des Poolaufbaus Schutzhandschuhe zu tragen.



Für den Aufbau sollten Sie etwa 2 bis 2,5 Stunden einplanen und benötigen 2 bis 3 Personen, ohne Berücksichtigung der Vorbereitungen oder Befüllung. Weitere Details zu Ihrem Produkt entnehmen Sie bitte der Verpackung.

- Es ist wichtig zu beachten, dass die Aufbauzeiten abhängig von der Poolgröße und der individuellen Erfahrung variieren können. Angesichts der Komplexität der Konstruktion wird der Einsatz eines Fachmanns für den Aufbau des Pools empfohlen.

WICHTIGER HINWEIS: Die in der Gebrauchsanweisung beschriebenen Aufbauschritte gelten für alle aufgeführten Größen, es sei denn, ein bestimmter Schritt gibt etwas anderes an. Die Kombinationen und Mengen der benötigten Teile können je nach Größe Ihres Pools variieren.

Hilfreiche Tipps:

WICHTIG: Bitte beachten Sie, dass diese Hinweise zusätzliche Details zu einigen der Aufbauschritte enthalten. Bitte beachten Sie diese beim Aufbau Ihres Pools.

Schritt 1: Breiten Sie die **Bodenplane (A)** vollständig im ausgewählten Bereich aus.

Schritt 3: Schneiden Sie die Haltebänder vorsichtig durch und rollen Sie die erste Lage der **Stahlwand (E)** auseinander.

WICHTIGER SICHERHEITSHINWEIS: Halten Sie das äußere Ende der **Stahlwand (E)** fest, bevor Sie die Haltebänder durchtrennen, um ein unkontrolliertes Abrollen und mögliche Verletzungen zu verhindern.

Schritt 4: Entfernen Sie die Verbindungsstange wie in Abbildung 4.1 gezeigt aus der **Stahlwand (E)**. Führen Sie anschließend die Unterkante der **Stahlwand (E)** – beginnend am ersten **unteren Kunststoffverbinder (C)** – in die unteren **PVC-Schienen (B)** ein und arbeiten Sie sich dabei rund um den Rahmen vor (siehe Abbildung 4.2).

WICHTIGER HINWEIS: Heben Sie die **Stahlwand (E)** behutsam an und setzen Sie sie ohne vertikalen Druck in die unteren **PVC-Schienen (B)** ein; andernfalls kann sich die **Stahlwand (E)** dauerhaft verformen.

Schritt 6: Richten Sie die beiden Enden der **Stahlwand (E)** wie in der Abbildung aus und führen Sie anschließend die Verbindungsstange in die Wandverbinder ein. Schieben Sie die **Stahlwand (E)** vollständig in den letzten **Kunststoff-Bodenverbinder (C)**. Achten Sie darauf, dass die Stoßstelle der Wand mittig über dem **Kunststoff-Bodenverbinder (C)** liegt und die Verbindungsstange bis zum Anschlag im Bodenteil sitzt, wobei der Griff nach außen zeigt.

Schritt 7: Bringen Sie zum Schutz der **Poolfolie (H)** das **selbstklebende Band (F)** von der Innenseite des Pools entlang der Stoßkante der **Stahlwand (E)** an (siehe Abb. 7.1). Legen Sie anschließend **eine obere PVC-Schiene (J)** über die Verbindungsstelle, um ein Verbiegen der Wand während der folgenden Arbeitsschritte zu verhindern (siehe Abb. 7.2).

Schritt 10: Legen Sie die **Poolfolie (H)** über die Oberkante der **Stahlwand (E)**, sodass sie außen etwa 8 cm übersteht; die Markierungslinie auf der Folie dient dabei als Orientierung. Fixieren Sie die Folie vorübergehend mit den **Clips (I)** an der Wand (siehe Abb. 10.1). Sobald die Folie nahezu vollständig ausgerichtet ist, entfernen Sie die in Schritt 7 eingesetzte obere **PVC-Schiene (J)**.

Schritt 16: Ein Umlegen der Poolfolie auf dem Boden verkleinert das Becken, erhöht den Druck auf die Nähte und verkürzt deren Lebensdauer. Vergewissern Sie sich daher vor dem Befüllen, dass alle unteren **PVC-Schienen (B)** korrekt eingesetzt sind (siehe Abbildung). Sobald der Wasserstand etwa zwei Drittel des Bodens bedeckt, streichen Sie die Folie vorsichtig glatt, um sämtliche Falten zu entfernen. Beginnen Sie dabei in der Beckenmitte und arbeiten Sie sich nach außen vor. Ist der Boden faltenfrei, können Sie den Pool vollständig befüllen.

WICHTIGER HINWEIS: Verwenden Sie zum Glätten der Falten nur eine geringe Wassermenge. Ein zu hoher Wasserstand verhindert aufgrund des Gewichts ein nachträgliches Ausrichten der Poolfolie.

Schritt 17: Befüllen Sie den Pool weiter, bis der Wasserspiegel 6 cm unter der Öffnung in der **Stahlwand (E)** steht.

WICHTIGER HINWEIS: Stellen Sie sicher, dass der Pool vor dem nächsten Arbeitsschritt bis zum in **Schritt 17** festgelegten Wasserstand gefüllt ist.

Schritt 18: Schneiden Sie die Poolfolie exakt nach Anleitung zu, um Undichtigkeiten zu vermeiden. Nach der Montage des Anschlussventils schmiegt sich die Folie fest an die Öffnung an und bildet eine zusätzliche Dichtung, die ein Austreten von Wasser verhindert.

• Schrauben Sie die Überwurfmutter vom **Pool-Einlasssieb (T)** ab.

• Führen Sie das schmalere Ende des **Pool-Einlasssiebes (T)** von innen durch die Öffnung in der **Stahlwand (E)**. Achten Sie darauf, dass die Folie mindestens 2 cm übersteht, damit Sie sie anschließend bündig um das schmale Ende herum abschneiden können.

HINWEISE ZUM AUFBAU



Befüllung des Pools:



ACHTUNG:

Lassen Sie den Pool während des Befüllens niemals unbeaufsichtigt.

- Beaufsichtigen Sie den Befüllvorgang fortlaufend, um eine ordnungsgemäße Füllung des Pools sicherzustellen.

Zum Befüllen des Pools wird die Verwendung von Leitungswasser empfohlen, um den Eintrag unerwünschter Stoffe wie Mineralien zu minimieren. Meerwasser sollte nicht verwendet werden. Füllen Sie den Pool erst nach Abschluss aller Montageschritte bis zur Markierung der Schweißnaht, was 90 % der maximalen Füllmenge entspricht. Überschreiten Sie diese Marke nicht, um ein Einstürzen des Pools zu verhindern. Bei starkem Regen ist es ratsam, den Wasserstand zu verringern, um ein Überlaufen zu vermeiden und die Füllmenge bei 90 % zu halten.

- **WICHTIGER SICHERHEITSHINWEIS:** Nachdem der Pool zu 90 % gefüllt wurde, prüfen Sie, ob der Abstand zwischen der Wasseroberfläche und der Oberkante des Handlaufs rundherum gleichmäßig ist. Sollte dies nicht der Fall sein, deutet dies auf eine Unebenheit der Untergründe hin. In diesem Fall raten wir dringend dazu, das Wasser abzulassen und den Standort des Pools entsprechend anzupassen. Versuchen Sie unter keinen Umständen, den Pool zu verschieben, bevor dieser entleert wurde.
- **WICHTIGER SICHERHEITSHINWEIS:** Ein auf unebenem Untergrund gefüllter Pool kann eine enorme Belastung für die Schweißnähte darstellen und im schlimmsten Fall zum Bersten der Nähte oder zum Einsturz des Pools führen. Dies kann schwere Personenschäden oder erhebliche Sachschäden nach sich ziehen. Sobald Ihr Pool zu 90 % gefüllt ist, überprüfen Sie diesen sorgfältig auf Undichtigkeiten an Ventilen oder Nähten sowie auf sichtbare Wasserverlust. Fügen Sie dem Wasser erst Chemikalien hinzu, nachdem diese Überprüfung erfolgt ist.

PFLEGE



Es ist wichtig, das Wasser Ihres Pools sauber und chemisch ausgewogen zu halten. Die einfache Verwendung des Filtersystems und die Reinigung der Filterkartusche reichen für eine ordnungsgemäße Pflege des Wassers nicht aus. Der Pflege und Gesundheit Ihres Poolwassers muss Priorität eingeräumt werden. Wenn Sie sich nicht an diese Richtlinien halten, könnte die Gesundheit Ihrer Familie und Ihre eigene gefährdet sein.

Wasserpflege:

Zur Wasserpflege wird die Verwendung von Poolchemikalien empfohlen. Chlor- oder Bromtabletten (kein Granulat) sollten mit einem Chemikaliendosierer oder Dosierschwimmer eingesetzt werden. Chemikalien dürfen nicht direkt ins Wasser gegeben werden, da sie die Poolfolie beschädigen oder verfärben können. Schäden durch unsachgemäßen Gebrauch, hohe Nutzerzahlen oder falsche Wasserpflege sind nicht von der Garantie abgedeckt. Die Wasserqualität hängt von Nutzungshäufigkeit, Nutzerzahl und Pflege ab. Ohne chemische Behandlung sollte das Wasser alle 3 Tage gewechselt werden.

Vor der Nutzung sollte geduscht werden, da Kosmetikprodukte, Lotionen und andere Rückstände auf der Haut die Wasserqualität verschlechtern können. Ein Eimer mit Wasser am Beckenrand hilft, die Füße der Nutzer zu reinigen. Ein Oberflächensimmer sowie ein Poolsauger für den Boden beugen Schmutzablagerungen vor. Falls diese nicht im Set enthalten sind, können sie auf www.bestwaycorp.com oder im Fachhandel erworben werden.

Anwendung von Poolchemie:

Ein Chemikaliendosierer ist möglicherweise nicht im Poolset enthalten. In diesem Fall kann er auf www.bestwaycorp.com oder im Fachhandel erworben werden. Er sollte entfernt werden, wenn der Pool genutzt wird. Nach der chemischen Wartung und vor der Nutzung des Pools wird ein Testkit (nicht enthalten) empfohlen, um die Wasserchemie zu überprüfen.

Wir empfehlen, das chemische Gleichgewicht Ihres Wassers wie in der Tabelle angegeben aufrechtzuerhalten. Eine Überschreitung der vorgegebenen Parameter kann die Poolfolie beschädigen und ein Sicherheitsrisiko für die Benutzer darstellen. Für weiterführende Informationen zur Wasserbehandlung mit Chemikalien wenden Sie sich bitte an Ihren lokalen Fachhändler und berücksichtigen Sie zudem die Anweisungen des jeweiligen Chemikalienherstellers.

TEST	IDEALE WERTE
Gesamthärte	80–120 ppm
pH-Wert	7,4–7,6
Calciumhärte	200 - 400 ppm
Cyanursäure	30–50 ppm
Freies Chlor	2–4 ppm

Hinweise zur Winterzeit

Die besondere Konstruktion des Pools ermöglicht es, dass dieser das ganze Jahr aufgestellt bleiben kann, ohne dass das Wasser vollständig abgelassen werden muss. Vergewissern Sie sich, dass das Filtersystem und anderes Poolzubehör vom Pool entfernt werden. Verwenden Sie während der Wintersaison die Abdeckplane, um zu verhindern, dass Verunreinigungen in den Pool gelangen. Bei Außentemperaturen um 0 °C oder darunter besteht die Gefahr, dass das Wasser gefriert. Vor dem Anbringen der Abdeckplane:

1. Achten Sie darauf, dass der Wasserspiegel mindestens 10 cm unter dem Einlassventil A liegt. Steht das Wasser höher als das Einlassventil A oder das Auslassventil B, kann es gefrieren und die Poolfolie durch die Eisausdehnung dauerhaft beschädigen. Solche Schäden gelten nicht als Herstellungsfehler und führen zum Verlust sämtlicher Garantie- und Serviceansprüche.
2. Legen Sie einen aufblasbaren Gegenstand aus kältebeständigem Material, z. B. ein Poolkissen (nicht im Lieferumfang enthalten), auf die Wasseroberfläche, um den Abstand zwischen dem Wasserspiegel und dem oberen Stahlrahmen auszugleichen. Dadurch wird die Plane gestützt.

WICHTIGE HINWEISE:

Wenn sich Eis im Wasser befindet, muss dieses vorsichtig entfernt werden. Die scharfen Kanten des Eises könnten abbrechen und die Poolfolie beschädigen.

Überprüfen Sie bei Regen den Wasserstand und stellen Sie sicher, dass er mindestens 10 cm unter dem Einlassventil liegt – insbesondere bei Außentemperaturen um 0 °C oder darunter, wenn Frostgefahr besteht.

Anweisungen für das Zubehör

Erwägen Sie den Kauf einer Abdeckplane, falls diese nicht im Lieferumfang enthalten ist. Es wird dringend empfohlen, den Pool bei Nichtgebrauch abzudecken, um ihn vor Staub und Schmutz zu schützen. Wischen Sie die Oberseite des Gestänges vorsichtig mit einem sauberen Tuch ab, um sämtliche Verunreinigungen zu entfernen.

PFLEGE



Bei Leckagen reparieren Sie den Pool mit dem beiliegenden Unterwasser-Reparaturflicken. Eine detaillierte Anleitung finden Sie in den FAQs im Support-Bereich unter www.bestwaycorp.com/support.

Falls eine Pumpe und/oder eine Sicherheitsleiter im Lieferumfang enthalten sind, lesen Sie bitte die Sicherheitshinweise und die Montageanleitung in den entsprechenden Gebrauchsanweisungen sorgfältig durch. Achten Sie darauf, dass die Sicherheitsleiter zur Größe des Pools passt.

Bevor Sie Reinigungszubehör an Ihrem Pool befestigen, vergewissern Sie sich, dass Sie zunächst die Einlass- bzw. Auslassdüse aus dem Anschlussventil entfernen. Dies ist notwendig, um eine ordnungsgemäße Funktion des Reinigungszubehörs zu gewährleisten und Verstopfungen zu vermeiden.

ABBAU & LAGERUNG



Anweisungen zum Entleeren

Folgen Sie zum Ablassen des Wassers aus Ihrem Pool den Abbildungen auf der Rückseite der Gebrauchsanweisung. Die Zeichnungen dienen nur zur Veranschaulichung. Sie spiegeln möglicherweise nicht das tatsächliche Produkt wider. Nicht maßstabsgetreu.

Bevor Sie das Wasser aus Ihrem Pool ablassen, stellen Sie sicher, dass Sie das Wasser vom Haus und von allen Gegenständen, die durch Wasser beschädigt werden könnten, wegleitern. Informieren Sie sich über die örtlichen Vorschriften für die Ableitung von Abwasser.

Das Wasser kann bis auf einen Restpegel von etwa 10 cm über dem Poolboden abgelassen werden. Sie können den Entleerungsvorgang jederzeit beenden, indem Sie den Ablaufschlauch aus dem Wasser heben.

Wenn Sie den Pool für eine längere Lagerung abbauen, lassen Sie die verbleibenden 10 cm Wasser erst nach dem Abbau des Pools (in umgekehrter Reihenfolge der Aufbauanleitung) ab.

Anweisungen zur Reinigung

1. Reinigen Sie die Poolfolie mit klarem Leitungswasser, um etwaige Chemikalienreste oder andere Verunreinigungen zu beseitigen.
2. Breiten Sie die Poolfolie in der Sonne aus und lassen Sie diese vollständig trocknen.
3. Um restliches Wasser vollständig zu entfernen, verwenden Sie am besten ein trockenes Tuch.

Lagerungshinweise

Entfernen Sie alle Zubehörteile wie Filterpumpen, Filtermedien, Leitern und andere Gegenstände, welchen nicht Teil der Poolfolie sind. Vor der Einlagerung sollte sichergestellt werden, dass alles vollständig sauber und trocken ist. Restfeuchtigkeit kann zur Schimmelbildung führen und die Materialien während der Lagerung beschädigen.

Sobald die Poolfolie vollständig getrocknet ist, können Sie Talkumpuder verwenden, um zu verhindern, dass diese zusammenklebt. Bestreuen Sie die Oberfläche der Poolfolie vor dem Zusammenfallen gleichmäßig mit dem Puder. Dies hilft auch dabei, Feuchtigkeit zu absorbieren und reduziert die Wahrscheinlichkeit von Schimmelbildung während der Lagerung.

Falten Sie die Poolfolie nur bei einer Umgebungstemperatur von mehr als 15 °C zusammen. Lagern Sie den Pool an einem trockenen Ort bei moderaten Temperaturen zwischen 15 und 38 °C. Die Lagerung in einem Karton schützt das PVC-Material zusätzlich vor Staub, Schmutz und direkter Sonneneinstrahlung, welche das Material mit der Zeit ausbleichen oder porös machen könnten.



Tipp: Diese Pools sind für den Ganzjahresbetrieb ausgelegt und müssen nicht vollständig entleert werden. Sollten Sie den Pool bei niedrigen Temperaturen teilentleeren, entnehmen Sie den entsprechenden Anweisungen, wie viel Wasser abzulassen ist.

GARANTIEBEDINGUNGEN

Für Unterstützung und Produktregistrierung besuchen Sie uns unter bestwaycorp.com/support.

VIELEN DANK FÜR IHREN KAUF EINES BESTWAY PRODUKTES!

DE

Verlängern Sie Jetzt **kostenlos** die Garantie Ihres Produktes!
Registrieren Sie Ihr Produkt innerhalb von 30 Tagen nach Kaufdatum und in nur wenigen Minuten erhalten Sie eine kostenlose Verlängerung der Herstellergarantie um 6 Monate!
Besuchen Sie sofort **WWW.BESTWAYREGISTRIERUNG.DE**
und registrieren Ihr Produkt!

Diese Möglichkeit der Garantieverlängerung gilt nur in folgenden Ländern:
Deutschland, Frankreich, Italien.



OMISTAJAN KÄSIKIRJA

1,22 m (48") - 1,32 m (52")

Hydrium™

TÄRKEITÄ TURVALLISUUSOHJEITA

LUE KAIKKI OHJEET JA NOUDATA NIITÄ.

- Lue kaikki tämän käyttöoppaan tiedot huolellisesti, varmista, että ymmärrät ne ja noudata niitä ennen uima-altaan asennusta ja käyttöä.
- Nämä varoitukset, ohjeet ja turvallisuusohjeet kattavat joitakin yleisiä vedessä virkistytymiseen liittyviä riskejä, mutta ne eivät voi kattaa kaikkia riskejä ja vaaroja kaikissa tapauksissa. Ole aina varovainen vedessä ollessasi, ja käytä tervettä järkeä ja hyvää arvostelukykysiä. Säilytä nämä tiedot myöhempää käyttöä varten. Altaan tyyppiin mukaan voidaan toimittaa lisäksi jäljempänä mainitut tiedot.
- Pidä ohjeet tallessa. Jos ohjeet ovat kadonneet, voit etsiä ne verkkosivustolta www.bestwaycorp.com/support.

Uimataidottomien turvallisuus

- Jatkuva, aktiivinen ja tarkkaavainen heikkojen uimareiden tai uimataidottomien valvonta pätevän aikuisen toimesta vaaditaan kaikkina aikoina (muistaen, että alle 5-vuotiaat lapset ovat suurimmassa hukkumisvaarassa).
- Määrää pätevä aikuinen valvomaan altaasta joka kerta, kun sitä käytetään.
- Heikkojen uimareiden tai uimataidottomien tulisi käyttää henkilönsuojauslaitteita altaassa.
- Kun allas ei ole käytössä tai se on varoimaton, poista kaikki lelut altaasta ja sen ympäristöstä, jotta lapsilla ei olisi houkutusta mennä altaalle.

Turvallitteet

- Jotta lapsia estettäisiin hukkumasta, suosittelemme sulkemaan pääsyn altaalle suojalaitteella. Jotta lapsia estettäisiin kipeämästä sisään- ja ulostuloventtiiliin, suosittelemme asentamaan esteen (ja lukitsemaan kaikki ovet ja ikkunat, kun sovellettavissa) luvuttoman pääsyn estämiseksi altaaseen.
- Reunat, allaspeitteet, allashälyttimet tai vastaavat turvallitteet ovat hyödyllisiä apuvälineitä, mutta ne eivät korvaa jatkuvaa ja pätevää aikuisen valvontaa.

Turvallitteisto

- Suosittelemme säilyttämään pelastuslaitteistoja (esim. pelastusrenkas) altaalla.
- Pidä toimiva puhelin ja luettelo hätäpuhelinnumeroista lähellä allasta.

Altaan turvallinen käyttö

- Kannusta kaikkia käyttäjiä, erityisesti lapsia, opettelemaan uimaan.
- Opi perusensiapu (paineluvutvyys) ja päivitä tätä osaamista säännöllisesti. Tämä voi pelastaa elämän hätätilanteessa.
- Ohjeista kaikkia altaan käyttäjiä, lapset mukaan lukien, mitä tehdä hätätilanteessa.
- Älä koskaan sukella altaan matalaan osaan. Tämä voi aiheuttaa vakavan vamman tai kuoleman.
- Älä käytä uima-allasta, kun käytät alkoholia tai lääkitystä, jotka voivat heikentää kykyäsi käyttää allasta turvallisesti.
- Kun allaspeitteitä käytetään, poista ne kokonaan altaan pinnalta ennen altaaseen menoa.
- Suojaa altaan käyttäjiä veteen liittyviltä sairauksilta pitämällä altaan vesi käsiteltyinä ja noudattamalla hyviä hygieniakäytäntöjä. Katso vedenkäsitelyohjeita käyttöoppaasta.
- Säilytä kemikaalit (esim. vedenkäsittely-, puhdistus- tai desinfiointituotteet) poissa lasten ulottuvilta.
- Käytä alla esitettyjä opasteita. Opasteet on sijoitettava näkyvälle paikalle enintään 2 m altaasta.



- Älä jätä lapsia ilman valvontaa, kun lähistöllä on vettä. Ei sukeltamista.
- Irrotettavat tikkaat on sijoitettava vaakasuoralle pinnalle.
- Riippumatta altaan rakentamiseen käytetyistä materiaaleista, käytettävissä olevat pinnat on tarkastettava säännöllisesti vammojen välttämiseksi.
- Tarkasta pulkit ja ruuvit säännöllisesti. Poista tikut tai muut terävät reunat vammojen välttämiseksi.

HUOMIO: Älä jätä tyhjää allasta ulos. Tyhjä allaan muoto voi vääristyä ja/tai allas voi siirtyä paikaltaan tuulen vuoksi.

• Jos suodatinpumppu asennetaan, noudata pumpun ohjekirjan ohjeita.

VAROITUS! Pumppua ei saa käyttää, kun altaassa on ihmisiä!

• Jos tikkaat asennetaan, noudata tikkaiden ohjekirjan ohjeita.

VAROITUS! Allasta käytämällä sitoudut noudattamaan käyttö- ja huolto-oppaassa olevia turvallisuusohjeita. Hukkumisen tai muiden vakavien vammojen estämiseksi kiinnitä erityistä huomiota alle 5-vuotiaiden lasten odottamattomaan pääsyyn altaalle lukitsemalla pääsy sille, ja uinnin aikana pätevän aikuisen on valvottava heitä jatkuvasti.

TÄRKEITÄ TURVALLISUUSOHJEITA

HUOMAUTUS: Allasta asennettaessa altaanpuhdistimen asento tulisi olla tuulen pääsääntöisen suunnan vastaisesti. Tikkaa tulisi asettaa altaaseen altaanpuhdistimesta pois päin.

Lue nämä tiedot huolellisesti ja säilytä mahdollista tulevaa tarvetta varten.

OSAT JA TYÖKALUT



Vertaa laatikossa olevia osia tässä käyttöoppaassa lueteltuihin osiin. Varmista, että laitteen osat ovat sen mallin osia, jonka halustit ostaa. Jos havaitset ostohetkellä vaurioituneita tai puuttuvia osia, käy verkkosivustollamme osoitteessa bestwaycorp.com/support.
HUOMAUTUS: Jotkin osat eroavat toisistaan altaiden koosta/rakenteesta johtuen. Kuvat ovat vain viitteellisiä, eivätkä ne välittämättä vastaa todellisista tuotteista. Kuvat eivät ole mittakaavassa.

Ennen tuotteen kokoamista käytä muutama minuutti aikaa tutustuaksesi kaikkiin osiin.

Tarvitset ruuvimeisselin, työkasineet, veitsen, vatupassin ja mittanauhan (eivät sisälly toimitukseen).



ASENNUSOHJEET



Yleiskatsaus

Oikean paikan valitseminen

Altaan asennuspaikaksi valitun paikan on täytettävä seuraavat ehdot:

- Ainoastaan ulkokäyttöön.
 - Altaan sisällä olevan veden ja käyttäjien yhteenlasketun painon vuoksi valitun asennuspinnan pitää pystyä kannattamaan kokonaispainoa tasaisesti koko altaan asennettuna olon ajan.
 - Ota huomioon paikkaa valitessasi, että altaasta voi valua pois vettä käytön tai sateen aikana. Jos vesi pehmentää pinnan, se ei ehkä enää pysty kannattamaan altaan painoa.
 - Pinnan pitää olla tasainen ja sileä. Jos pinta on kalteva tai epätasainen, altaan rakenne voi kuormittua epätasapainoiseksi. Tämä voi vahingoittaa vuorauksen hitsauskohtia ja taivuttaa runkoa. Pahimmassa tapauksessa allas voi romahtaa aiheuttaen vakavan henkilövahingon ja/tai omaisuusvahinkoja.
 - Valitulla pinnalla ei saa olla mitään tavaraita. Veden painon vuoksi altaan alla olevat esineet voivat vahingoittaa tai puhkaista altaan pohjan.
 - Valitulla pinnalla ei saa olla nopeasti leviäviä kasveja tai rikkaruohoja. Voimakkaasti kasvava kasvillisuus saattaa kasvaa vuorauksen läpi ja aiheuttaa vesivuodon. Ruoho ja muu kasvillisuus, joka voi synnyttää hajua tai liejuja, on poistettava asennuspaikalta.
 - Valitun paikan on oltava kaukana talon sisäänkäynnistä. Älä aseta altaan ympärille mitään laitteita tai muita kalusteita. Käytön aikana tai viallisesta tuotteesta pois valuva vesi voi vahingoittaa talon sisällä tai altaan ympärillä olevia kalusteita.
 - On tärkeää, että allas sijoitetaan kauas tavaraita, joita lapset voisivat käyttää altaaseen kipeämiseen.
 - Sijoita uima-allas lähelle asianmukaista poistojärjestelmää ylivuotoja tai altaan tyhjennystä varten. Varmista, että se altaan reuna, jossa ovat veden sisääntulo A ja ulostulo B, on samassa suunnassa kuin virtälähde, johon suodatusjärjestelmä liitetään.
 - Valitun kohdan yläpuolella ei saa olla voimalinjoja tai puita. Varmista, että kohteessa ei ole maanalaisia putkia, linjoja tai kaapeleita.
- Ehdotetut asennuspinnat:** nurmikko, maa, betoni ja kaikki muut pinnat, jotka vastaavat yllä mainittuja asennusvaatimuksia.
- Pinnat, joita ei suositella:** muta, hiekka, sora, terassi, parveke, ajotie, taso, pehmeä/irtonainen maaperä tai muu pinta, joka ei täytä edellä mainittuja asennusolosuhteita.

Vaiitse asianmukainen pinta ja altaan asennuspaikka noudattamalla yllä annettuja tärkeitä ohjeita.

HUOMAUTUS: Jos osat vaurioituvat, koska asennuspinta ja -paikka eivät ole näiden ohjeiden mukaisia, sitä ei pidetä valmistusvirheenä ja se mitoitetaan takuun ja mahdolliset huoltovaatimukset. On omistajan vastuulla varmistaa, että asennuspaikka täyttää vaatimukset kaikissa tilanteissa.

Lisäohjeet:

Tarkista paikalliset aidoitusta, esteitä, valaistusta ja turvatoimia koskevat säädökset, ja varmista, että noudatat kaikki sovellettavia lakeja. Jos setti sisältää pumpun ja/tai tikkaa, noudata pumpun/tikkaiden käyttöoppaan sisältämiä asennus- ja turvallisuusohjeita. Tikkaiden koon on vastattava altaan kokoa.

Jos sinun on vaihdettava sijainti asennuksen aikana, nosta vuorausta siirtääksesi sitä; älä vedä sitä maata pitkin. PVC-materiaalin ja maan välinen kitka voi vaurioittaa vuorausta.

Hyödyllisiä asennusvinkkejä:

Suosittellemme voimakkaasti pakkauksen avaamista ja altaan kokoamista, kun ympäristön lämpötila on yli 15 °C / 59 °F. Vuorauksen PVC-materiaali on joustavampi ja helpompi koota tässä lämpötilassa.

Suosittellemme, että ostat uima-altaan tikkaat (jos ne eivät sisälly settiin) ja valmistelet ne käyttökuntoon ennen uima-altaan pystyttämistä, koska ne auttavat aina, kun sinun on kiivettävä altaaseen sisälle.

ASENNUSOHJEET



Noudata käyttöoppaan takaosan kuvien asennusohjeita. Kuvat ovat vain viitteellisiä, eivätkä ne välttämättä vastaa todellista tuotetta. Kuvat eivät ole mittakaavassa.

Bestway ei vastaa uima-altaalle koituneista vaurioista, jotka johtuvat väärästä käsittelystä tai näiden ohjeiden noudattamatta jättämisestä.

HUOMAUTUS: Asennuksen tulee noudattaa vaadittuja viranomaismääräyksiä ja saattaa vaatia erityislupia rakentamiseen, putkiasennuksiin, sähköasennuksiin, kaivoitukseen yms.

! Ennen kuin aloitat altaan kokoamisen, kokoa tikkaat kokonaan. Jos sellaista ei sisälly sarjaan, suosittelemme lämpimästi sellaisen hankkimista, sillä se helpottaa altaaseen pääsyä. Suosittelemme myös käyttämään työkaluseinäitä altaan asennuksen aikana.



Asennus kestää noin 2-2,5 tuntia (valmistelutoimia ja vedellä täyttämistä lukuun ottamatta), jos asentajia on 2-3 (katso pakkauksesta ostamasi tuotteen tarkat tiedot).

- Huomaa, että kokoamisajat voivat vaihdella altaan koon ja yksilöllisten eroavaisuuksien mukaan. Koska rakenne on monimutkainen, on suositeltavaa pyytää ammatillaisia asentajain apua.

HUOMAUTUS: Käyttöoppaassa esitetyt asennusvaiheet koskevat kaikkia luettuja kokoja, ellei jossakin vaiheessa toisin mainita. Tarvitvainen osien yhdistelmät ja määrät voivat vaihdella altaasi koon mukaan.

Hyödyllisiä vinkkejä:

TÄRKEÄÄ: Näissä huomautuksissa annetaan lisätietoja useista asennusvaiheista. Varmista, että käytät näitä ohjeita, kun kokoat allasta.

Vaihe 1: Aseta maasuojat (A) valitulle alueelle.

Vaihe 3: Katkaise suojanauhat ja laajenna ensimmäinen kerros rullattua teräseinää (E).

HUOMAUTUS: Ennen kuin leikkaat nauhat, pidä tukevasti kiinni teräseinän (E) ulomasta päästä, jotta se ei pääse rullautumaan nopeasti tai aiheuta ongelmia ympärillä oleville ihmisille.

Vaihe 4: Irota pylväs kuvassa 4.1 esitetystä teräseinästä (E). Aseta teräseinästä (E) alareuna alareunan PVC-kiskoja (B) sisälle, kuten kuvassa 4.2 on esitetty, alkaen ensimmäisestä alareunan muoviliittimestä (C) ja kiertään ympärännuotoista kehystä.

TÄRKEÄÄ: Tämän vaiheen aikana teräseinästä (E) pitää nostaa varovasti ja asettaa ala-PVC-kiskoja (B) sisään painamatta sitä yläpuolelta tai teräseinästä (E) voi muuttua pysyvästi muotoaan.

Vaihe 6: Kohdistaa teräseinästä (E) molemmat sivut kuvan mukaisesti ja työnnä tolppa sitten seinäliittoksiin. Viimeistelet teräseinästä (E) sijoittaminen viimeiseen alareunan muoviliittimeen (C). Varmista, että seinäliittokset ovat linjassa alareunan muoviliittimen (C) keskikohdan kanssa ja että tolppa on työnnetty kokonaan pohjaosaan siten, että kahva on seinän ulkopuolella.

Vaihe 7: Suojataksesi altaan vuorauksen (H), kiinnitä itseliimautuva telppi (F) teräseinästä (E) liittoksia pitkin altaan sisäpuolelta, kuten kuvassa 7.1 on esitetty. Aseta yksi ylä-PVC-kisko (J) teräksisten seinäliittosten päälle estämään seinän taipuminen seuraavien vaiheiden aikana, kuten kuvassa 7.2 on esitetty.

Vaihe 10: Aseta allasvuori (H) teräseinästä (E) yläreunaan ja varmista, että se ylettyy seinän ulkopuolelle noin 8 cm (3,15 tuumaa).

Allasvuorauksessa (H) on reunaviiva viitteeksi. Kiinnitä väliaikaisesti allasvuori (H) teräseinästä (E) kiinnikkeillä (I), kuten kuvassa 10.1 on esitetty. Kun vuorauksen asentaminen on lähes valmis, poista ylä-PVC-kisko (J), joka asetettiin teräksiin seinäliittoksiin vaiheessa 7.

Vaihe 16: Vuorauksen pohjan taitokset pienentävät altaan kokoa ja saavat aikaan ylimääräistä painetta saumoihin, mikä lyhentää altaan käyttöikää. Varmista ennen altaan täyttämistä vedellä, että pohjan PVC-kiskot on asennettu oikein yllä olevan kuvan mukaisesti. Kun altaassa on niin paljon vettä, että se peittää 2/3 altaan pohjasta, tasoi pohjavuoraus varovasti niin, että poistat kaikki taitokset. Suosittelemme aloittamaan altaan keskeltä ja jatkamaan siitä ulospäin. Voit jatkaa altaan täyttämistä, kun pohja on sileä ja rypytön.

TÄRKEÄÄ: Älä lisää liikaa vettä, kun poistat taitoksia. Jos vettä on liikaa, liiallinen paino ei anna vuorauksen liikkua.

Vaihe 17: Jatka altaan täyttämistä vedellä, kunnes veden raja on 6 cm (2,4 tuumaa) teräseinästä (E) reian alapuolella.

TÄRKEÄÄ: Tämän vaiheen suorittamiseksi oikein allas on täytettävä vedellä vaiheessa 17 ilmoitetulle tasolle.

Vaihe 18: Leikkaa vuoraus näiden ohjeiden mukaisesti. Se ei aiheuta vesivuoto-ongelmia. Kun liitosventtiili on asennettu, reiän ympärillä oleva vuoraus toimii ylimääräisenä tiivisteinä ja estää vesivuodot.

• Irota hammaspyörä altaan sisääntulosivuilästä (T).

• Työnnä altaan sisääntulosivulin (T) pienempi pää altaan sisäpuolelta teräksisen seinän (E). Vuoraus työntyy ulos vähintään 2 cm (0,8 tuumaa), jolloin voit leikata vuorauksen altaan tulosivulin (T) pienemmän pään reunan ympäri.

Altaan täyttäminen vedellä:

HUOMIO:

! Älä jätä allasta ilman valvontaa, kun täytät sitä vedellä.

• Tarkkaile allasta jatkuvasti varmistaaksesi, että se täyttyy asianmukaisesti.

On erittäin suositeltavaa täyttää allas vesijohtovedellä, jotta voidaan minimoida mineraalien kaltaiset ei-toivotut aineet. Älä käytä merivettä. Täytä allas, kun kaikki asennustyöt on tehty ja jatka täyttämistä, kunnes vesi yltää hitsausviivaan, mikä vastaa 90 % täyttöastetta. Älä ylitäytä, sillä se saattaa aiheuttaa altaan romahtamisen. Erittäin sateisella säällä suosittelemme poistamaan altaasta vettä niin, että veden kokonaismäärä pysyy 90 prosentissa eikä altaaseen kerry niin paljon vettä, että sitä alkaisi tulvia reunojen ylitse.

• **TÄRKEÄÄ:** Kun allas on 90-prosenttisesti täynnä, tarkista, että vedenpinnan ja kiskon yläosan välinen etäisyys on sama kaikkialla. Jos etäisyys vaihtelee, se tarkoittaa, että maanpinta ei ole tasainen, jolloin suosittelemme ehdottomasti veden poistamista ja valitun asennuspaikan muuttamista. Älä koskaan yritä siirtää uima-allasta, jos siinä on vielä vettä.

• **TÄRKEÄÄ:** Jos allaan annetaan olla täytettyinä epätasaisella maanpinnalla, altaan hitsausaumat voivat pettää ja/tai allas voi romahtaa. Tästä voi aiheutua vakavia henkilö- ja/tai omaisuusvahinkoja. Altaassa voi olla suuri määrä painetta. Jos allas on puollustunut tai sen sivu on epätasainen, sivut voivat haljeta, jolloin vettä vapautuu äkillisesti, mikä voi aiheuttaa vakavia henkilö- ja/tai omaisuusvahinkoja. Kun allas on 90-prosenttisesti täynnä, tarkista se venttiilien tai saumojen vesivuotojen ja näkyvän vesihävikin varalta. Älä lisää veteen kemikaaleja, ennen kuin tämä on tehty.



Altaan veden pitäminen puhtaana ja kemiallisesti tasapainossa on välttämätöntä. Pelkkä suodatusjärjestelmän käyttö ja suodatintuotteen puhdistaminen ei riitä veden asianmukaiseen huoltoon. On tärkeää priorisoida uima-altaan veden huolto ja sen hyvä laatu. Jos et noudata näitä ohjeita, sinun ja perheesi terveys voi olla vaarassa.

Vedenlaadun ylläpito:

Suosittelemme käyttämään allaskemikaaleja veden kemiallisen koostumuksen ylläpitämiseen. Käytä kloori- tai bromitabelleja (älä käytä rakeita) ja kemiallista kelluketta. Kemikaalihuolto kemiallisilla tableteilla pitää suorittaa kemikaaliannostelijan tai -kellukkeen avulla. Älä heitä kemikaalituotteita suoraan veteen, sillä silloin kemikaalit painuvat altaan pohjalle vaurioitteen ja värjäytien vuorausta. Pahimmassa tapauksessa ne voivat vaurioittaa altaan vuorauksen rakenteita. Altaan takuu ei kata vaurioita, jotka johtuvat väärinlaisesta käytöstä, käyttäjien määrästä ja altaan veden väärinlaisesta kunnossapidosta. Altaan käyttöikeys, käyttäjien määrä sekä altaan huoltotoimet vaikuttavat suoraan vedenlaatuun. Jos altaan vettä ei käsitellä kemiallisesti millään tavalla, vesi tulee vaihtaa 3 päivän välein.

Suosittelemme suihkussa käymistä ennen altaan käyttämistä, sillä kosmetiikkatuotteet, voiteet ja muut tuotejäämät voivat huonontaa vedenlaatua nopeasti. Aseta altaan viereen vesiämpäri, jotta käyttäjät voivat puhdistaa jalkansa ennen altaaseen menoa. Puhdista altaan pinta puhdistimella ja pohja imurilla säännöllisesti lian pinttymisen ja kerääntymisen estämiseksi. Jos nämä laitteet eivät sisälly toimituslaajuuteen, voit ostaa ne verkkosivustoltamme (www.bestwaycorp.com) tai käymällä lähimmässä allastarvikeliikkeessä.

Kemikaalien käyttö:

Allassettisi ei ehkä sisällä kemikaaliannostelijaa. Siinä tapauksessa voit ostaa sellaisen käymällä verkkosivustoltamme (www.bestwaycorp.com) tai lähimmässä allastarvikeliikkeessä. Poista kemikaaliannostelija altaasta, kun allas on käytössä. Testaa veden kemiallinen koostumus testisarjalla (ei sisälly toimitukseen) sen jälkeen kun kemikaaleja on lisätty veteen ja ennen kuin allasta käytetään. Suosittelemme ylläpitämään veden kemiallista tasapainoa taulukon mukaisesti. Alla mainittujen parametrien ylittäminen voi vaurioittaa vuorausta ja luoda vaarallisen tilanteen käyttäjille. Lisätietoja veden kemiallisen tasapainon ylläpitämisestä saat paikalliselta uima-allastuotteiden tai kemiallisten tuotteiden jälleenmyyjältä. Seuraa tarkasti kemikaalien valmistajan ohjeita.

TESTI	IHANTEELLISET ARVOT
Kokonaisemäksisyys	80–120 ppm
pH	7,4–7,6
Kalkin kovuus	200–400 ppm
Syanurihappo	30–50 ppm
Vapaa kloori	2–4 ppm

Talvihoito-ohjeet

Altaan erityinen rakenne mahdollistaa sen pitämisen koottuna ympäri vuoden kaikkea vettä poistamatta. Varmista, että suodatusjärjestelmä ja muut altaan lisävarusteet on irrotettu altaasta. Käytä altaan peittoa koko talvikauden estääksesi roskien putoamisen altaaseen.

Kun ulkolämpötila on noin 0 °C / 32 °F tai sitä alaisempi, on olemassa veden jäätymisvaara. Ennen altaan peiton asentamista:

- Varmista, että vedenpinta on vähintään 10 cm (4") alempana kuin altaan A-sisääntuloventiili. Jos vedenpinta on altaan A-sisääntulo- tai B-ulostuloventiiliin yläpuolella, vesi voi jäätyä altaan sisällä ja vahingoittaa vuorausta korjaamattomasti jään laajentuessa. Sitä ei pidetä valmistusvirheenä ja se mitätöi takuun ja mahdolliset huoltovaatimukset.
- Aseta kylmää kestävästä materiaalista valmistettu puhallettava esine, kuten allastyyny (ei sisälly toimitukseen), veden pinnalle kompensoimaan vedenpinnan ja ylätankojen väliin jäävää tyhjää tilaa. Tämä varmistaa altaan peiton asianmukaisen tuennan.

TÄRKEITÄ VINKKEJÄ:

Jos altaassa on jäätä, poista se hyvin varovasti. Jää voi murtua niin, että sen reunat ovat teräviä ja vaurioittaa altaan vuorausta. Tarkista sateella vedenpinta varmistaaksesi, että se on 10 cm (4") altaan sisääntuloaukkoa A alempana, varsinkin jos ulkolämpötila on noin 0 °C / 32 °F tai sitä alaisempi, eli vesi voi jäätä.

Lisävarusteiden käyttöohjeet

Harkitse altaan peiton hankkimista, jos sellainen ei sisälly kokoonpanoon. On erittäin suositeltavaa pitää allas peitettynä, kun sitä ei käytetä, jotta se on suojattu pölyltä ja roskilta. Pyyhi yläosa varovasti puhtaalla liinalla lian poistamiseksi.

Jos altaaseen tulee vuoto, paikkaa se käyttämällä altaan mukana toimitettua veden alla käytettävää tarrakorjauspaikkaa. Löydät ohjeet verkkosivustomme tukiosion usein kysytyistä kysymyksistä www.bestwaycorp.com/support.

Jos setti sisältää pumpun ja/tai tikkaat, noudata pumpun/tikkaiden käyttöoppaan sisältämiä asennus- ja turvallisuusohjeita. Tikkaiden koon on vastattava altaan kokoa.

Jos altaassasi on liitäntäventiili altaan puhdistustarvikkeiden kiinnittämiseksi, sinun on poistettava roskasuodatin liittimestä ennen lisävarusteiden kiinnittämistä.



Tyhjennysohjeet

Noudata tyhjennystä varten käyttöoppaan takaosassa olevia kuvia. Kuvat ovat vain viitteellisiä, eivätkä ne välttämättä vastaa todellista tuotetta. Kuvat eivät ole mittakaavassa.

Varmista ennen altaan tyhjentämistä, että vesi virtaa pois päin rakennuksista ja vesivahingoille alttiista esineistä. Tarkasta paikalliset määräykset tyhjennystä koskevien sääntöjen varalta.

Vesi voidaan tyhjentää siten, että vedenpinta asettuu noin 10 cm (4") altaan lattian yläpuolelle, tai voit lopettaa altaan tyhjennyksen nostamalla letkun vedestä.

Jos aiot purkaa altaan pitkäaikaista säilytystä varten, jäljellä oleva 10 cm:n (4") vesimäärä voidaan tyhjentää sen jälkeen, kun allas on purettu (noudattamalla [asennusohjeita](#) käänteisessä järjestyksessä).

Puhdistusohjeet

1. Huuhtelee altaan vuoraus vesijohtovedellä, jotta saat kaikki kemikaalijäämät ja lian pois.
2. Jätä tasainen auringonvaloon, kunnes se on täysin kuiva.
3. Poista loputkin vedet vuorauksesta pyyhkimällä vuoraus kuivalla liinalla.

Varastointiohjeet

Irrota kaikki lisävarusteet. Varmista ennen varastointia, että uima-altaan vuoraus ja lisävarusteet ovat täysin puhtaita ja kuivia. Jos allas ei ole täysin kuiva, siihen voi muodostua homeita, mikä vaurioittaa vuorasta varastoinnin aikana.

Kun allas on täysin kuiva, ripottele talkkijauhetta estääksesi allasta liimautumasta yhteen.

Taita altaan vuoraus vain, jos ympäristön lämpötila on yli 15 °C / 59 °F. Varastoi allas kuivassa paikassa, jonka lämpötila on 15 °C / 59 °F – 38 °C / 100 °F. Aseta altaan vuoraus ja kaikki tarvikkeet pahlilaatikkoon, joka suojaa PVC-materiaalia muita materiaaleja paremmin talviukausina.



Hyödyllinen vinkki: Nämä altaat on tarkoitettu pysymään paikallaan ympäri vuoden ilman, että niitä tyhjennetään kokonaan. Jos tyhjennät altaan kylmempiä lämpötiloja varten, katso [Talvihoito-ohjeista](#), kuinka paljon vettä altaasta on poistettava.

TAKUUEHDOT

Lisätietoja tuesta ja tuotteiden rekisteröinnistä on osoitteessa bestwaycorp.com/support.



GEBRUIKERSHANDLEIDING

1,22 m (48") - 1,32 m (52")

Hydrium™

BELANGRIJKE VEILIGHEIDSINSTRUCTIES

LEES EN VOLG ALLE INSTRUCTIES.

- Lees, begrijp en volg alle informatie in deze gebruikershandleiding zorgvuldig voordat u het zwembad opzet en gebruikt.
- Deze waarschuwingen, instructies en veiligheidsrichtlijnen behandelen enkele veelvoorkomende risico's van waterrecreatie, maar ze kunnen niet alle mogelijke risico's en gevaren dekken. Wees altijd voorzichtig en gebruik gezond verstand wanneer u gebruik maakt van enige wateractiviteit. Bewaar deze informatie voor toekomstig gebruik. Bovendien kan de volgende informatie verkregen worden afhankelijk van het zwembad type.
- Hou deze handleiding goed bij. Indien de handleiding vermist is, zoek deze dan op op onze website www.bestwaycorp.com/support.

Veiligheid voor niet-zwemmers

- Continu, actief en waakzaam toezicht van zwakke zwemmers en niet-zwemmers door een competente volwassene is altijd vereist (denk eraan dat kinderen onder de vijf jaar oud het hoogste risico op verdrinking lopen).
- Duid een competente volwassene aan om toezicht te houden op het zwembad telkens wanneer het gebruikt wordt.
- Zwakke zwemmers of zwemmers die nog moeite hebben, moeten persoonlijke beschermingsmiddelen dragen tijdens het gebruik van het zwembad.
- Als het zwembad niet in gebruik is of er geen toezicht is, verwijder dan al het speelgoed uit het zwembad en de omgeving rond het zwembad om te voorkomen dat kinderen er naar toe gaan.

Veiligheidsmiddelen

- Om te voorkomen dat kinderen verdrinken, is het aan te raden om de toegang tot het zwembad te beveiligen met een beschermingsvoorziening. Om te voorkomen dat kinderen op de in- en uitlaatklep klimmen, wordt aanbevolen om een barrière te installeren (en indien van toepassing alle deuren en ramen te beveiligen) om onbevoegde toegang tot het zwembad te voorkomen.
- Barrières, zwembadafdekkingen, zwembadalarmen of soortgelijke veiligheidsvoorzieningen zijn nuttige hulpmiddelen, maar ze zijn geen vervanging voor continu en competent toezicht van volwassenen.

Veiligheidsapparatuur

- Het wordt aanbevolen om reddingsuitrusting (bijv. een ringboei) bij het zwembad te bewaren.
- Hou een werkende telefoon en een lijst met noodnummers in de buurt van het zwembad.

Veilig gebruik van het zwembad

- Moedig alle gebruikers, vooral kinderen, aan om te leren zwemmen.
- Leer om te reanimeren (cardiopulmonaire reanimatie - CPR) en vernieuw deze kennis regelmatig. Dit kan een levensreddend verschil uitmaken in een noodgeval.
- Vertel alle zwembad gebruikers, inclusief kinderen, wat ze moeten doen in geval van noodgevallen.
- Duik nooit in ondiep water. Dit kan leiden tot ernstig letsel of een sterfgeval.
- Gebruik het zwembad niet wanneer u alcohol of medicatie gebruikt die het vermogen van de badgasten om het zwembad veilig te gebruiken, kunnen aantasten.
- Wanneer zwembadafdekkingen gebruikt worden, verwijder deze volledig uit het wateroppervlak voor u in het zwembad gaat.
- Bescherm de zwembadgebruikers tegen met water verband houdende ziekten door het zwembadwater behandeld te houden en goede hygiëne in acht te nemen. Raadpleeg de richtlijnen voor waterbehandeling in de gebruikershandleiding.
- Bewaar chemicaliën (bijv. waterbehandelings-, reinigings- of desinfectieproducten) buiten het bereik van kinderen.
- Gebruik de aanduidingsborden zoals hieronder aangegeven. Er moeten aanduidingsborden staan in een prominente positie binnen de 2m van het zwembad.



- Hou kinderen onder toezicht in de omgeving van het water. Niet duiken.
- Verwijderbare ladders moeten op een horizontaal oppervlak worden geplaatst.
- Ongeacht de materialen die worden gebruikt voor de constructie van het zwembad, moeten toegankelijke oppervlakken regelmatig worden gecontroleerd om verwondingen te voorkomen.
- Controleer regelmatig bouten en schroeven, verwijder splinters of andere scherpe randen om verwondingen te vermijden.

AANDACHT: Laat het leeggelopen zwembad niet buiten staan. Het lege zwembad kan door wind vervormd en/of verplaatst worden.

- Als u een filterpomp heeft, raadpleeg dan de handleiding van de pomp voor instructies.

WAARSCHUWING! De pomp mag niet gebruikt worden wanneer er mensen in het zwembad zijn!

BELANGRIJKE VEILIGHEIDSINSTRUCTIES

• Indien u een ladder heeft, raadpleeg de handleiding van de ladder voor instructies.

WAARSCHUWING! Het gebruik van een zwembad impliceert de naleving van de veiligheidsinstructies beschreven in de gebruiks- en onderhoudsgids. Om verdrinking of ander ernstig letsel te voorkomen, dient u bijzondere aandacht te besteden aan de mogelijkheid van onverwachte toegang tot het zwembad door kinderen jonger dan 5 jaar door de toegang tot het zwembad te beveiligen en hen tijdens het baden onder constant toezicht van een volwassene te houden.

LET OP: Bij het opzetten van het zwembad, moet de positie van de skimmer tegenovergesteld zijn aan de hoofdwindrichting. De plaatsing van de ladder in het zwembad moet uit de buurt van de skimmer zijn.

Lees alstublieft aandachtig en houd dit bij voor toekomstig gebruik.

ONDERDELEN & GEREEDSCHAP



Vergelijk de onderdelen in uw doos met de onderdelenlijst in deze handleiding. Controleer of de onderdelen het model vertegenwoordigen dat u van plan was te kopen. In het geval van beschadigde of ontbrekende onderdelen op het moment van aankoop, bezoek dan onze website bestwaycorp.com/support.

LET OP: Sommige onderdelen kunnen verschillen door de verschillen in zwembad grootte/structuur. Tekeningen zijn enkel ter illustratie. Ze geven mogelijk niet het werkelijke product weer. Niet op schaal.

Alvorens het product te monteren, neem een paar minuten de tijd om met alle onderdelen vertrouwd te raken.

U heeft een schroevendraaier, werkhandschoenen, een mes, een waterpas en een meetlint (niet inbegrepen) nodig.



INSTALLATIE-INSTRUCTIES



Overzicht

De juiste locatie kiezen

De gekozen locatie waar het zwembad opgezet zal worden, moet aan de volgende voorwaarden voldoen:

- Enkel voor gebruik buitenshuis.
- Vanwege het gecombineerde gewicht van het water in het zwembad en de gebruikers, moet het gekozen oppervlak in staat zijn om het totale gewicht gelijkmatig te dragen gedurende de hele tijd dat het zwembad is opgezet.
- Houd er rekening mee bij de keuze van het oppervlak dat er water uit het zwembad kan komen bij gebruik of bij regen. Als het water het oppervlak zachter maakt, kan het haar vermogen verliezen om het gewicht van het zwembad te dragen.
- Het oppervlak moet vlak en glad zijn. Indien het oppervlak schuin of oneffen is, kan dit een onevenwichtige belasting op de structuur van het zwembad veroorzaken. Dit kan de laspunten van de voering beschadigen en het frame verbuigen. In het ergste geval kan het zwembad instorten, met ernstig persoonlijk letsel en/of schade aan persoonlijke eigendommen tot gevolg.
- Het gekozen oppervlak moet vrij zijn van elk type object. Vanwege het gewicht van het water, kan elk object onder het zwembad de bodem beschadigen of perforeren.
- Het geselecteerde oppervlak moet vrij zijn van agressieve planten en onkruidsoorten. Die soorten sterke vegetatie zouden door de voering kunnen groeien en waterlekkage creëren. Gras of andere vegetatie die geur of slijm kunnen ontwikkelen moeten worden verwijderd uit de opzet locatie.
- De geselecteerde positie moet ver van de ingang van het huis zijn. Plaats geen apparatuur of ander meubilair rond het zwembad. Het water dat tijdens het gebruik of door een defect uit het zwembad komt, kan het meubilair in huis of rond het zwembad beschadigen.
- Het is belangrijk om het zwembad op afstand te plaatsen van enige objecten die kinderen kunnen gebruiken om in het zwembad te klimmen.
- Plaats het zwembad in de buurt van een geschikt afvoersysteem om overstroming op te vangen of om het zwembad te legen. Zorg ervoor dat de kant van het zwembad met de **waterinlaat A** en **-uitlaat B** in de richting van de stroombron staat, waar het filtersysteem aangesloten zal worden.
- De geselecteerde locatie mag geen bovengrondse hoogspanningslijnen of bomen hebben. Zorg ervoor dat de locatie geen ondergrondse leidingen of kabels van welke aard ook bevat.

Aanbevolen oppervlakken: gras, grind, beton en alle andere oppervlakken die voldoen aan de bovenstaande voorwaarden.

Niet aanbevolen oppervlakken: modder, zand, grind, terras, balkon, oprit, zachte/losse grond of andere ondergronden die niet aan bovenstaande voorwaarden voldoen.

Volg de bovenstaande belangrijke instructies om het juiste oppervlak en locatie te kiezen om uwe zwembad op te zetten.

LET OP: Indien onderdelen beschadigd worden doordat de gekozen oppervlakte en locatie niet voldoen aan deze instructies, zal dit niet als fabricagefout beschouwd worden en zijn de garantie en eventuele serviceclaims niet van toepassing. Het is ten allen tijden de verantwoordelijkheid van de eigenaar om ervoor te zorgen dat de locatie aan de vereisten voldoet.

Extra Richtlijnen:

Raadpleeg uw lokale regelgeving voor voorschriften betreffende omheiningen, barrières, verlichting en veiligheidsvereisten en zorg ervoor dat u aan de wetgeving voldoet.

Als er een pomp en/of ladder in de set zit, raadpleeg dan de handleiding van de pomp en/of ladder voor veiligheidsinstructies en

INSTALLATIE-INSTRUCTIES



installatie. De ladder moet overeenkomen met de grootte van het zwembad.

Als het tijdens het opzetten nodig is om de positie van het zwembad te veranderen, til dan de voering op en sleep het niet over de grond; de wrijving tussen het PVC materiaal en de grond kan de voering van het zwembad beschadigen.

Hulpvolle Installatie Tips:

We raden ten zeerste aan om de verpakking te openen en het zwembad in elkaar te zetten wanneer de omgevingstemperatuur hoger is dan 15°C/ 59°F; het PVC materiaal van de voering zal flexibeler worden en is dan gemakkelijker te monteren.

Wij raden aan om een zwembadladder aan te kopen (indien deze niet in de set inbegrepen is) en deze klaar te zetten alvorens het opzetten van het zwembad, omdat dit kan helpen wanneer u in het zwembad moet gaan.

INSTALLATIE INSTRUCTIES



Voor installatie-instructies, volg de illustraties achteraan in de handleiding. Tekeningen zijn enkel ter illustratie. Ze geven mogelijk niet het werkelijke product weer. Niet op schaal.

Bestway is niet verantwoordelijk voor schade aan het bad door verkeerd gebruik of het niet opvolgen van deze instructies.

LET OP: De installatie moet voldoen aan de voorschriften van de bevoegde instantie en kan vergunningen vereisen voor het bouwen, loodgieterswerk, elektriciteit, ruimtelijke ordening, enz.

! Monteer de ladder volledig alvorens u het zwembad monteert. Indien deze niet inbegrepen is in de set, raden wij sterk aan om deze aan te kopen, omdat u zal helpen wanneer u in het zwembad wilt gaan. Wij raden ook aan om werkhandschoenen te dragen bij het opzetten van het zwembad.



Het opzetten duurt ongeveer 2-2.5 uur met 2-3 personen exclusief enige voorbereiding of het vullen met water (raadpleeg de verpakking voor specifieke informatie over het door u gekochte artikel).

- Houd er rekening mee dat de benodigde tijd kan variëren afhankelijk van de grootte van het zwembad en individuele ervaring. Vanwege de complexiteit van de structuur is het aanbevolen om contact op te nemen met een professioneel bedrijf om het zwembad op te zetten.

LET OP: De onderstaande stappen in de handleiding voor het opzetten, gelden voor alle vermelde groottes, behalve als een bepaalde stap anders vermeldt. De benodigde combinaties en hoeveelheden van onderdelen kunnen verschillen afhankelijk van de grootte van uw zwembad.

Handige Tips:

BELANGRIJK: Deze notas bieden extra details voor verschillende stappen voor het opzetten. Raadpleeg deze wanneer u het zwembad opzet.

Stap 1: Leg het **Grondzeil (A)** op de gekozen locatie.

Stap 3: Snijd de omsnoeringsband door en rol de eerste laag van de opgerolde **Stalen Wand (E)** uit.

LET OP: Houd het buitenste einde van de **Stalen Wand (E)** goed vast voordat u de omsnoeringsband doorsnijdt, om te voorkomen dat het snel afrolt of problemen veroorzaakt voor de mensen rondom u.

Stap 4: Verwijder de steel van de **Stalen Wand (E)**, zoals aangehouden in Figuur 4.1. Plaats de onderste rand van de **Stalen Wand (E)** in de **Onderste PVC Rails (B)** zoals aangehouden in Figuur 4.2, beginnend bij de eerste **Onderste Plastic Verbinding (C)** en verder rond het ronde frame.

BELANGRIJK: Tijdens deze stap moet de **Stalen Wand (E)** voorzichtig opgetild worden en in de **Onderste PVC Rails (B)** geplaatst worden zonder dat verticale druk uitgeoefend wordt, omdat dit tot permanente misvorming van de **Stalen Wand (E)** kan leiden.

Stap 6: Lijn de twee zijden van de **Stalen Wand (E)** uit volgens de afbeelding en steek vervolgens de steel in de wandverbindingen.

Voltooi de plaatsing van de **Stalen Wand (E)** in de laatste **Onderste Plastic Verbinding (C)**. Zorg ervoor dat de wandverbindingen uitgelijnd zijn met het midden van de **Onderste Plastic Verbinding (C)** en dat de steel volledig in het bodemstuk gestoken is, met het handvat aan de buitenzijde van de wand.

Stap 7: Om de **Zwembadvoering (H)** te beschermen, brengt u de **Zelfklevende Tape (F)** aan bij de verbindingen van de **Stalen Wand (E)** langs de binnenzijde van het zwembad, zoals aangeduid in figuur 7.1. Plaats één **Bovenste PVC Rail (J)** op de stalen wand verbindingen om te voorkomen dat de wand buigt tijdens de volgende stappen, zoals aangeduid in figuur 7.2.

Stap 10: Plaats de **Zwembadvoering (H)** op de bovenrand van de **Stalen Wand (E)** en zorg ervoor dat deze de buitenkant van de wand met ongeveer 8 cm (3,15 in.) overlapt. Ter referentie staat er een randlijn op de **Zwembadvoering (H)**. Bevestig de **Zwembadvoering (H)** tijdelijk aan de **Stalen Wand (E)** met behulp van de **Clips (I)**, zoals aangeduid in figuur 10.1. Wanneer de plaatsing van de voering bijna voltooid is, verwijdt u de **Bovenste PVC Rail (J)** die in stap 7 op de stalen wandverbindingen geplaatst werd.

Stap 16: Kruiken en vouwen in de voering op de bodem verkleinen de grootte van het zwembad en creëren extra druk op de naden, waardoor de levensduur korter wordt. Voordat u het zwembad vult met water, moet u ervoor zorgen dat de **PVC-Rails op de bodem (B)** correct gemonteerd zijn, zoals aangegeven in de bovenstaande afbeelding. Wanneer het zwembad gevuld is met voldoende water om 2/3 van de zwembadbodem te bedekken, strijk dan voorzichtig de voering glad om alle kruiken en vouwen te verwijderen. We raden aan om vanuit het midden van het zwembad naar buiten te werken. U kunt het zwembad verder vullen wanneer de bodem glad en kreukvrij is.

BELANGRIJK: Voeg niet te veel water toe tijdens het gladstrijken van de kruiken. Indien er te veel water is, zal het overtollige gewicht de voering niet toestaan om te bewegen.

Stap 17: Vul het zwembad met water tot 6 cm (2,4 in.) onder het gat in de **Stalen Wand (E)**.

BELANGRIJK: Om de volgende stap juist uit te voeren, moet het zwembad gevuld zijn met water tot het niveau dat in **stap 17** vermeld werd.

Stap 18: Snijd de voering volgens deze instructies. Dit zal geen problemen met waterlekage veroorzaken. Wanneer het aansluitventiel geïnstalleerd is, zorgt de voering rond het gat voor een extra afdichting en voorkomt deze waterlekage.

• Schroef het tandwiel los van de **Zwembadinlaat Zeef (T)**

• Steek het kleinere uiteinde van de **Zwembadinlaat Zeef (T)** vanaf de binnenkant van het zwembad in het gat in de **Stalen Wand (E)**. De voering zal minstens 2 cm (0,8 in.) uitsteken, waar u de voering rond de rand van het kleinere uiteinde van de **Zwembadinlaat Zeef (T)** kunt afsnijden.

INSTALLATIE INSTRUCTIES



Het Zwembad met Water Vullen:



AANDACHT:

Laat het zwembad niet onbeheerd achter tijdens het vullen met water.

- Controleer voortdurend om te verzekeren dat het zwembad juist gevuld wordt.

Het is sterk aanbevolen om kraantjeswater te gebruiken voor het vullen om ongewenste deeltjes, zoals mineralen, te minimaliseren. Gebruik nooit zeewater. Vul het zwembad met water nadat alle stappen voor het opzetten voltooid zijn en vul totdat het water de laatste bereikt, wat overeenkomt met 90% van de volledige capaciteit. Niet te vol vullen, omdat dit ertoe kan leiden dat het zwembad instort. In geval van hevige regenval raden we ten eerste aan om het waterpeil te verlagen om het op 90% van de capaciteit te houden en om te voorkomen dat het water overloopt.

- **BELANGRIJK:** Controleer of de afstand tussen het wateroppervlak en de bovenkant van de rails overal gelijk is wanneer het zwembad 90% vol is. Indien er verschil is, betekent dit dat het oppervlak niet effen is, en raden wij ten eerste aan om het water af te voeren en de gekozen locatie aan te passen. Probeer nooit het zwembad te verplaatsen wanneer er nog water in zit.
- **BELANGRIJK:** Indien het zwembad vol water op een ongelijke ondergrond blijft staan, kunnen de laspunten barsten en/of kan het zwembad instorten, met ernstig persoonlijk letsel en/of materiële schade tot gevolg. Uw zwembad kan veel druk bevatten. Indien het zwembad een ongelijke zijde of bobbel heeft, kunnen de zijanten barsten, waardoor er plotseling water vrijkomt en ernstig persoonlijk letsel en/of schade aan eigendommen kan ontstaan. Wanneer het zwembad voor 90% gevuld is, controleer het dan op lekken bij de kleppen of naden en op zichtbaar waterverlies. Voeg geen chemicaliën aan het water toe totdat dit is gedaan.

ONDERHOUDSINSTRUCTIES



Het is noodzakelijk om uw zwembadwater schoon en chemisch gebalanceerd te houden. Het gebruik van het filtersysteem en het reinigen van de filterpatroon op zichzelf is niet voldoende voor goed wateronderhoud. Het is belangrijk om prioriteit te geven aan het onderhoud en de gezondheid van het zwembadwater. Indien u zich niet aan deze richtlijnen houdt, kan de gezondheid van u en uw gezin in gevaar komen.

Wateronderhoud:

Wij raden u aan om zwembadchemicaliën te gebruiken om de waterchemie te behouden en chloor- of broomtabletten te gebruiken met de chemicaliëndispenser (gebruik geen korrels). Het chemisch onderhoud met chemische tabletten moet uitgevoerd worden met een chemicaliëndispenser of chemische droijer. Voeg chemische producten niet direct in het water toe. De chemicaliën zullen zich op de zwembadbodem vastzetten en de voering verkleuren en beschadigen. In het ergste geval zal het de structuur van de voering beschadigen. Schade aan het zwembad door misbruik, gebruikersaantal en algeheel verkeerd beheer van zwembadwater wordt niet gedekt door de garantie. De waterkwaliteit is direct gerelateerd aan de gebruiksfrequentie, het aantal gebruikers en het algehele onderhoud van het zwembad. Het water moet om de 3 dagen vervangen worden indien er geen chemische behandeling wordt uitgevoerd met het water.

We raden aan om een douche te nemen alvorens het zwembad te gebruiken, omdat cosmetische producten, lotions en andere resten op de huid de waterkwaliteit snel kunnen aantasten. Plaats een emmer water naast het zwembad voor gebruikers om de voeten schoon te maken voordat ze het water ingaan. Gebruik regelmatig een skimmer voor het oppervlak en een onderwaterstofzuiger voor de bodem om vuilafzetting te voorkomen. Indien deze niet bij de set inbegrepen zijn, kunt u deze aankopen via onze website (www.bestwaycorp.com) of bij uw dichtstbijzijnde handelaar.

Chemicaliën Gebruik:

Uw zwembadset komt mogelijk niet met een chemicaliëndispenser. In dit geval kunt u er een aankopen via onze website

(www.bestwaycorp.com) of bij uw dichtstbijzijnde zwembadhandelaar. Verwijder de chemicaliëndispenser wanneer het zwembad in gebruik is. Gebruik een testkit (niet inbegrepen) na het chemisch onderhoud en alvorens het zwembad te gebruiken om de chemische samenstelling van het water te testen.

We raden aan om de chemische balans van het water te handhaven zoals aangegeven in de onderstaande tabel.

Indien u de onderstaande parameters overschrijdt, kan dit schade aan de structuur van de voering en een gevaarlijke situatie voor de gebruikers veroorzaken.

Raadpleeg alstublieft uw plaatselijke zwembad of chemicaliën leverancier voor meer informatie over chemisch onderhoud. Let goed op de instructies van de fabrikant van de chemicaliën.

TEST	IDEALE WAARDEN
Totale Alkaliteit	80–120 ppm
pH	7,4–7,6
Kalk Hardheid	200–400 ppm
Cyanuurzuur	30–50 ppm
Vrij beschikbaar chloor	2–4 ppm

Instructies voor het winterklaar maken

Door de specifieke structuur van het zwembad kan het het hele jaar blijven staan zonder dat het zwembadwater volledig geleegd moet worden. Zorg ervoor dat het filtersysteem en andere zwembadaccessoires losgekoppeld van het zwembad zijn. Gebruik de zwembadafdekking het hele winterseizoen om te voorkomen dat er vuil in het zwembad valt.

Wanneer de buitentemperatuur ongeveer 0°C / 32°F of lager is, is er een risico dat het water zal bevriezen. Alvorens het gebruik van de zwembadafdekking:

1. Controleer dat het waterniveau minstens 10 cm (4") lager is dan inlaad A van het zwembad. Indien het waterniveau hoger dan zwembadinlaad A en -uitlaat B is, kan het water er binnenin bevriezen, wat onherstelbare schade aan de voering kan veroorzaken wanneer het ijs uitzet. Dit zal niet als fabricagefout beschouwd worden en de garantie en eventuele serviceclaims zijn dan niet van toepassing.

ONDERHOUDSINSTRUCTIES



2. Plaats een opblaasbaar voorwerp gemaakt van koude-resistent materiaal, zoals een zwembadkussen (niet inbegrepen), op het oppervlakte van het water om de ruimte tussen het wateroppervlak en de zwembadrand te compenseren. Dit zorgt ervoor dat de zwembadafdekking ondersteund is.

BELANGRIJKE TIPS:

Indien er zich ijs in het water bevindt, verwijder het dan voorzichtig. De scherpe randen van ijs kunnen breken en de zwembadvoering beschadigen.

Indien het regent, kijk dan het waterniveau na om te verzekeren dat het 10 cm (4") lager is dan zwembadinlaat A, met in het bijzonder wanneer de buitentemperatuur rond 0°C / 32°F of lager is, en het water kan bevriezen.

Accessoire Instructies

Overweeg de aankoop van een zwembadafdekking indien deze niet in de set inbegrepen is. Het is ten zeerste aangeraden om het zwembad af te dekken wanneer het niet in gebruik is, om het tegen stof en vuil te beschermen. Veeg de bovenkant voorzichtig af met een schone doek om eventueel vuil te verwijderen.

In het geval van een lek, patch uw zwembad met behulp van de meegeleverde onderwater reparatiepatch. U kunt de instructies vinden in de veelgestelde vragen in het ondersteuningsgedeelte van onze website, (www.bestwaycorp.com/support).

Als er een pomp en/of ladder in de set zit, raadpleeg dan de handleiding van de pomp en/of ladder voor veiligheidsinstructies en installatie. De ladder moet overeenkomen met de grootte van het zwembad.

Indien uw zwembad een verbindingsklep heeft voor zwembad reinigingsaccessoires, moet u het vuilscherm van de verbinding verwijderen alvorens u de accessoires bevestigt.

DEMONTAGE & OPBERGING INSTRUCTIES



Legen Instructies

Voor het legen, raadpleeg de illustraties achteraan in de handleiding. Tekeningen zijn enkel ter illustratie. Ze geven mogelijk niet het werkelijke product weer.

Niet op schaal.

Alvorens het zwembadwater af te voeren, let er op dat u het water verwijdt uit de buurt van het huis en andere objecten die waterschade kunnen oplopen.

Controleer de plaatselijke voorschriften voor afwatering.



Hulpvolle Tip: Deze zwembaden zijn ontworpen om het hele jaar lang te blijven staan, zodat dat u het volledig moet legen. Indien u het zwembad laat leeglopen voor koudere temperaturen, raadpleeg dan de [Winterklaar Instructies](#) voor de hoeveelheid water die u uit het zwembad moet verwijderen.

Het water kan afgevoerd worden tot ongeveer 10 cm (4") boven de zwembad bodem, of u kunt stoppen met het legen van het zwembad door de slang uit het water te halen.

Indien u het zwembad voor langere tijd wilt neerhalen en opbergen, kan de overgebleven 10 cm (4") water afgevoerd worden nadat het zwembad gedemonteerd is (in omgekeerde volgorde van de aanwijzingen in de [Installatie Instructies](#)).

Reiniging Instructies

1. Spoel de zwembadvoering af met kraantjeswater om enig residu van chemicaliën of vuil te verwijderen.
2. Leg de platte voering in zonlicht tot het volledig droog is.
3. Om het resterende water volledig te verwijderen, veegt u de voering van het zwembad af met een droge doek.

Opslag Instructies

Verwijder alle accessoires. Let er op dat de zwembadvoering en -accessoires volledig schoon en droog zijn alvorens opberging. Indien het zwembad niet volledig droog is, kan dit schimmelvorming en schade veroorzaken aan de zwembadvoering tijdens de opslagperiode.

Bestrooi het zwembad met talkpoeder wanneer het volledig droog is, om te voorkomen dat de voering samenkleeft.

Vouw de zwembadvoering enkel op wanneer de omgevingstemperatuur boven 15°C / 59°F is. Berg het zwembad op in een droge plek met een omgevingstemperatuur tussen 15°C / 59°F en 38°C / 100°F en bewaar de zwembadvoering en alle accessoires in een kartonnen doos om het PVC materiaal tijdens de winter beter te beschermen.

GARANTIEVOORWAARDEN

Voor hulp en productregistratie, bezoek bestwaycorp.com/support.



MANUALE D'USO

1,22 m (48") - 1,32 m (52")

Hydrium™

ISTRUZIONI DI SICUREZZA IMPORTANTI

SI PREGA DI LEGGERE E SEGUIRE TUTTE LE ISTRUZIONI RIPORTATE DI SEGUITO.

- Si prega di leggere e attenersi a tutte le informazioni contenute in questo manuale utente prima di installare e utilizzare la piscina.
- Le presenti avvertenze, istruzioni e linee guida di sicurezza riguardano alcuni dei rischi più comuni legati alle attività in acqua, ma non possono necessariamente includere tutte le possibili evenienze. E' opportuno usare sempre cautela e buon senso nello svolgere qualsiasi attività in acqua. Si prega di conservare queste istruzioni per l'uso futuro, tenendo inoltre presente che le informazioni possono variare a seconda del modello di piscina acquistato.
- Conservare queste istruzioni. Eventuali istruzioni mancanti possono essere reperite sul sito www.bestwaycorp.com/support.

Sicurezza dei non nuotatori

- È necessaria la sorveglianza continua, attiva e vigile dei nuotatori principianti e non nuotatori da parte di un adulto competente, tenendo presente che i bambini al di sotto dei cinque anni d'età rappresentano la categoria maggiormente a rischio di annegamento.
- Affidare a un adulto competente la supervisione della piscina a ogni suo utilizzo.
- I nuotatori principianti e coloro che non sono in grado di nuotare dovrebbero indossare dispositivi di protezione personale quando utilizzano la piscina.
- Quando piscina non è in uso o non è sorvegliata, rimuovere tutti i giocattoli dalla vasca e dall'area circostante per evitare di attirare i bambini.

Dispositivi di sicurezza

- Per prevenire il pericolo di annegamento nei bambini, si raccomanda di proteggere l'accesso alla piscina con un dispositivo di protezione. Si consiglia di installare una barriera (e bloccare porte e finestre, ove applicabile) per impedire qualsiasi accesso non autorizzato ed evitare che i bambini si arrampichino sulla piscina usando le valvole di ingresso e di uscita.
- Barriere, coperture per la piscina, allarmi o simili dispositivi di sicurezza sono ausili utili, ma non sostituiscono la supervisione continua e competente di un adulto.

Dispositivi di salvataggio

- Si consiglia di predisporre nelle vicinanze della piscina dispositivi di soccorso (ad es. un salvagente) adeguati.
- Tenere un telefono funzionante e un elenco di numeri di telefono di emergenza nelle vicinanze.

Utilizzo sicuro della piscina

- Incoraggiate tutti gli utenti, in particolare i bambini, a imparare a nuotare.
- E' consigliabile imparare le tecniche di primo soccorso (rianimazione cardiopolmonare - RCP) e aggiornare regolarmente le proprie conoscenze in merito. Ciò può fare la differenza fra la vita e la morte in caso di emergenza.
- Spiegare a tutti coloro che useranno la piscina, compresi i bambini, cosa fare in caso di emergenza.
- Non tuffarsi mai in specchi d'acqua poco profondi; ciò comporta il rischio di lesioni gravi o morte.
- Non usare la piscina contestualmente all'assunzione di alcol o farmaci che potrebbero compromettere la capacità di utilizzarla in sicurezza.
- Qualora si utilizzino coperture per la piscina, assicurarsi di averle rimosse completamente dalla superficie prima di entrare in acqua.
- Proteggere la salute dei bagnanti tramite il corretto trattamento dell'acqua della piscina e mantenendo buone condizioni igieniche. Consultare le linee guida per il trattamento dell'acqua contenute nel manuale utente.
- Conservare i prodotti chimici (ad es. prodotti per il trattamento dell'acqua, la pulizia o la disinfezione) fuori dalla portata dei bambini.
- Utilizzare la segnaletica come indicato di seguito. La segnaletica deve essere esposta in modo visibile entro il raggio di 2 m dalla piscina.



- Sorvegliare costantemente i bambini quando sono in acqua. Vietato tuffarsi.
 - Le scalette rimovibili devono essere posizionate su una superficie piana.
 - Indipendentemente dai materiali utilizzati per la realizzazione della piscina, tutte le superfici accessibili devono essere ispezionate regolarmente per prevenire il rischio di lesioni.
 - Controllare regolarmente i bulloni e le viti; rimuovere schegge o bordi appuntiti per evitare lesioni.
- ATTENZIONE:** Non lasciare la piscina vuota all'aperto, onde evitare che i materiali si deformino o che la piscina possa essere spostata dal vento.
- Se si dispone di una pompa di filtraggio, fare riferimento al manuale di istruzioni relativo.
- PERICOLO!** La pompa non può essere utilizzata quando ci sono persone all'interno della piscina!
- Se è presente una scaletta, fare riferimento al relativo manuale di istruzioni.

ISTRUZIONI DI SICUREZZA IMPORTANTI

ATTENZIONE! L'utilizzo di una piscina implica l'osservanza delle istruzioni di sicurezza descritte nel manuale d'uso e manutenzione. Onde evitare annegamenti o altri infortuni gravi, prestare particolare attenzione alla possibilità di accesso inaspettato alla piscina da parte di bambini di età inferiore ai 5 anni, bloccandone l'accesso. Vigilare costantemente su bambini e minori in generale mentre usano la piscina.

NOTA: durante l'installazione della piscina, lo skimmer deve essere posizionato in direzione opposta rispetto alla direzione prevalente del vento. La scaletta deve essere posizionata lontano dallo skimmer.

Leggere attentamente e conservare per riferimenti futuri.

COMPONENTI E UTENSILI NECESSARI



Confrontare i componenti della confezione con quelli elencati nel presente manuale. Verificare che corrispondano al modello che si intendeva acquistare. Se al momento dell'acquisto alcune parti risultano danneggiate o mancanti, visitare il sito web bestwaycorp.com/support.

NOTA: Alcuni componenti potrebbero differire a seconda delle dimensioni/struttura della piscina. Le immagini sono puramente a scopo illustrativo e potrebbero non riflettere il prodotto reale. Non in scala.

Si consiglia di dedicare qualche minuto a familiarizzarsi con tutti i componenti prima di procedere all'assemblaggio del prodotto. Saranno necessari un cacciavite, guanti da lavoro, un coltello, una livella e un metro a nastro (non inclusi).



ISTRUZIONI PER L'INSTALLAZIONE



Panoramica d'insieme

Scelta della posizione adatta

Il luogo scelto per l'installazione della piscina deve rispettare le seguenti condizioni:

- Utilizzare esclusivamente all'aperto.
- La superficie scelta per l'installazione deve essere in grado di sostenere uniformemente il peso totale della piscina (che include il peso combinato dell'acqua al suo interno e degli utenti), per tutto il tempo in cui la stessa rimane installata.
- Nella scelta della superficie adatta, si deve tenere conto del fatto che l'acqua potrebbe trascinare dalla piscina durante il suo uso o in caso di pioggia. Una superficie resa meno solida dall'acqua potrebbe non essere più in grado di sostenere il peso della piscina.
- La superficie scelta deve essere pianeggiante, liscia e ben livellata. Una superficie inclinata o irregolare può creare carichi sbilanciati sulla struttura della piscina, deformandola e danneggiando i punti di saldatura del liner. Nei casi peggiori, la piscina potrebbe crollare, con conseguenti infortuni gravi e/o danni a cose e persone.
- La superficie selezionata deve essere sgombra da qualsiasi tipo di oggetto. A causa del peso dell'acqua, qualsiasi oggetto sotto la piscina potrebbe danneggiarne o perforarne la base.
- La superficie scelta deve essere sgombra da piante aggressive e specie infestanti. Tali tipi di vegetazione aggressiva potrebbero crescere attraverso il liner, causando perdite d'acqua. L'erba o altra vegetazione che potrebbe causare la formazione di cattivi odori o di melma deve essere eliminata dal luogo prescelto.
- La posizione scelta deve essere lontana dall'ingresso dell'abitazione. Non posizionare attrezzature o altri mobili intorno alla piscina. Eventuali trascinazioni d'acqua durante l'uso della piscina o a causa di malfunzionamenti del prodotto potrebbe danneggiarli.
- E' indispensabile posizionare la piscina lontano da oggetti che i bambini potrebbero usare per arrampicarsi sopra.
- Posizionare la piscina in prossimità di un sistema di drenaggio che possa consentire una adeguata gestione di eventuali trascinazioni o svuotamenti. Assicurarsi che il lato della piscina su cui si trovano la **valvola di ingresso dell'acqua A** e la **valvola di uscita B** sia rivolto in direzione dell'alimentazione elettrica, alla quale dovrà essere collegato il sistema di filtrazione.
- L'area selezionata per l'installazione deve essere priva di linee elettriche aeree o alberi; accertarsi inoltre che sia sgombra da tubature sotterranee, linee elettriche o cavi di qualsiasi tipo.

Superfici consigliate: erba, terra, cemento e tutte le superfici che rispettino le caratteristiche sopraindicate.

Superfici sconsigliate: fango, sabbia, ghiaia, pedane in legno, balconi, vialetti, piattaforme, terreno soffice/friabile o altra superficie che non soddisfi i requisiti di cui sopra.

Attenersi alle istruzioni di cui sopra nella scelta della superficie e della posizione corretta per la piscina.

NOTA: Se alcuni componenti dovessero danneggiarsi a causa di una superficie e di un'ubicazione non conformi a queste istruzioni, il danno non sarà considerato un difetto di fabbrica e annullerà la garanzia e qualsiasi richiesta di assistenza. È responsabilità del proprietario assicurarsi che il sito scelto soddisfi sempre i requisiti specificati.

Linee guida aggiuntive:

Verificare presso il proprio comune di residenza i regolamenti relativi a recinzioni, barriere, illuminazione e requisiti di sicurezza, assicurandosi di rispettare tutte le normative esistenti.

Se nel set è inclusa una pompa e/o una scaletta, fare riferimento ai rispettivi manuali per le istruzioni di sicurezza e installazione. La scaletta deve essere adeguata alle dimensioni della piscina.

Se durante l'allestimento è necessario cambiare posizione, spostare il liner della piscina sollevandolo, NON trascinandolo, in quanto l'attrito con il terreno potrebbe danneggiare i materiali in PVC.

ISTRUZIONI PER L'INSTALLAZIONE



Consigli d'installazione utili:

Si consiglia vivamente di aprire la confezione e montare la piscina a una temperatura ambiente superiore a 15°C. In tal modo, il PVC del liner risulterà più flessibile e più facile da assemblare.

E' consigliabile acquistare una scaletta per piscina (se non già inclusa nel set) e prepararla prima di procedere al montaggio della piscina: risulterà utile quando si dovrà accedere al suo interno.

ISTRUZIONI DI INSTALLAZIONE



Per le istruzioni di installazione, attenersi alle sequenze illustrate riportate sul retro del manuale. Le immagini sono solo a scopo illustrativo e potrebbero non riflettere il prodotto originale. Non in scala. Bestway non si riterrà responsabile per eventuali danni alla piscina causati da un suo uso improprio o dalla mancata osservanza di queste istruzioni.

NOTA: L'installazione della piscina deve avvenire in conformità alle leggi e alle norme stabilite dalle autorità competenti e può richiedere permessi per l'edilizia, l'impianto elettrico e idraulico, la pianificazione territoriale, ecc.

! Assemblare completamente la scaletta prima di iniziare a montare la piscina. L'acquisto di una scaletta, nel caso questa non fosse già inclusa nel set, è vivamente consigliato, in quanto risulterà utile per entrare/uscire dalla piscina. L'uso di guanti da lavoro in fase di installazione è altresì raccomandato.



L'installazione richiede circa 2-2,5 ore con 2-3 persone, esclusi eventuali preparativi o il riempimento della piscina (fare riferimento alla confezione per informazioni specifiche sul prodotto acquistato).

- I tempi di montaggio possono variare in base alle dimensioni della piscina e all'esperienza individuale. Data la complessità della struttura, si consiglia di rivolgersi a un servizio professionale.

NOTA: Le fasi di installazione descritte nel manuale si applicano a tutti i modelli elencati indipendentemente dalle dimensioni, se non diversamente specificato. Le combinazioni e le quantità dei componenti necessari possono variare in base alle dimensioni della piscina.

Consigli utili:

IMPORTANTE: queste istruzioni forniscono ulteriori dettagli per alcune delle operazioni preparatorie al montaggio. Fare riferimento a queste istruzioni durante l'assemblaggio della piscina.

Fase 1: Stendere il **telo di fondo (A)** nell'area selezionata.

Fase 3: Tagliare i listelli di contenimento e stendere il primo strato della **parete d'acciaio (E)** arrotolata.

NOTA: Prima di procedere a tagliare i listelli, tenere ferma l'estremità della **parete d'acciaio (E)** per evitare che si srotoli troppo bruscamente.

Fase 4: Rimuovere l'asta dalla **parete d'acciaio (E)**, come illustrato in Figura 4.1. Posizionare il bordo inferiore della **parete d'acciaio (E)** all'interno delle **guide inferiori in PVC (B)**, come illustrato in Figura 4.2, partendo dal primo **connettore inferiore in plastica (C)** e procedendo lungo il telaio circolare.

IMPORTANTE: Durante questa fase, la **parete d'acciaio (E)** deve essere sollevata con cautela e posizionata nelle **guide inferiori in PVC (B)** senza esercitare alcuna pressione verticale, in quanto ciò potrebbe deformare in modo permanente la **parete (E)**.

Fase 6: Allineare i due lati della **parete d'acciaio (E)** come illustrato, quindi inserire l'asta nei punti di raccordo della parete. Completare il posizionamento della **parete in acciaio (E)** nell'ultimo **connettore inferiore in plastica (C)**. Assicurarsi che i raccordi della parete siano allineati con il centro del **connettore inferiore in plastica (C)** e che l'asta sia completamente inserita nel pezzo inferiore con la maniglia sul lato esterno della parete.

Fase 7: Per proteggere il **liner piscina (H)**, applicare il **nastro autoadesivo (F)** lungo i raccordi della **parete d'acciaio (E)** dall'interno della piscina, come mostrato in Figura 7.1. Posizionare una delle **guide superiori in PVC (J)** sui raccordi della parete d'acciaio per evitare che la parete si pieghi durante le fasi successive, come mostrato in Figura 7.2.

Fase 10: Posizionare il **liner piscina (H)** sul bordo superiore della **parete d'acciaio (E)** e assicurarsi che si sovrapponga alla parte esterna della parete per circa 8 cm. Sul **liner (H)** è presente una linea come riferimento. Fissare momentaneamente il **liner piscina (H)** alla **parete d'acciaio (E)** utilizzando le **clip (I)**, come mostrato in Figura 10.1. Quando il posizionamento del liner è quasi completo, rimuovere la **guida superiore in PVC (J)** che era stata posizionata sui raccordi della parete d'acciaio in precedenza (Fase 7).

Fase 16: Le pieghe del liner sul fondo riducono le dimensioni della piscina e creano una pressione supplementare sulle giunture, riducendone la durata. Prima di riempire la piscina, assicurarsi che le **guide di fondo in PVC (B)** siano installate correttamente come indicato nella figura precedente. Una volta riempita la piscina con una quantità d'acqua sufficiente a coprire i 2/3 del fondale, lasciare delicatamente il liner sul fondale per eliminare eventuali pieghe. Si consiglia di iniziare dal centro della piscina procedendo verso l'esterno. Sarà possibile continuare a riempire la piscina non appena il fondo risulterà liscio e privo di giunture.

IMPORTANTE: Evitare di aggiungere una quantità eccessiva di acqua prima di procedere a eliminare le pieghe, in caso contrario il peso dell'acqua impedirà di spostare il liner.

Fase 17: Continuare a riempire la piscina fino a circa 6 cm al di sotto del foro nella **parete d'acciaio (E)**.

IMPORTANTE: Per eseguire correttamente questa fase successiva, la piscina deve essere riempita d'acqua fino al livello indicato al punto 17.

Fase 18: Tagliare il liner secondo istruzioni. Ciò non creerà problemi di perdite. Una volta installata la valvola di collegamento, il liner intorno al foro fungerà da ulteriore strato sigillante impedendo perdite d'acqua.

• Svitare l'ingranaggio dal **filtro di ingresso (T)** della piscina.

• Inserire l'estremità più piccola del **filtro di ingresso (T)** nel foro della **parete d'acciaio (E)** passando dall'interno della piscina. Il liner spingerà di almeno 2 cm, da dove sarà possibile tagliarlo lungo il bordo dell'estremità più piccola del **filtro di ingresso (T)**.

Riempimento della piscina:



ATTENZIONE:

Non lasciare la piscina incustodita in fase di riempimento.

Controllare regolarmente la piscina per assicurarsi che venga riempita correttamente.

ISTRUZIONI DI INSTALLAZIONE



Si consiglia di utilizzare acqua di rubinetto per ridurre al minimo i contenuti indesiderati, ad esempio i minerali. Non utilizzare acqua di mare. Riempire la piscina solo dopo aver completato tutte le fasi di montaggio e finché l'acqua non raggiunge la linea di saldatura, che corrisponde al 90% della capacità totale. Non riempire eccessivamente la vasca per evitare il collasso della stessa. In caso di forti piogge, si consiglia vivamente di ridurre il livello dell'acqua per mantenerlo al 90% della capacità ed evitare tracimazioni.

- **IMPORTANTE:** Una volta riempita la piscina al 90% della sua capacità, verificare che la distanza tra la superficie dell'acqua e la parte superiore dei binari sia la stessa dappertutto. Se è diversa, significa che la struttura non è in piano, per cui sarà necessario procedere a drenare l'acqua e modificare la posizione scelta. MAI tentare di spostare la piscina ancora riempita.
- **IMPORTANTE:** Mantenere la piscina piena d'acqua su un terreno non livellato può causare la rottura dei punti di saldatura e/o il crollo della piscina, con conseguente rischio di gravi lesioni personali e/o danni. La piscina può essere sottoposta a notevoli livelli di pressione interna; qualora presentasse rigonfiamenti o irregolarità su uno dei lati, potrebbe scoppiare, rilasciando improvvisamente l'acqua con conseguenti gravi danni a persone e/o cose. Quando la piscina è piena al 90%, verificare l'assenza di perdite alle valvole o giunture e che non vi siano evidenti perdite d'acqua. Non aggiungere prodotti chimici all'acqua prima di aver effettuato questa operazione.

ISTRUZIONI PER LA MANUTENZIONE



È necessario mantenere l'acqua della piscina pulita e chimicamente sanificata. L'utilizzo del sistema di filtrazione e la pulizia della cartuccia filtrante da soli non sono sufficienti a una corretta manutenzione dell'acqua. È importante dare priorità alle buone norme di manutenzione e sanificazione dell'acqua della piscina. La mancata osservanza di queste linee guida potrebbe mettere a rischio la vostra salute e quella della vostra famiglia.

Trattamento dell'acqua:

Si consiglia di utilizzare prodotti appositi per mantenere il corretto bilanciamento chimico dell'acqua, insieme a pastiglie di cloro o bromo (non utilizzare granuli) con un dosatore. Il trattamento dell'acqua con pastiglie chimiche deve essere effettuato con l'aiuto di un apposito dosatore o dispenser galleggianti. Non gettare i prodotti chimici direttamente nell'acqua, in quanto si depositerebbero sul fondo della piscina danneggiando e scolorendo il liner. Nei casi peggiori, potrebbero danneggiare la struttura del liner della piscina. I danni alla piscina derivanti dal suo uso improprio, da un numero eccessivo di utenti e dalla una cattiva gestione generale dell'acqua non sono coperti da garanzia. La qualità dell'acqua è direttamente correlata alla frequenza di utilizzo, al numero di utenti e alla manutenzione generale della piscina. Se non viene effettuato il trattamento chimico, l'acqua deve essere cambiata ogni 3 giorni.

Si consiglia di fare una doccia prima di utilizzare la piscina, poiché prodotti cosmetici, lozioni e altri residui sulla pelle possono degradare rapidamente la qualità dell'acqua. È opportuno lasciare a disposizione un secchio d'acqua nei pressi della piscina per consentire agli utenti di pulirsi i piedi prima di entrare in acqua. Utilizzare regolarmente un retino per rimuovere detriti dalla superficie e un aspiratore per il fondo della piscina per evitare depositi di sporcizia. Se questi strumenti non sono già inclusi nel set, sarà possibile acquistarli al sito web (www.bestwaycorp.com) o presso il punto vendita di articoli per piscine più vicino.

Uso dei prodotti per il trattamento chimico:

Il set per piscina potrebbe non includere un dosatore di sostanze chimiche. In questo caso, è possibile acquistarne uno visitando il nostro sito web (www.bestwaycorp.com) o presso il punto vendita di prodotti per piscine più vicino. Rimuovere il dispenser quando la piscina è in uso. Dopo aver effettuato il trattamento chimico dell'acqua e prima di utilizzare la piscina, utilizzare un test kit (non incluso) per controllare i valori dell'acqua.

Si consiglia di mantenere il bilanciamento chimico dell'acqua nei parametri di riferimento indicati in tabella.

Il superamento dei seguenti parametri può danneggiare la struttura del liner e rappresentare un rischio per la salute degli utenti.

Consultare il proprio rivenditore locale per maggiori informazioni sul trattamento delle acque. Prestare estrema attenzione alle istruzioni del produttore.

TEST	VALORI DI RIFERIMENTO
Alcalinità totale	80–120 ppm
pH	7,4–7,6
Durezza calcica	200– 400 ppm
Acido cianurico	30–50 ppm
Cloro libero disponibile	2–4 ppm

Istruzioni per il rimessaggio invernale

La specifica struttura di questa piscina le consente di rimanere montata per tutto l'anno senza dover essere svuotata completamente. Assicurarsi che il sistema di filtrazione e gli altri accessori della piscina siano stati scollegati. Durante la stagione invernale utilizzare la copertura per evitare l'accumulo di sporcizia e detriti.

Con temperature esterne intorno a 0°C o inferiori, c'è il rischio che l'acqua congeli. Prima di installare la copertura per la piscina:

1. Accertarsi che il livello dell'acqua sia di almeno 10 cm inferiore a quello della valvola di ingresso A della piscina. In caso contrario, l'acqua potrebbe congelare all'interno delle valvole di ingresso A o uscita B della piscina, danneggiando irreparabilmente il liner quando il ghiaccio si espande. I danni risultanti da una simile evenienza non saranno considerati difetto di fabbricazione e annulleranno la garanzia e qualsiasi richiesta di assistenza.
2. Aver cura di posizionare un oggetto gonfiabile in materiale resistente al freddo, ad esempio un materasso per piscina (non incluso), sulla superficie dell'acqua per colmare lo spazio tra il livello dell'acqua e le barre superiori della struttura. Tale accorgimento farà sì che la copertura della piscina risulti adeguatamente sostenuta.

CONSIGLI IMPORTANTI:

Rimuovere con attenzione eventuale ghiaccio presente nella piscina. I bordi taglienti potrebbero danneggiare il liner.

In caso di pioggia, controllare il livello dell'acqua per verificare che rimanga ad almeno 10 cm al di sotto della valvola di ingresso A, soprattutto con temperature esterne pari o inferiori a 0°C / 32°F, in quanto l'acqua potrebbe congelare.

Istruzioni relative agli accessori

Si consiglia di valutare l'acquisto di una copertura per piscina se questa non è già inclusa nel set. Si raccomanda vivamente di tenere la piscina coperta quando non viene utilizzata per proteggerla da polvere e detriti. Per pulire la copertura, passare delicatamente un panno pulito sulla parte superiore.

ISTRUZIONI PER LA MANUTENZIONE



In caso di perdita, riparare la piscina con la toppa adesiva impermeabile in dotazione. Le istruzioni sono riportate nelle FAQ della sezione assistenza del nostro sito web (www.bestwaycorp.com/support).

Se nel set è inclusa una pompa e/o una scaletta, fare riferimento ai rispettivi manuali per le istruzioni di sicurezza e installazione. La scaletta deve essere adeguata alle dimensioni della piscina.

Se la piscina è dotata di una valvola apposta per il collegamento dei dispositivi per la pulizia, sarà necessario rimuovere il prefiltro detriti dal connettore prima di collegare il dispositivo in questione.

ISTRUZIONI DI SMONTAGGIO E CONSERVAZIONE



Svuotamento

Per lo svuotamento della piscina, fare riferimento alle immagini riportate sul retro del manuale. Le immagini sono solo a scopo illustrativo e potrebbero non rispecchiare il prodotto reale. Non in scala.

Prima di drenare l'acqua della piscina, assicurarsi che venga scaricata lontano dall'abitazione e da qualsiasi oggetto che potrebbe danneggiarsi. Verificare le normative locali in materia di acque reflue.

È possibile svuotare la piscina fino a circa 10 cm d'acqua dal fondale. In alternativa è possibile arrestare lo svuotamento della piscina rimuovendo il tubo dall'acqua.

Se si intende smontare la piscina per immagazzinarla a lungo termine, sarà possibile drenare l'acqua rimanente una volta che la piscina è stata disassemblata (seguendo le [istruzioni di montaggio](#) al contrario).

Pulizia

1. Risciacquare il liner con acqua di rubinetto per rimuovere qualsiasi residuo di sporco o sostanze chimiche.
2. Lasciare il liner disteso al sole fino a quando non risulta completamente asciutto.
3. Per rimuovere completamente residui di umidità passare un panno asciutto sul liner.

Conservazione

Rimuovere tutti gli accessori. Assicurarsi che il liner e gli accessori della piscina siano completamente puliti e asciutti prima di metterli via. Eventuali tracce di umidità potrebbero portare alla formazione di muffe con conseguenti danni al liner della piscina. Una volta completamente asciutto, cospargere il liner con borotalco prima di ripiegarlo, per impedire che si incolli.

Ripiegare il liner della piscina solo se la temperatura ambiente è superiore a 15°C / 59°F. Conservare la piscina in un luogo asciutto a una temperatura moderata compresa tra 15°C / 59°F e 38°C / 100°F, tenendo il liner e tutti gli accessori in una scatola di cartone per meglio proteggere il materiale in PVC durante il periodo invernale.



Consigli utili: Queste piscine sono state progettate per rimanere montate tutto l'anno, senza essere svuotate completamente. Se si intende svuotare la piscina in preparazione alla stagione invernale, fare riferimento alle apposite [istruzioni per il rimessaggio](#).

TERMINI DI GARANZIA

Per assistenza e per registrare il prodotto, visitare il sito bestwaycorp.com/support.

GRAZIE PER AVER SCELTO BESTWAY

IT

Estendi subito **gratuitamente** la garanzia del tuo acquisto!
Registra il tuo prodotto entro 30 giorni dall'acquisto e regalati
6 mesi di estensione gratuita della garanzia.

Visita:

WWW.REGISTRAZIONEBESTWAY.IT

e registra subito il tuo prodotto.

La promozione è valida solo nei territori di Italia, Francia, Germania.



MANUEL DE L'UTILISATEUR

1,22 m (48") - 1,32 m (52")

Hydrium™

CONSIGNES DE SÉCURITÉ IMPORTANTES

LISEZ ET SUIVEZ TOUTES LES INSTRUCTIONS.

- Lisez attentivement, assimilez et suivez toutes les informations de ce manuel d'utilisation avant d'installer et d'utiliser la piscine.
- Ces mises en garde, instructions et consignes de sécurité traitent de certains risques courants liés aux loisirs aquatiques, mais ils ne peuvent en aucun cas couvrir tous les risques et dangers. Prenez toujours des précautions et faites preuve de bon sens quand vous pratiquez des activités aquatiques. Conservez ces informations pour une utilisation ultérieure. De plus, les informations suivantes peuvent varier en fonction du type de piscine.
- Conservez le manuel d'utilisation en lieu sûr. Si le manuel est manquant, vous pourrez le trouver sur le site web www.bestwaycorp.com/support.

Sécurité des personnes ne sachant pas nager

- Une surveillance attentive, active et continue par un adulte compétent des enfants qui ne savent pas bien nager et des non-nageurs est requise en permanence (en gardant à l'esprit que le risque de noyade est le plus élevé pour les enfants de moins de cinq ans).
- Désigner un adulte compétent pour surveiller le bassin à chaque fois qu'il est utilisé.
- Il convient que les enfants qui ne savent pas bien nager ou les non-nageurs portent des équipements de protection individuelle lorsqu'ils utilisent la piscine.
- Lorsque le bassin n'est pas utilisé ou est sans surveillance, retirez tous les jouets de la piscine et ses abords afin de ne pas attirer les enfants vers le bassin.

Dispositifs de sécurité

- Pour éviter toute noyade d'enfant, il est recommandé de sécuriser l'accès au bassin par un dispositif de protection. Pour empêcher les enfants de grimper sur la vanne d'entrée et de sortie, il est recommandé d'installer une barrière (et de sécuriser toutes les portes et fenêtres, le cas échéant) afin d'empêcher tout accès non autorisé à la piscine.
- Les barrières, couvertures, alarmes de piscines ou dispositifs de sécurité similaires sont des aides utiles, mais ils ne remplacent pas la surveillance continue par un adulte compétent.

Équipements de sécurité

- Il est recommandé de garder du matériel de sauvetage (une bouée, par exemple) près du bassin.
- Gardez un téléphone en parfait état de marche et une liste de numéros d'urgence à proximité du bassin.

Sécurité d'emploi de la piscine

- Initez tous les utilisateurs, en particulier les enfants, à apprendre à nager.
- Apprenez les gestes qui sauvent (réanimation cardiopulmonaire) et remettez régulièrement à jour les connaissances acquises. Ces gestes peuvent sauver une vie en cas d'urgence.
- Expliquez aux utilisateurs de la piscine, enfants inclus, la procédure à suivre en cas d'urgence.
- Ne plongez jamais dans un plan d'eau peu profond, sous peine de blessures graves ou mortelles.
- N'utilisez pas la piscine sous l'emprise d'alcool ou de médicaments susceptibles de réduire votre capacité à utiliser la piscine en toute sécurité.
- Si la piscine est recouverte d'une couverture, retirez-la entièrement de la surface de l'eau avant d'entrer dans le bassin.
- Traitez l'eau de votre piscine et installez de bonnes pratiques d'hygiène afin de protéger les utilisateurs des maladies liées à l'eau. Consultez les consignes de traitement de l'eau données dans la notice d'utilisation.
- Stockez les produits chimiques (produits de traitement de l'eau, de nettoyage ou de désinfection, par exemple) hors de portée des enfants.
- Utilisez les pictogrammes décrits ci-dessous. Les pictogrammes doivent être affichés dans une position visible à moins de 2 000 mm de la piscine.



- Garder les enfants sous surveillance dans l'environnement aquatique. Ne pas plonger.
- Placez les échelles amovibles sur une surface horizontale.
- Quels que soient les matériaux utilisés pour la construction de la piscine, les surfaces accessibles doivent être régulièrement contrôlées afin d'éviter les blessures.
- Vérifiez régulièrement les boulons et les vis ; éliminez les écailles ou toute arête vive pour éviter les blessures.
- **ATTENTION** : Ne laissez pas à l'extérieur la piscine lorsqu'elle est vide. La piscine vide est susceptible d'être déformée et/ou déplacée par le vent.

• Si vous avez une pompe de filtration, reportez-vous à la notice d'instructions de la pompe.

ATTENTION ! La pompe ne peut pas être utilisée lorsque des personnes se trouvent à l'intérieur de la piscine.

• Si vous avez une échelle, reportez-vous à la notice d'instructions de l'échelle.

ATTENTION ! L'utilisation d'une piscine implique le respect des consignes de sécurité décrites dans la notice d'entretien et d'utilisation. Pour prévenir toute noyade ou autres blessures graves, accordez une attention particulière à la sécurisation de l'accès à

CONSIGNES DE SÉCURITÉ IMPORTANTES

la piscine pour les enfants de moins de 5 ans et, pendant la période de baignade, les maintenir en permanence sous la surveillance d'un adulte.

REMARQUE : Lors de l'installation de la piscine, la position du skimmer doit être opposée à la direction du vent dominant. L'échelle doit être placée à l'écart du skimmer.

À lire attentivement et à conserver pour consultation ultérieure.

PIÈCES ET OUTILS



Comparez les pièces contenues dans votre carton aux pièces répertoriées dans ce manuel. Vérifiez que les pièces de l'équipement correspondent au modèle que vous avez acheté. Si des pièces sont endommagées ou manquantes au moment de l'achat, visitez notre site web bestwaycorp.com/support.

REMARQUE : Certaines pièces diffèrent en fonction de la taille ou de la structure des piscines. Les dessins ne sont donnés qu'à titre d'illustration. Ils sont susceptibles de ne pas refléter le produit réel. Pas à l'échelle.

Avant d'assembler le produit, prenez quelques minutes pour vous familiariser avec toutes les pièces.

Vous aurez besoin d'un tournevis, de gants de travail, d'un couteau, d'un niveau et d'un mètre (non inclus).



INSTRUCTIONS D'INSTALLATION



Présentation

Choix de l'emplacement approprié

L'emplacement choisi pour l'installation de la piscine doit respecter les conditions suivantes :

- Utilisation à l'extérieur.
- En raison du poids combiné de l'eau à l'intérieur de la piscine et des utilisateurs, la surface choisie doit être capable de supporter uniformément le poids total pendant toute la durée de l'installation de la piscine.
- Lorsque vous choisissez la surface, tenez compte du fait que de l'eau peut sortir de la piscine lorsqu'elle est utilisée ou lorsqu'il pleut. Si l'eau ramollit la surface, elle peut perdre sa capacité à supporter le poids de la piscine.
- La surface doit être plane et lisse. Si la surface est inclinée ou inégale, elle peut créer une charge déséquilibrée sur la structure de la piscine. Cela peut endommager les points de soudure du liner et déformer le cadre. Dans les cas les plus extrêmes, la piscine peut éclater, en occasionnant des blessures graves et/ou des dommages aux biens personnels.
- La surface sélectionnée doit être exempte de tout type d'objet. En raison du poids de l'eau, tout objet placé sous la piscine pourrait endommager ou perforer le fond du bassin.
- La surface choisie doit être exempte de plantes agressives et d'espèces de mauvaises herbes. Des types de végétation robuste pourraient pousser à travers le liner et créer des fuites d'eau. L'herbe ou toute autre végétation susceptible de provoquer des odeurs ou le développement de matières visqueuses doit être éliminée de l'emplacement choisi.
- La position choisie doit être éloignée de l'entrée de la maison. Ne placez pas d'équipement ou d'autres meubles autour de la piscine. L'eau qui sort de la piscine pendant l'utilisation ou en raison d'un dysfonctionnement du produit peut endommager les meubles à l'intérieur de la maison ou autour de la piscine.
- Il est important de placer la piscine loin de tout objet que les enfants pourraient utiliser pour grimper dans la piscine.
- Placez la piscine à proximité d'un système de drainage adéquat en cas de débordement ou pour vider la piscine. Assurez-vous que le côté de la piscine avec l'entrée d'eau A et la sortie B est orienté dans la direction de la source d'énergie, où le système de filtration sera connecté.
- L'emplacement choisi ne doit pas comporter de lignes électriques aériennes ni d'arbres. Assurez-vous que l'emplacement ne contient pas de tuyaux, de lignes ou de câbles de services publics souterrains de quelque nature que ce soit.

Surfaces suggérées : herbe, sol dur, béton et toutes les autres surfaces qui respectent les conditions d'installation ci-dessus.

Surfaces déconseillées : terre, sable, gravier, terrasse, balcon, allée, plateforme, sol mou/terre meuble ou toute autre surface qui ne répond pas aux conditions de mise en place ci-dessus.

Suivez les instructions importantes ci-dessus pour choisir la surface et l'emplacement adéquats pour installer votre piscine.

REMARQUE : Si des pièces sont endommagées en raison d'une surface d'installation et d'un emplacement non conformes à ces instructions, ces dommages ne seront pas considérés comme un défaut de fabrication et annuleront la garantie et toute demande d'intervention. Il est de la responsabilité du propriétaire de s'assurer que l'emplacement répond aux exigences à tout moment.

Directives supplémentaires :

Renseignez-vous auprès de votre mairie pour connaître les règlements relatifs aux clôtures, aux barrières, à l'éclairage et aux exigences de sécurité, et assurez-vous de respecter toutes les lois.

Si une pompe et/ou une échelle sont incluses dans le kit, consultez le manuel de la pompe et/ou de l'échelle pour les instructions de sécurité et l'installation. L'échelle doit correspondre à la taille de la piscine.

Si vous devez changer d'endroit pendant l'installation, soulevez le liner pour le déplacer ; ne le traînez pas sur le sol. Le frottement du PVC sur le sol peut endommager le liner de la piscine.

Conseils utiles pour l'installation :

Il est fortement conseillé d'ouvrir l'emballage et d'assembler la piscine lorsque la température ambiante est supérieure à 15 °C. Le matériau PVC du liner sera plus souple et plus facile à assembler dans cet environnement.

Nous vous conseillons d'acheter une échelle de piscine (si elle n'est pas incluse dans le kit) et de la préparer avant d'installer la piscine, car elle vous aidera à entrer dans la piscine.

INSTRUCTIONS D'INSTALLATION



Pour les instructions d'installation, suivez les dessins ci-dessous. Les dessins ne sont donnés qu'à titre d'illustration. Ils sont susceptibles de ne pas refléter le produit réel. Pas à l'échelle. Bestway n'est pas responsable des dommages causés à la piscine en raison d'une mauvaise manipulation ou du non-respect de ces instructions.

REMARQUE : L'installation doit être conforme aux codes de l'autorité compétente et peut nécessiter des permis de construire, de plomberie, d'électricité, de zonage, etc.

⚠ Avant de commencer le montage de votre piscine, montez complètement l'échelle. Si elle n'est pas incluse dans le kit, nous vous recommandons vivement d'en acheter une, car elle vous sera utile pour entrer dans la piscine. Nous recommandons également de porter des gants de travail lors de l'installation de la piscine.

REMARQUE : Les étapes d'installation décrites dans le manuel s'appliquent à toutes les tailles répertoriées, sauf si une étape particulière spécifie le contraire. Les combinaisons et les quantités de pièces nécessaires peuvent varier en fonction de la taille de votre piscine.

Conseils utiles :

IMPORTANT : Ces notes fournissent des détails supplémentaires sur plusieurs étapes de la configuration. Veuillez à vous y référer lors de l'assemblage de votre piscine.

Étape 1 : Disposez le **tapis de sol (A)** dans la zone choisie.

Étape 3 : Coupez les bandes de soutien et étendez la première couche de la **paroi en acier enroulé (E)**.

REMARQUE : Avant de couper les bandes, tenez fermement l'extrémité extérieure de la **paroi en acier (E)** pour éviter qu'elle ne se déroule rapidement et ne cause des problèmes aux personnes qui vous entourent.

Étape 4 : Retirez le poteau de la **paroi en acier (E)**, comme le montre l'illustration 4.1. Placez le bord inférieur de la **paroi en acier (E)** à l'intérieur des **rails inférieurs en PVC (B)**, comme indiqué sur l'illustration 4.2, en commençant par le premier **connecteur inférieur en plastique (C)** et en faisant le tour du cadre circulaire.

IMPORTANT : Au cours de cette étape, la **paroi en acier (E)** doit être soulevée avec précaution et placée à l'intérieur des **rails inférieurs en PVC (B)** sans appliquer de pression verticale, car cela pourrait entraîner une déformation permanente de la **paroi en acier (E)**.

Étape 6 : Alignez les deux côtés de la **paroi en acier (E)** conformément à l'illustration, puis insérez le poteau dans les joints de la paroi. Terminez le positionnement de la **paroi en acier (E)** dans le dernier **connecteur inférieur en plastique (C)**. Assurez-vous que les joints de la paroi sont alignés avec le centre du **connecteur inférieur en plastique (C)** et que le poteau est totalement inséré dans la partie inférieure avec la poignée du côté extérieur de la paroi.

Étape 7 : Pour protéger le **liner de la piscine (H)**, appliquez la **bande autocollante (F)** le long des joints de la **paroi en acier (E)** depuis l'intérieur de la piscine, comme montré sur l'illustration 7.1. Placez un **rail PVC supérieur (J)** sur les joints des parois en acier pour empêcher la paroi de se plier au cours des étapes suivantes, comme montré sur l'illustration 7.2.

Étape 10 : Placez le **liner de la piscine (H)** sur le bord supérieur de la **paroi en acier (E)** et veillez à ce qu'il dépasse sur l'extérieur de la paroi d'environ 8 cm. Une ligne de bordure est indiquée sur le **liner (H)** à titre de référence. Fixez temporairement le **liner (H)** à la **paroi en acier (E)** à l'aide des **clips (I)**, comme montré sur l'illustration 10.1. Lorsque la mise en place du liner est presque terminée, retirez le **rail PVC supérieur (J)** qui a été placé sur les joints des parois en acier à l'étape 7.

Étape 16 : Des plis sur le fond du liner réduisent la taille de la piscine et créent une pression supplémentaire sur les coutures, ce qui réduit sa durée de vie. Avant de remplir la piscine d'eau, assurez-vous que les **rails inférieurs en PVC (B)** sont correctement installés comme indiqué sur l'illustration ci-dessus. Lorsque la piscine est remplie de suffisamment d'eau pour couvrir les deux tiers du fond de la piscine, lissez doucement le fond du liner pour éliminer tous les plis. Il est recommandé de commencer par le centre de la piscine et de continuer vers l'extérieur. Vous pouvez continuer à remplir la piscine lorsque le sol est lisse et sans plis.

IMPORTANT : N'ajoutez pas trop d'eau lorsque vous supprimez les plis. S'il y a trop d'eau, le poids excessif ne permet pas au liner de bouger.

Étape 17 : Continuez à remplir la piscine d'eau jusqu'à 6 cm en dessous du trou dans la **paroi en acier (E)**.

IMPORTANT : Pour que l'étape suivante se déroule correctement, la piscine doit être remplie d'eau jusqu'au niveau indiqué à l'étape 17.

Étape 18 : Découpez le liner en suivant ces instructions. Cela ne provoquera pas de problème de fuite d'eau. Lorsque la vanne de raccordement est installée, le liner qui entoure le trou crée un joint supplémentaire et empêche les fuites d'eau.

• Dévisser le pignon de la **crépine d'entrée de la piscine (T)**.

• Insérez la plus petite extrémité de la **crépine (T)** dans le trou de la **paroi en acier (E)** depuis l'intérieur de la piscine. Le liner dépassera d'au moins 2 cm, vous pouvez couper le liner autour du bord de la plus petite extrémité de la **crépine d'entrée de la piscine (T)**.

Remplissage d'eau de la piscine :

ATTENTION :

⚠ Ne laissez pas la piscine sans surveillance lorsqu'elle est remplie d'eau.

• Contrôler en permanence la piscine pour s'assurer qu'elle est correctement remplie.

Il est fortement recommandé d'utiliser de l'eau du robinet pour le remplissage afin de limiter les substances indésirables, telles que les minéraux. Ne pas utiliser d'eau de mer. Remplissez la piscine d'eau une fois toutes les étapes de montage terminées et jusqu'à ce que l'eau atteigne la ligne de soudure, qui correspond à 90 % de la capacité totale. Ne pas trop remplir la piscine, car elle pourrait éclater. En cas de fortes pluies, il est fortement recommandé de réduire le niveau d'eau afin de le maintenir à 90 % de sa capacité et d'éviter le débordement de l'eau.

• **IMPORTANT** : Lorsque la piscine est remplie à 90 %, vérifiez que la distance entre la surface de l'eau et le haut des traverses est la même sur tout le pourtour. Si ce n'est pas le cas, cela signifie que la surface n'est pas plane, et nous vous recommandons vivement de vidanger l'eau et d'ajuster l'emplacement choisi. N'essayez jamais de déplacer la piscine lorsqu'elle contient encore de l'eau.

• **IMPORTANT** : Le fait de garder la piscine pleine d'eau sur un sol non nivelé peut provoquer l'éclatement des points de soudure et/ou la rupture de la piscine, entraînant de graves blessures corporelles et/ou des dommages matériels. Votre piscine peut être soumise à une forte pression. Si votre piscine présente un renflement ou une paroi irrégulière, les côtés peuvent éclater, libérant soudainement de l'eau et provoquant de graves blessures corporelles et/ou des dommages matériels. Lorsque la piscine est remplie à 90 %, vérifiez qu'il n'y a pas de fuites au niveau des vannes ou des joints et qu'il n'y a pas de perte d'eau visible. N'ajoutez aucun produit chimique à l'eau tant que cette opération n'a pas été effectuée.



L'installation prend environ 2 h à 2 h 30 avec 2 à 3 personnes, sans compter les préparatifs ou le remplissage d'eau (voir l'emballage pour des informations spécifiques sur l'article acheté).

• Notez que les temps de montage peuvent varier en fonction de la taille du bassin et de l'expérience de chacun. En raison de la complexité de la structure, il est conseillé de faire appel à une entreprise professionnelle pour l'installation de la piscine.

INSTRUCTIONS D'ENTRETIEN



Il est nécessaire de préserver la propreté et l'équilibre chimique de l'eau de votre piscine. Il ne suffit pas d'utiliser le système de filtration et de nettoyer la cartouche de filtration pour assurer un bon entretien de l'eau. Il est important de donner la priorité à l'entretien et à la qualité de l'eau de votre piscine. Si vous ne respectez pas ces conseils, votre santé et celle de votre famille pourraient être menacées.

Entretien de l'eau :

Nous vous recommandons d'utiliser des produits chimiques pour entretenir la composition chimique de l'eau et des tablettes de chlore ou de brome (ne pas utiliser de granulés) avec un diffuseur de produits chimiques. L'entretien chimique avec des tablettes chimiques doit être effectué avec un diffuseur ou un flotteur de produits chimiques. Ne pas introduire de produits chimiques directement dans l'eau. Les produits chimiques se déposent au fond de la piscine et endommagent et décolorent le liner. Dans le pire des cas, ils endommageront la structure du liner de la piscine. Les dommages à la piscine résultant d'une mauvaise utilisation, du nombre d'utilisateurs et d'une mauvaise gestion générale de l'eau de la piscine ne sont pas couverts par la garantie. La qualité de l'eau est directement liée à la fréquence d'utilisation, au nombre d'utilisateurs et à l'entretien général de la piscine. L'eau doit être changée tous les 3 jours si aucun traitement chimique n'est effectué.

Nous vous recommandons de prendre une douche avant d'utiliser votre piscine, car les produits cosmétiques, lotions et autres résidus sur la peau peuvent rapidement dégrader la qualité de l'eau. Placez un seau d'eau à côté de la piscine pour que les utilisateurs puissent se laver les pieds avant d'entrer dans l'eau. Utilisez régulièrement un skimmer pour la surface et un aspirateur pour le fond de la piscine afin d'éviter l'accumulation de saletés. S'ils ne sont pas inclus dans le kit, vous pouvez les acheter sur notre site Internet (www.bestwaycorp.com) ou en vous rendant dans le magasin de matériel de piscine le plus proche.

Utilisation de produits chimiques :

Il se peut que votre kit de piscine ne comprenne pas de diffuseur de produits chimiques. Dans ce cas, vous pouvez en acheter sur notre site web (www.bestwaycorp.com) ou en vous rendant dans le magasin de matériel de piscine le plus proche. Retirez le diffuseur de produits chimiques lorsque la piscine est utilisée. Après avoir effectué l'entretien chimique et avant d'utiliser la piscine, utilisez un kit de test (non fourni) pour vérifier la composition chimique de l'eau.

Nous recommandons de maintenir l'équilibre chimique de votre eau comme indiqué dans le tableau.

Tout dépassement des paramètres suivants peut endommager la structure du liner et créer une situation dangereuse pour les utilisateurs. Veuillez consulter votre revendeur de produits pour piscines et spas pour plus d'informations sur l'entretien chimique. Lisez attentivement les instructions du fabricant des produits chimiques.

TEST	VALEURS IDEALES
Alcalinité totale	80 à 120 ppm
pH	7,4-7,6
Dureté de l'eau	200 à 400 ppm
Acide cyanurique	30 à 50 ppm
Chlore libre disponible	2 à 4 ppm

Instructions pour l'hivernage

La structure particulière de la piscine lui permet de rester en place toute l'année sans avoir à vider totalement l'eau de la piscine. Assurez-vous que le système de filtration et les autres accessoires de la piscine sont déconnectés de la piscine. Utilisez la bâche de la piscine pendant toute la saison hivernale pour éviter que des débris ne tombent dans la piscine.

Lorsque la température extérieure est inférieure ou égale à 0 °C, l'eau risque de geler. Avant d'installer la bâche de la piscine :

1. Assurez-vous que le niveau de l'eau est au moins 10 cm en dessous de la vanne d'entrée A de la piscine. Si le niveau d'eau est au-dessus de la vanne d'entrée A ou de sortie B de la piscine, l'eau peut geler à l'intérieur et endommager irrémédiablement le liner lorsque la glace se dilate. Ceci ne sera pas considéré comme un défaut de fabrication et annulera la garantie et toute demande de service.
2. Placez un objet gonflable en matériau résistant au froid, tel qu'un coussin de piscine (non fourni), à la surface de l'eau pour compenser l'espace entre le niveau de l'eau et les barres supérieures. La bâche de la piscine sera ainsi soutenue.

CONSEILS IMPORTANTS :

S'il y a de la glace dans l'eau de la piscine, il faut l'enlever avec beaucoup de précautions. Les arêtes vives de la glace peuvent se briser et endommager le liner de la piscine.

S'il pleut, vérifiez le niveau de l'eau pour vous assurer qu'il reste 10 cm en dessous de la valve d'entrée A de la piscine, surtout si la température extérieure est d'environ 0 °C ou moins et que l'eau risque de geler.

Instructions relatives aux accessoires

Envisagez d'acheter une bâche de piscine si elle n'est pas incluse dans le kit. Il est fortement recommandé de couvrir la piscine lorsqu'elle n'est pas utilisée afin de la protéger de la poussière et des débris. Essayez délicatement la partie supérieure avec un chiffon propre pour enlever toute trace de saleté.

En cas de fuite, colmatez votre piscine à l'aide du patch de réparation adhésif étanche fourni. Vous trouverez les instructions dans les FAQ de la section d'assistance de notre site web (www.bestwaycorp.com/support).

Si une pompe et/ou une échelle sont incluses dans le kit, consultez le manuel de la pompe et/ou de l'échelle pour les instructions de sécurité et l'installation. L'échelle doit correspondre à la taille de la piscine.

Si votre piscine est équipée d'une vanne de raccordement pour fixer les accessoires de nettoyage, vous devez retirer la grille de protection contre les débris du raccord avant de fixer l'accessoire.

DÉMONTAGE ET INSTRUCTIONS DE STOCKAGE



Instructions de vidange

Pour la vidange, suivez les illustrations au dos du manuel. Les dessins ne sont donnés qu'à titre d'illustration. Ils sont susceptibles de ne pas refléter le produit réel. Pas à l'échelle.

Avant de vidanger l'eau de votre piscine, assurez-vous que l'eau est évacuée loin de la maison et de tout objet susceptible d'être endommagé par l'eau. Vérifier les réglementations locales en matière de vidange.



Conseil utile : Ces piscines sont destinées à rester en place toute l'année, sans être complètement vidées. Si la vidange est rendue nécessaire en prévision de températures négatives, reportez-vous aux instructions d'hivernage pour connaître la quantité d'eau à retirer de la piscine.

L'eau peut être vidangée jusqu'à environ 10 cm au-dessus du fond de la piscine, ou vous pouvez arrêter de la vidanger en soulevant le tuyau hors de l'eau.

Si vous prévoyez de démonter la piscine pour la stocker pendant une longue durée, les 10 cm d'eau restants peuvent être vidés après le démontage de la piscine (en suivant les instructions inverses de celles figurant dans les instructions d'installation).

Instructions de nettoyage

1. Rincez le liner de la piscine à l'eau du robinet pour éliminer tout résidu de produits chimiques ou tout débris.
2. Laissez le liner à plat à la lumière du soleil jusqu'à ce qu'il soit parfaitement sec.
3. Pour éliminer complètement l'eau restante, essuyez le liner de la piscine avec un chiffon sec.

Instructions de stockage

Retirer tous les accessoires. Assurez-vous que le liner et les accessoires de la piscine sont parfaitement propres et secs avant de les ranger. Si la piscine n'est pas parfaitement sèche, des moisissures peuvent apparaître et endommager le liner pendant la période de stockage.

Une fois la piscine parfaitement sèche, saupoudrez-la de talc pour éviter que le liner ne colle.

Ne pliez le liner de la piscine que si la température ambiante est supérieure à 15°C. Stockez la piscine dans un endroit sec avec une température modérée entre 15°C et 38°C et conservez le liner et tous les accessoires dans un carton pour mieux protéger le matériau PVC pendant la période hivernale.

CONDITIONS DE GARANTIE

Pour l'assistance et l'enregistrement des produits, veuillez consulter le site bestwaycorp.com/support.



MERCI D'AVOIR CHOISI BESTWAY !

FR

Obtenez immédiatement et **gratuitement** l'extension de garantie de votre achat !

Enregistrez votre produit dans les 30 jours à compter de la date d'achat et nous vous offrons 6 mois d'extension gratuite de la garantie.

Visitez **WWW.ENREGISTREMENTBESTWAY.FR**

et enregistrez immédiatement votre produit!

L'extension territoriale de la présente garantie supplémentaire concerne les pays suivants : France, Italie, Allemagne.



ΕΓΧΕΙΡΙΔΙΟ ΧΡΗΣΤΗ

1,22 m (48") - 1,32 m (52")

Hydrium™

ΣΗΜΑΝΤΙΚΕΣ ΟΔΗΓΙΕΣ ΑΣΦΑΛΕΙΑΣ

ΔΙΑΒΑΣΤΕ ΚΑΙ ΑΚΟΛΟΥΘΗΣΤΕ ΟΛΕΣ ΤΙΣ ΟΔΗΓΙΕΣ.

- ΔΙΑΒΑΣΤΕ ΠΡΟΣΕΚΤΙΚΑ, ΚΑΤΑΝΟΗΣΤΕ ΚΑΙ ΑΚΟΛΟΥΘΗΣΤΕ ΟΛΕΣ ΤΙΣ ΠΛΗΡΟΦΟΡΙΕΣ ΠΟΥ ΥΠΑΡΧΟΥΝ ΣΕ ΑΥΤΟ ΤΟ ΕΓΧΕΙΡΙΔΙΟ ΧΡΗΣΤΗ ΠΡΙΝ ΑΠΟ ΤΗΝ ΕΓΚΑΤΑΣΤΑΣΗ ΚΑΙ ΧΡΗΣΗ ΤΗΣ ΠΙΣΙΝΑΣ.
- ΑΥΤΕΣ ΟΙ ΠΡΟΕΙΔΟΠΟΙΗΣΕΙΣ, ΟΔΗΓΙΕΣ ΚΑΙ ΚΑΤΕΥΘΥΝΤΗΡΙΕΣ ΟΔΗΓΙΕΣ ΓΙΑ ΤΗΝ ΑΣΦΑΛΕΙΑ ΑΝΑΦΕΡΟΝΤΑΙ ΣΕ ΚΑΠΟΙΟΥΣ ΣΥΝΗΘΙΣΜΕΝΟΥΣ ΚΙΝΔΥΝΟΥΣ ΤΗΣ ΑΝΑΨΥΧΗΣ ΣΤΟ ΝΕΡΟ, ΑΛΛΑ ΔΕΝ ΜΠΟΡΟΥΝ ΝΑ ΚΑΛΥΨΟΥΝ ΟΛΟΥΣ ΤΟΥΣ ΚΙΝΔΥΝΟΥΣ ΣΕ ΟΛΕΣ ΤΙΣ ΠΕΡΙΠΤΩΣΕΙΣ. ΠΑΝΤΟΤΕ ΕΠΙΔΕΙΚΝΥΕΤΕ ΠΡΟΣΟΧΗ, ΚΟΙΝΗ ΛΟΓΙΚΗ ΚΑΙ ΚΑΛΗ ΚΡΙΣΗ ΟΤΑΝ ΑΠΟΛΑΜΒΑΝΕΤΕ ΟΠΟΙΟΔΗΠΟΤΕ ΔΡΑΣΤΗΡΙΟΤΗΤΑ ΣΤΟ ΝΕΡΟ. ΦΥΛΑΞΤΕ ΑΥΤΕΣ ΤΙΣ ΠΛΗΡΟΦΟΡΙΕΣ ΓΙΑ ΜΕΛΛΟΝΤΙΚΗ ΧΡΗΣΗ. ΕΠΙΠΡΟΣΘΕΤΩΣ, ΜΠΟΡΟΥΝ ΝΑ ΠΑΡΑΣΧΕΟΥΝ ΟΙ ΑΚΟΛΟΥΘΕΣ ΠΛΗΡΟΦΟΡΙΕΣ ΑΝΑΛΟΓΑ ΜΕ ΤΟΝ ΤΥΠΟ ΤΗΣ ΠΙΣΙΝΑΣ.
- ΑΣΦΑΛΗΣ ΦΥΛΑΞΗ ΤΩΝ ΟΔΗΓΙΩΝ. ΕΑΝ ΤΥΧΟΝ ΧΑΘΗΚΑΝ ΟΙ ΟΔΗΓΙΕΣ, ΜΠΟΡΕΙΤΕ ΝΑ ΤΙΣ ΑΝΑΖΗΤΗΣΤΕ ΣΤΟΝ ΙΣΤΟΤΟΠΟ www.bestwaycorp.com/support.

ΑΣΦΑΛΕΙΑ ΟΣΩΝ ΔΕΝ ΓΝΩΡΙΖΟΥΝ ΚΟΛΥΜΒΗΣΗ

- ΑΝΑ ΠΑΣΑ ΣΤΙΓΜΗ ΑΠΑΙΤΕΙΤΑΙ ΣΥΝΕΧΗΣ, ΕΝΕΡΓΗ, ΚΑΙ ΑΓΡΥΓΙΝΗ ΕΠΙΒΛΕΨΗ ΤΩΝ ΑΔΥΝΑΜΩΝ ΚΟΛΥΜΒΗΤΩΝ ΚΑΙ ΤΩΝ ΜΗ ΚΟΛΥΜΒΗΤΩΝ ΑΠΟ ΑΡΜΟΔΙΟ ΕΝΗΛΙΚΑ (ΕΝΘΥΜΟΥΜΕΝΟΙ ΟΤΙ ΤΑ ΠΑΙΔΙΑ ΚΑΤΩ ΤΩΝ ΠΕΝΤΕ ΕΤΩΝ ΔΙΑΤΡΕΧΟΥΝ ΤΟΝ ΥΨΗΛΟΤΕΡΟ ΚΙΝΔΥΝΟ ΠΝΙΓΜΟΥ).
- ΟΡΙΖΕΤΕ ΕΝΑΝ ΑΡΜΟΔΙΟ ΕΝΗΛΙΚΑ ΝΑ ΕΠΙΒΛΕΠΕΙ ΤΗΝ ΠΙΣΙΝΑ ΚΑΘΕ ΦΟΡΑ ΠΟΥ ΕΙΝΑΙ ΣΕ ΧΡΗΣΗ.
- ΟΙ ΑΔΥΝΑΜΟΙ ΚΟΛΥΜΒΗΤΕΣ Ή ΟΙ ΜΗ ΓΝΩΡΙΖΟΝΤΕΣ ΚΟΛΥΜΒΗΣΗ ΘΑ ΠΡΕΠΕΙ ΝΑ ΦΟΡΟΥΝ ΕΞΟΠΛΙΣΜΟ ΑΤΟΜΙΚΗΣ ΠΡΟΣΤΑΣΙΑΣ ΚΑΤΑ ΤΗ ΧΡΗΣΗ ΤΗΣ ΠΙΣΙΝΑΣ.
- ΟΤΑΝ Η ΠΙΣΙΝΑ ΔΕΝ ΧΡΗΣΙΜΟΠΟΙΕΙΤΑΙ Ή ΧΡΗΣΙΜΟΠΟΙΕΙΤΑΙ ΧΩΡΙΣ ΕΠΙΒΛΕΨΗ, ΑΦΑΙΡΕΣΤΕ ΟΛΑ ΤΑ ΠΑΙΧΝΙΔΙΑ ΑΠΟ ΤΗΝ ΠΙΣΙΝΑ ΚΑΙ ΤΟΝ ΠΕΡΙΒΑΛΛΟΝΤΑ ΧΩΡΟ ΓΙΑ ΝΑ ΑΠΟΦΥΓΕΤΕ ΤΗΝ ΠΡΟΣΕΛΚΥΣΗ ΠΑΙΔΙΩΝ ΣΤΗΝ ΠΙΣΙΝΑ.

ΣΥΣΚΕΥΕΣ ΑΣΦΑΛΕΙΑΣ

- ΠΡΟΚΕΙΜΕΝΟΥ ΝΑ ΑΠΟΤΡΑΠΕΙ Ο ΠΝΙΓΜΟΣ ΠΑΙΔΙΩΝ, ΣΥΝΙΣΤΑΤΑΙ ΝΑ ΑΣΦΑΛΙΣΤΕ ΤΗΝ ΠΡΟΣΒΑΣΗ ΣΤΗΝ ΠΙΣΙΝΑ ΜΕ ΜΙΑ ΠΡΟΣΤΑΤΕΥΤΙΚΗ ΣΥΣΚΕΥΗ. ΠΡΟΚΕΙΜΕΝΟΥ ΝΑ ΑΠΟΤΡΑΠΕΙ Η ΑΝΑΡΡΙΧΗΣΗ ΤΩΝ ΠΑΙΔΙΩΝ ΑΠΟ ΤΗ ΒΑΛΒΙΔΑ ΕΙΣΑΓΩΓΗΣ ΚΑΙ ΕΞΑΓΩΓΗΣ, ΣΥΝΙΣΤΑΤΑΙ Η ΤΟΠΟΘΕΤΗΣΗ ΕΝΟΣ ΦΡΑΚΤΗ(ΚΑΙ) Η ΣΤΕΡΕΩΣΗ ΟΛΩΝ ΤΩΝ ΘΥΡΩΝ ΚΑΙ ΤΩΝ ΠΑΡΑΘΩΡΩΝ, ΕΑΝ ΕΙΝΑΙ ΑΠΑΡΑΙΤΗΤΟ) ΓΙΑ ΤΗΝ ΑΠΟΦΥΓΗ ΜΗ ΕΞΟΥΣΙΟΔΟΤΗΜΕΝΗΣ ΠΡΟΣΒΑΣΗΣ ΣΤΗΝ ΠΙΣΙΝΑ.
- ΦΡΑΚΤΕΣ, ΚΑΛΥΜΜΑΤΑ ΠΙΣΙΝΑΣ, ΣΥΝΑΓΕΡΜΟΙ ΠΙΣΙΝΑΣ Ή ΠΑΡΟΜΟΙΕΣ ΣΥΣΚΕΥΕΣ ΑΣΦΑΛΕΙΑΣ ΕΙΝΑΙ ΧΡΗΣΙΜΑ ΒΟΗΘΗΜΑΤΑ, ΑΛΛΑ ΔΕΝ ΥΠΟΚΑΘΙΣΤΟΥΝ ΤΗ ΣΥΝΕΧΗ ΚΑΙ ΑΡΜΟΔΙΑ ΕΠΙΒΛΕΨΗ ΑΠΟ ΕΝΗΛΙΚΑ.

ΕΞΟΠΛΙΣΜΟΣ ΑΣΦΑΛΕΙΑΣ

- ΣΥΝΙΣΤΑΤΑΙ ΝΑ ΔΙΑΤΗΡΕΙΤΕ ΤΟΝ ΕΞΟΠΛΙΣΜΟ ΔΙΑΣΩΣΗΣ (Π.Χ. ΣΗΜΑΔΟΥΡΑ) ΔΙΠΛΑ ΣΤΗΝ ΠΙΣΙΝΑ.
- ΔΙΑΤΗΡΕΙΤΕ ΜΙΑ ΛΕΙΤΟΥΡΓΙΚΗ ΣΥΣΚΕΥΗ ΘΛΕΦΩΝΟΥ ΚΑΙ ΜΙΑ ΛΙΣΤΑ ΤΩΝ ΘΛΕΦΩΝΩΝ ΕΚΤΑΚΤΗΣ ΑΝΑΓΚΗΣ ΚΟΝΤΑ ΣΤΗΝ ΠΙΣΙΝΑ.

ΑΣΦΑΛΗΣ ΧΡΗΣΗ ΤΗΣ ΠΙΣΙΝΑΣ

- ΕΝΘΑΡΡΥΝΕΤΕ ΟΛΟΥΣ ΤΟΥΣ ΧΡΗΣΤΕΣ ΚΑΙ ΙΔΙΑΙΤΕΡΑ ΤΑ ΠΑΙΔΙΑ ΝΑ ΜΑΘΟΥΝ ΚΟΛΥΜΒΗΣΗ.
- ΜΑΘΕΤΕ ΒΑΣΙΚΗ ΥΠΟΣΤΗΡΙΞΗ ΖΩΗΣ (ΚΑΡΔΙΟΑΝΑΠΝΕΥΣΤΙΚΗ ΑΝΑΝΗΨΗ - CPR) ΚΑΙ ΑΝΑΝΕΩΝΕΤΕ ΑΥΤΕΣ ΤΙΣ ΓΝΩΣΕΙΣ ΤΑΚΤΙΚΑ. ΣΕ ΠΕΡΙΠΤΩΣΗ ΕΚΤΑΚΤΗΣ ΑΝΑΓΚΗΣ ΑΥΤΟ ΜΠΟΡΕΙ ΝΑ ΚΑΝΕΙ ΤΗ ΔΙΑΦΟΡΑ ΔΙΑΣΩΣΗΣ ΜΙΑΣ ΖΩΗΣ.
- ΔΩΣΤΕ ΟΔΗΓΙΕΣ ΣΕ ΟΛΟΥΣ ΤΟΥΣ ΧΡΗΣΤΕΣ ΤΗΣ ΠΙΣΙΝΑΣ, ΣΥΜΠΕΡΙΛΑΜΒΑΝΟΜΕΝΩΝ ΤΩΝ ΠΑΙΔΙΩΝ, ΓΙΑ ΤΟ ΤΙ ΝΑ ΚΑΝΟΥΝ Ή ΣΕ ΠΕΡΙΠΤΩΣΗ ΕΚΤΑΚΤΗΣ ΑΝΑΓΚΗΣ.
- ΠΟΤΕ ΜΗΝ ΚΑΤΑΔΥΣΤΕ ΣΕ ΤΥΧΟΝ ΡΗΧΑ ΝΕΡΑ. ΑΥΤΟ ΜΠΟΡΕΙ ΝΑ ΠΡΟΚΑΛΕΣΕΙ ΣΟΒΑΡΟ ΤΡΑΥΜΑΤΙΣΜΟ Η ΘΑΝΑΤΟ.
- ΜΗΝ ΧΡΗΣΙΜΟΠΟΙΕΙΤΕ ΤΗΝ ΠΙΣΙΝΑ ΟΤΑΝ ΚΑΝΕΤΕ ΧΡΗΣΗ ΛΑΚΟΟΛ' Η ΦΑΡΜΑΚΩΝ ΠΟΥ ΜΠΟΡΕΙ ΝΑ ΕΠΗΡΕΑΣΟΥΝ ΤΗΝ ΙΚΑΝΟΤΗΤΑ ΣΑΣ ΝΑ ΧΡΗΣΙΜΟΠΟΙΕΙΤΕ ΜΕ ΑΣΦΑΛΕΙΑ ΤΗΝ ΠΙΣΙΝΑ.
- ΟΤΑΝ ΧΡΗΣΙΜΟΠΟΙΟΥΝΤΑΙ ΚΑΛΥΜΜΑΤΑ ΠΙΣΙΝΑΣ, ΑΦΑΙΡΕΙΤΕ ΤΑ ΕΝΤΕΛΟΣ ΑΠΟ ΤΗΝ ΕΠΙΦΑΝΕΙΑ ΤΟΥ ΝΕΡΟΥ ΠΡΙΝ ΑΠΟ ΤΗΝ ΕΙΣΟΔΟ ΣΤΗΝ ΠΙΣΙΝΑ.
- ΧΡΗΣΤΑΤΕΨΤΕ ΤΟΥΣ ΧΡΗΣΤΕΣ ΤΗΣ ΠΙΣΙΝΑΣ ΑΠΟ ΑΣΘΕΝΕΙΕΣ ΠΟΥ ΣΧΕΤΙΖΟΝΤΑΙ ΜΕ ΤΟ ΝΕΡΟ, ΔΙΑΤΗΡΩΝΤΑΣ ΤΟ ΝΕΡΟ ΤΗΣ ΠΙΣΙΝΑΣ ΕΠΙΞΕΡΡΑΖΜΕΝΟ ΚΑΙ ΘΡΩΠΤΑΣ ΚΑΛΗ ΥΓΙΕΙΝΗ. ΣΥΜΒΟΥΛΕΥΕΤΕ ΤΙΣ ΚΑΤΕΥΘΥΝΤΗΡΙΕΣ ΟΔΗΓΙΕΣ ΕΠΙΞΕΡΡΑΖΙΑΣ ΤΟΥ ΝΕΡΟΥ ΣΤΟ ΕΓΧΕΙΡΙΔΙΟ ΧΡΗΣΗΣ.
- ΦΥΛΑΞΤΕ ΤΑ ΧΗΜΙΚΑ (Π.Χ. ΠΡΟΪΟΝΤΑ ΕΠΙΞΕΡΡΑΖΙΑΣ ΝΕΡΟΥ, ΚΑΘΑΡΙΣΜΟΥ Ή ΑΠΟΛΥΜΑΝΣΗΣ) ΜΑΚΡΙΑ ΑΠΟ ΠΑΙΔΙΑ.
- ΧΡΗΣΙΜΟΠΟΙΗΣΤΕ ΤΗ ΣΗΜΑΝΣΗ ΟΙΩΣ ΠΕΡΙΓΡΑΦΕΤΑΙ ΠΑΡΑΚΑΤΩ. Η ΣΗΜΑΝΣΗ ΠΡΕΠΕΙ ΝΑ ΑΝΑΡΤΑΤΑΙ ΣΕ ΕΜΦΑΝΗ ΘΕΣΗ ΕΝΤΟΣ 2Μ ΑΠΟ ΤΗΝ ΠΙΣΙΝΑ.



- ΕΠΙΒΛΕΠΕΤΕ ΤΑ ΠΑΙΔΙΑ ΠΟΥ ΒΡΙΣΚΟΝΤΑΙ ΣΤΟ ΝΕΡΟ. ΑΠΑΓΟΡΕΥΟΝΤΑΙ ΟΙ ΒΟΥΤΙΕΣ.
 - ΟΙ ΑΦΑΙΡΟΥΜΕΝΕΣ ΣΚΑΛΕΣ ΠΡΕΠΕΙ ΝΑ ΤΟΠΟΘΕΤΟΥΝΤΑΙ ΣΕ ΟΡΙΖΟΝΤΙΑ ΕΠΙΦΑΝΕΙΑ.
 - ΑΝΕΞΑΡΤΗΤΑ ΑΠΟ ΤΑ ΥΛΙΚΑ ΠΟΥ ΧΡΗΣΙΜΟΠΟΙΟΥΝΤΑΙ ΓΙΑ ΤΗΝ ΚΑΤΑΣΚΕΥΗ ΤΗΣ ΠΙΣΙΝΑΣ, ΟΙ ΠΡΟΣΒΑΣΙΜΕΣ ΕΠΙΦΑΝΕΙΕΣ ΠΡΕΠΕΙ ΝΑ ΕΛΕΓΧΟΝΤΑΙ ΤΑΚΤΙΚΑ ΓΙΑ ΤΗΝ ΑΠΟΦΥΓΗ ΤΡΑΥΜΑΤΙΣΜΩΝ.
 - ΕΠΙΘΕΩΡΗΣΤΕ ΤΑΚΤΙΚΑ ΤΑ ΜΠΟΥΛΟΝΙΑ ΚΑΙ ΒΙΔΕΣ, ΑΦΑΙΡΕΙΤΕ ΑΚΙΔΕΣ Ή ΔΙΧΜΗΡΕΣ ΑΚΜΕΣ ΓΙΑ ΤΗΝ ΑΠΟΦΥΓΗ ΤΡΑΥΜΑΤΙΣΜΩΝ.
- ΠΡΟΣΟΧΗ:** ΜΗΝ ΑΦΗΝΕΤΕ ΤΗΝ ΑΠΟΣΤΡΑΓΓΙΣΜΕΝΗ ΠΙΣΙΝΑ ΕΦ. Η ΑΔΕΙΑ ΠΙΣΙΝΑ ΕΝΔΕΧΕΤΑΙ ΝΑ ΠΑΡΟΜΟΡΦΩΣΕΙ Ή/ΚΑΙ ΝΑ ΜΕΤΑΤΟΠΙΣΤΕΙ ΛΟΓΩ ΤΟΥ ΑΝΕΜΟΥ.
- ΕΑΝ ΔΙΑΘΕΤΕΤΕ ΜΙΑ ΑΝΤΛΙΑ ΜΕ ΦΙΛΤΡΟ, ΑΝΑΤΡΕΨΤΕ ΣΤΟ ΣΧΕΤΙΚΟ ΕΓΧΕΙΡΙΔΙΟ ΧΡΗΣΗΣ ΤΗΣ ΑΝΤΛΙΑΣ ΓΙΑ ΟΔΗΓΙΕΣ.
- ΠΡΟΕΙΔΟΠΟΙΗΣΗ!** Η ΑΝΤΛΙΑ ΔΕΝ ΜΠΟΡΕΙ ΝΑ ΧΡΗΣΙΜΟΠΟΙΗΘΕΙ, ΕΝΩ ΥΠΑΡΧΟΥΝ ΑΝΘΡΩΠΟΙ ΜΕΣΑ ΣΤΗΝ ΠΙΣΙΝΑ!

ΣΗΜΑΝΤΙΚΕΣ ΟΔΗΓΙΕΣ ΑΣΦΑΛΕΙΑΣ

• ΕΑΝ ΔΙΑΘΕΤΕΤΕ ΜΙΑ ΣΚΑΛΑ, ΑΝΑΤΡΕΨΤΕ ΣΤΟ ΕΓΧΕΙΡΙΔΙΟ ΤΗΣ ΣΚΑΛΑΣ ΓΙΑ ΟΔΗΓΙΕΣ.
ΠΡΟΕΙΔΟΠΟΙΗΣΗ! Η ΧΡΗΣΗ ΤΗΣ ΠΙΣΙΝΑΣ ΠΡΟΥΠΟΘΕΤΕΙ ΣΥΜΜΟΡΦΩΣΗ ΜΕ ΤΙΣ ΟΔΗΓΙΕΣ ΑΣΦΑΛΕΙΑΣ ΠΟΥ ΠΕΡΙΓΡΑΦΟΝΤΑΙ ΣΤΙΣ ΟΔΗΓΙΕΣ ΛΕΙΤΟΥΡΓΙΑΣ ΚΑΙ ΣΥΝΤΗΡΗΣΗΣ. ΓΙΑ ΤΗΝ ΠΡΟΛΗΨΗ ΠΝΙΓΜΟΥ Η ΑΛΛΩΝ ΣΟΒΑΡΩΝ ΤΡΑΥΜΑΤΙΣΜΩΝ, ΔΩΣΤΕ ΙΔΙΑΙΤΕΡΗ ΠΡΟΣΟΧΗ ΣΤΗΝ ΠΙΘΑΝΟΤΗΤΑ ΑΠΡΟΣΔΟΚΗΤΗΣ ΠΡΟΣΒΑΣΗΣ ΣΤΗΝ ΠΙΣΙΝΑ ΑΠΟ ΠΛΑΙΔΙΑ ΚΑΤΩ ΤΩΝ 5 ΤΩΝ ΑΣΦΑΛΙΖΟΝΤΑΣ ΤΗΝ ΠΡΟΣΒΑΣΗ ΣΕ ΑΥΤΗΝ ΚΑΙ ΟΣΟ ΚΟΛΥΜΠΑΝΕ, ΚΡΑΤΗΣΤΕ ΤΑ ΥΠΟ ΣΥΝΕΧΗ ΕΠΙΒΛΕΨΗ ΕΝΗΛΙΚΟΥ.
ΣΗΜΕΙΩΣΗ: ΚΑΤΑ ΤΗΝ ΕΓΚΑΤΑΣΤΑΣΗ ΤΗΣ ΠΙΣΙΝΑΣ, Η ΘΕΣΗ ΤΗΣ ΑΠΟΧΗΣ ΕΠΙΦΑΝΕΙΑΣ ΘΑ ΠΡΕΠΕΙ ΝΑ ΕΙΝΑΙ ΑΝΤΙΘΕΤΑ ΠΡΟΣ ΤΗΝ ΚΥΡΙΑ ΚΑΤΕΥΘΥΝΣΗ ΤΟΥ ΑΝΕΜΟΥ. Η ΘΕΣΗ ΤΗΣ ΣΚΑΛΑΣ ΣΤΗΝ ΠΙΣΙΝΑ ΘΑ ΠΡΕΠΕΙ ΕΙΝΑΙ ΜΑΚΡΙΑ ΑΠΟ ΤΗΝ ΑΠΟΧΗ ΕΠΙΦΑΝΕΙΑΣ.

ΠΑΡΑΚΑΛΟΥΜΕ ΔΙΑΒΑΣΤΕ ΠΡΟΣΕΚΤΙΚΑ ΚΑΙ ΦΥΛΑΣΤΕ ΓΙΑ ΜΕΛΛΟΝΤΙΚΗ ΑΝΑΦΟΡΑ.

ΑΝΤΑΛΛΑΚΤΙΚΑ ΚΑΙ ΕΡΓΑΛΕΙΑ



ΣΥΓΚΡΙΝΕΤΕ ΤΑ ΕΞΑΡΤΗΜΑΤΑ ΣΤΗ ΣΥΣΚΕΥΑΣΙΑ ΣΑΣ ΜΕ ΤΑ ΕΞΑΡΤΗΜΑΤΑ ΠΟΥ ΑΝΑΦΕΡΟΝΤΑΙ ΣΕ ΑΥΤΟ ΤΟ ΕΓΧΕΙΡΙΔΙΟ. ΒΕΒΑΙΩΘΕΙΤΕ ΟΤΙ ΤΑ ΕΞΑΡΤΗΜΑΤΑ ΑΝΤΙΠΡΟΣΩΠΟΥΝ ΤΟ ΜΟΝΤΕΛΟ ΠΟΥ ΣΚΟΠΕΥΕΤΕ ΝΑ ΑΓΟΡΑΣΤΕ. ΕΑΝ ΟΠΟΙΟΔΗΠΟΤΕ ΜΕΡΟΣ ΕΙΝΑΙ ΚΑΤΕΣΤΡΑΜΜΕΝΟ Η ΛΕΙΠΕΙ ΤΗ ΣΤΙΓΜΗ ΤΗΣ ΑΓΟΡΑΣ, ΕΠΙΣΚΕΦΤΕΙΤΕ ΤΗ ΔΙΕΥΘΥΝΣΗ bestwaycorp.com/support.

ΣΗΜΕΙΩΣΗ: ΟΡΙΖΜΕΝΑ ΜΕΡΗ ΔΙΑΦΕΡΟΥΝ ΛΟΓΩ ΤΩΝ ΜΕΓΕΘΩΝ/ΔΟΜΩΝ ΤΗΣ ΠΙΣΙΝΑΣ. ΤΑ ΣΧΕΔΙΑ ΕΙΝΑΙ ΜΟΝΟ ΓΙΑ ΛΟΓΟΥΣ ΑΠΕΙΚΟΝΙΣΗΣ. ΜΠΟΡΕΙ ΝΑ ΜΗΝ ΑΝΤΑΠΟΚΡΙΝΟΝΤΑΙ ΣΤΟ ΠΡΑΓΜΑΤΙΚΟ ΠΡΟΪΟΝ. ΔΕΝ ΕΙΝΑΙ ΥΠΟ ΚΛΙΜΑΚΑ. ΠΡΙΝ ΤΗ ΣΥΝΑΡΜΟΛΟΓΗΣΗ ΤΟΥ ΠΡΟΪΟΝΤΟΣ, ΑΦΙΕΡΟΣΤΕ ΛΙΓΑ ΛΕΠΤΑ ΓΙΑ ΝΑ ΕΞΟΙΚΕΙΩΘΕΙΤΕ ΜΕ ΟΛΑ ΤΑ ΜΕΡΗ ΤΟΥ. ΘΑ ΧΡΕΙΑΣΤΕΙΤΕ ΚΑΤΣΑΒΙΔΙ, ΓΑΝΤΙΑ ΕΡΓΑΣΙΑΣ, ΜΑΧΑΙΡΙ, ΑΛΦΑΔΙ ΚΑΙ ΜΕΤΡΟΤΑΙΝΙΑ (ΔΕΝ ΠΕΡΙΛΑΜΒΑΝΟΝΤΑΙ).



ΟΔΗΓΙΕΣ ΧΡΗΣΗΣ ΓΙΑ ΤΗ ΡΥΘΜΙΣΗ



ΕΠΙΣΚΟΠΗΣΗ

ΕΠΙΛΕΞΤΕ ΤΗ ΣΩΣΤΗ ΤΟΠΟΘΕΣΙΑ

Η ΕΠΙΛΕΓΜΕΝΗ ΤΟΠΟΘΕΣΙΑ ΟΠΟΥ ΘΑ ΕΓΚΑΤΑΣΤΑΘΕΙ Η ΠΙΣΙΝΑ ΠΡΕΠΕΙ ΝΑ ΠΛΗΡΟΙ ΤΙΣ ΑΚΟΛΟΥΘΕΣ ΠΡΟΫΠΟΘΕΣΕΙΣ:

- ΜΟΝΟ ΓΙΑ ΧΡΗΣΗ ΣΕ ΕΞΩΤΕΡΙΚΟ ΧΩΡΟ.
- ΛΟΓΩ ΤΟΥ ΣΥΝΔΥΑΣΜΟΥ ΤΟΥ ΒΑΡΟΥΣ ΤΟΥ ΝΕΡΟΥ ΕΝΤΟΣ ΤΗΣ ΠΙΣΙΝΑΣ ΚΑΙ ΤΟΥ ΒΑΡΟΥΣ ΤΩΝ ΧΡΗΣΤΩΝ, Η ΕΠΙΛΕΓΜΕΝΗ ΕΠΙΦΑΝΕΙΑ ΠΡΕΠΕΙ ΝΑ ΕΙΝΑΙ ΣΕ ΘΕΣΗ ΝΑ ΥΠΟΣΤΗΡΙΞΕΙ ΟΜΟΙΟΜΟΡΦΑ ΤΟ ΣΥΝΟΛΙΚΟ ΒΑΡΟΣ ΓΙΑ ΟΛΟ ΤΟ ΧΡΟΝΙΚΟ ΔΙΑΣΤΗΜΑ ΠΟΥ Η ΠΙΣΙΝΑ ΘΑ ΕΙΝΑΙ ΕΓΚΑΤΕΣΤΗΜΕΝΗ.
- ΟΤΑΝ ΕΠΙΛΕΓΕΤΕ ΤΗΝ ΕΠΙΦΑΝΕΙΑ ΛΑΒΕΤΕ ΥΠΟΨΗ ΣΑΣ ΟΤΙ ΤΟ ΝΕΡΟ ΜΠΟΡΕΙ ΝΑ ΒΓΑΙΝΕΙ ΑΠΟ ΤΗΝ ΠΙΣΙΝΑ ΟΤΑΝ ΑΥΤΗ ΧΡΗΣΙΜΟΠΟΙΕΙΤΑΙ Η ΟΤΑΝ ΒΡΕΧΕΙ. ΕΑΝ ΤΟ ΝΕΡΟ ΜΑΛΛΑΚΩΣΕΙ ΤΗΝ ΕΠΙΦΑΝΕΙΑ, ΑΥΤΗ ΜΠΟΡΕΙ ΝΑ ΧΑΣΕΙ ΤΗΝ ΙΚΑΝΟΤΗΤΑ ΤΗΣ ΝΑ ΥΠΟΣΤΗΡΙΞΕΙ ΤΟ ΒΑΡΟΣ ΤΗΣ ΠΙΣΙΝΑΣ.
- Η ΕΠΙΦΑΝΕΙΑ ΠΡΕΠΕΙ ΝΑ ΕΙΝΑΙ ΕΠΙΠΕΔΗ ΚΑΙ ΛΕΙΑ. ΕΑΝ Η ΕΠΙΦΑΝΕΙΑ ΕΙΝΑΙ ΚΕΚΛΙΜΕΝΗ Η ΑΝΩΜΑΛΗ, ΜΠΟΡΕΙ ΝΑ ΔΗΜΙΟΥΡΓΗΣΕΙ ΜΙΑ ΜΗ ΙΣΟΡΡΟΠΗΜΕΝΗ ΦΟΡΤΩΣΗ ΣΤΗ ΔΟΜΗ ΤΗΣ ΠΙΣΙΝΑΣ. ΑΥΤΟ ΕΝΔΕΧΟΜΕΝΟ ΝΑ ΚΑΤΑΣΤΡΕΨΕΙ ΤΑ ΣΗΜΕΙΑ ΣΥΓΚΟΛΛΗΣΗΣ ΤΗΣ ΕΠΕΝΔΥΣΗΣ ΚΑΙ ΝΑ ΚΑΜΨΕΙ ΤΟ ΠΛΑΙΣΙΟ. ΣΤΙΣ ΧΕΙΡΟΤΕΡΕΣ ΠΕΡΙΠΤΩΣΕΙΣ, Η ΠΙΣΙΝΑ ΜΠΟΡΕΙ ΝΑ ΚΑΤΑΡΡΕΥΣΕΙ, ΠΡΟΚΑΛΩΝΤΑΣ ΣΟΒΑΡΟ ΠΡΟΣΩΠΙΚΟ ΤΡΑΥΜΑΤΙΣΜΟ Η/ΚΑΙ ΖΗΜΙΕΣ ΣΕ ΠΡΟΣΩΠΙΚΑ ΑΝΤΙΚΕΙΜΕΝΑ.
- Η ΕΠΙΛΕΓΜΕΝΗ ΤΟΠΟΘΕΣΙΑ ΠΡΕΠΕΙ ΝΑ ΕΙΝΑΙ ΚΑΘΑΡΗ ΑΠΟ ΟΠΟΙΟΔΗΠΟΤΕ ΕΙΔΟΣ ΑΝΤΙΚΕΙΜΕΝΟΥ. ΛΟΓΩ ΤΟΥ ΒΑΡΟΥΣ ΤΟΥ ΝΕΡΟΥ, ΤΟ ΟΠΟΙΟΔΗΠΟΤΕ ΑΝΤΙΚΕΙΜΕΝΟ ΚΑΤΩ ΑΠΟ ΤΗΝ ΠΙΣΙΝΑ ΜΠΟΡΕΙ ΝΑ ΠΡΟΚΑΛΕΣΕΙ ΖΗΜΙΑ Η ΔΙΑΤΡΗΣΗ ΣΤΟ ΚΑΤΩ ΜΕΡΟΣ ΤΗΣ ΠΙΣΙΝΑΣ.
- Η ΕΠΙΛΕΓΜΕΝΗ ΤΟΠΟΘΕΣΙΑ ΠΡΕΠΕΙ ΝΑ ΕΙΝΑΙ ΚΑΘΑΡΗ ΑΠΟ ΕΠΙΘΕΤΙΚΑ ΦΥΤΑ ΚΑΙ ΕΙΔΗ ΖΙΖΑΝΙΩΝ. ΟΙ ΤΥΠΟΙ ΙΣΧΥΡΗΣ (ΕΠΙΘΕΤΙΚΗΣ) ΒΛΑΣΤΗΣΗΣ ΕΝΔΕΧΟΜΕΝΟΝ ΝΑ ΜΠΟΡΟΥΝ ΝΑ ΑΝΑΠΤΥΧΘΟΥΝ ΜΕΣΩ ΤΗΣ ΕΠΕΝΔΥΣΗΣ ΚΑΙ ΝΑ ΔΗΜΙΟΥΡΓΗΣΟΥΝ ΔΙΑΡΡΟΝ ΝΕΡΟΥ. ΤΟ ΓΡΑΣΙΔΙ Η ΑΛΛΟΥ ΤΥΠΟΥ ΒΛΑΣΤΗΣΗΣ ΜΠΟΡΕΙ ΝΑ ΠΡΟΚΑΛΕΣΕΙ ΟΣΜΕΣ Η ΝΑ ΔΗΜΙΟΥΡΓΗΣΕΙ ΛΑΣΠΗ Η ΟΠΟΙΑ ΠΡΕΠΕΙ ΝΑ ΕΞΑΛΕΪΘΕΙ ΑΠΟ ΤΗΝ ΕΠΙΛΕΓΜΕΝΗ ΤΟΠΟΘΕΣΙΑ.
- Η ΕΠΙΛΕΓΜΕΝΗ ΤΟΠΟΘΕΣΙΑ ΠΡΕΠΕΙ ΝΑ ΑΠΕΧΕΙ ΠΟΛΥ ΑΠΟ ΤΗΝ ΕΙΣΟΔΟ ΤΟΥ ΣΠΙΤΙΟΥ. ΜΗΝ ΤΟΠΟΘΕΤΕΙΤΕ ΕΠΙΠΛΑ Η ΑΛΛΩΝ ΕΞΟΠΛΙΣΜΟ ΓΥΡΩ ΑΠΟ ΤΗΝ ΠΙΣΙΝΑ. ΤΟ ΝΕΡΟ ΠΟΥ ΒΓΑΙΝΕΙ ΑΠΟ ΤΗΝ ΠΙΣΙΝΑ ΚΑΤΑ ΤΗ ΧΡΗΣΗ Η ΛΟΓΩ ΔΥΣΛΕΙΤΟΥΡΓΙΩΝ ΤΩΝ ΠΡΟΪΟΝΤΟΣ ΜΠΟΡΕΙ ΝΑ ΚΑΤΑΣΤΡΕΨΕΙ ΤΑ ΕΠΙΠΛΑ ΜΕΣΑ ΣΤΟ ΣΠΙΤΙ Η ΓΥΡΩ ΑΠΟ ΤΗΝ ΠΙΣΙΝΑ.
- ΣΥΝΙΣΤΟΥΜΕ Η ΠΙΣΙΝΑ ΝΑ ΕΙΝΑΙ ΜΑΚΡΙΑ ΑΠΟ ΚΑΘΕ ΕΙΔΟΥΣ ΑΝΤΙΚΕΙΜΕΝΑ ΠΟΥ ΜΠΟΡΟΥΝ ΝΑ ΧΡΗΣΙΜΟΠΟΙΗΣΟΥΝ ΤΑ ΠΑΙΔΙΑ ΓΙΑ ΝΑ ΑΝΕΒΟΥΝ ΣΤΗΝ ΠΙΣΙΝΑ.
- ΤΟΠΟΘΕΤΗΣΤΕ ΤΗΝ ΠΙΣΙΝΑ ΚΟΝΤΑ ΣΕ ΕΝΑ ΕΠΑΡΚΕΣ ΣΥΣΤΗΜΑ ΑΠΟΣΤΡΑΓΓΙΣΗΣ ΟΣΤΕ ΝΑ ΑΝΤΙΜΕΤΩΡΙΣΤΕ ΣΩΣΤΑ ΤΗΝ ΟΠΟΙΑ ΥΠΕΡΧΕΙΛΙΣΗ Η ΝΑ ΑΔΕΙΑΣΤΕ ΤΗΝ ΠΙΣΙΝΑ. ΒΕΒΑΙΩΘΕΙΤΕ ΟΤΙ Η ΠΛΕΥΡΑ ΤΗΣ ΠΙΣΙΝΑΣ ΜΕ ΤΗΝ ΕΙΣΟΔΟ ΝΕΡΟΥ Α ΚΑΙ ΤΗΝ ΕΞΟΔΟ Β ΕΙΝΑΙ ΣΤΡΑΜΜΕΝΗ ΠΡΟΣ ΤΗΝ ΚΑΤΕΥΘΥΝΣΗ ΤΗΣ ΠΗΓΗΣ ΤΡΟΦΟΔΟΣΙΑΣ, ΟΠΟΥ ΘΑ ΣΥΝΔΕΘΕΙ ΤΟ ΣΥΣΤΗΜΑ ΦΙΛΤΡΑΡΙΣΜΑΤΟΣ.
- Η ΕΠΙΛΕΓΜΕΝΗ ΤΟΠΟΘΕΣΙΑ ΔΕΝ ΠΡΕΠΕΙ ΝΑ ΕΧΕΙ ΕΝΑΕΡΙΕΣ ΓΡΑΜΜΕΣ ΗΛΕΚΤΡΙΚΟΥ ΔΙΚΤΥΟΥ Η ΔΕΝΤΡΑ. ΒΕΒΑΙΩΘΕΙΤΕ ΟΤΙ Η ΤΟΠΟΘΕΣΙΑ ΔΕΝ ΠΕΡΙΛΑΜΒΑΝΕΙ ΥΠΟΓΕΙΕΣ ΣΩΛΗΝΩΣΕΙΣ, ΑΓΩΓΟΥΣ Η ΚΑΛΩΔΙΑ ΟΠΟΙΟΥΔΗΠΟΤΕ ΕΙΔΟΥΣ.

ΠΡΟΤΕΝΟΜΕΝΕΣ ΕΠΙΦΑΝΕΙΕΣ: ΓΡΑΣΙΔΙ, ΧΩΜΑ, ΣΚΥΡΟΔΕΜΑ ΚΑΙ ΟΛΕΣ ΟΙ ΑΛΛΕΣ ΕΠΙΦΑΝΕΙΕΣ ΠΟΥ ΤΗΡΟΥΝ ΤΙΣ ΠΑΡΑΠΑΝΩ ΣΥΝΘΗΚΕΣ ΕΓΚΑΤΑΣΤΑΣΗΣ.

ΕΠΙΦΑΝΕΙΕΣ ΠΡΟΣ ΑΠΟΦΥΓΗ: ΕΠΙΦΑΝΕΙΕΣ ΜΕ ΛΑΣΠΗ, ΑΜΜΟ, ΧΑΛΙΚΗ, ΧΑΛΑΡΟ ΠΑΤΩΜΑ, ΜΠΑΛΚΟΝΙ, ΕΠΙΦΑΝΕΙΑ ΜΕ ΜΑΛΛΑΚΟ/ΧΑΛΑΡΟ ΧΩΜΑ Η ΟΠΟΙΑΔΗΠΟΤΕ ΑΛΛΗ ΕΠΙΦΑΝΕΙΑ ΔΕΝ ΠΛΗΡΟΙ ΤΙΣ ΠΑΡΑΠΑΝΩ ΣΥΝΘΗΚΕΣ ΕΓΚΑΤΑΣΤΑΣΗΣ. ΑΚΟΛΟΥΘΗΣΤΕ ΤΙΣ ΠΑΡΑΠΑΝΩ ΣΗΜΑΝΤΙΚΕΣ ΟΔΗΓΙΕΣ ΟΣΤΕ ΝΑ ΕΠΙΛΕΞΕΤΕ ΤΗ ΣΩΣΤΗ ΕΠΙΦΑΝΕΙΑ ΚΑΙ ΤΟΠΟΘΕΣΙΑ ΓΙΑ ΝΑ ΕΓΚΑΤΑΣΤΗΣΕΤΕ ΤΗΝ ΠΙΣΙΝΑ ΣΑΣ.

ΣΗΜΕΙΩΣΗ: ΕΑΝ ΑΡΧΙΣΟΥΝ ΝΑ ΚΑΤΑΣΤΡΕΦΟΝΤΑΙ ΤΜΗΜΑΤΑ ΕΠΕΙΔΗ Η ΕΠΙΦΑΝΕΙΑ ΚΑΙ Η ΤΟΠΟΘΕΣΙΑ ΤΗΣ ΕΓΚΑΤΑΣΤΑΣΗΣ ΔΕΝ ΣΥΜΜΟΡΦΟΝΟΝΤΑΙ ΜΕ ΤΙΣ ΠΑΡΟΥΣΕΣ ΟΔΗΓΙΕΣ, ΔΕΝ ΘΑ ΘΕΩΡΗΣΟΥΝ ΚΑΤΑΣΚΕΥΑΣΤΙΚΑ ΕΛΑΤΤΩΜΑΤΑ ΚΑΙ ΔΕΝ ΘΑ ΥΠΟΚΕΙΝΤΑΙ ΣΤΗΝ ΕΓΥΘΥΝΗ ΟΥΤΕ ΘΑ ΑΝΑΓΝΩΡΙΣΟΥΝ ΤΥΧΩΝ ΑΞΙΩΣΕΙΣ ΣΕ ΒΡΗΣΕΙΣ. ΕΙΝΑΙ ΕΥΘΥΝΗ ΤΟΥ ΙΔΙΟΚΤΗΤΗ ΝΑ ΔΙΑΣΦΑΛΙΣΕΙ ΟΤΙ Η ΤΟΠΟΘΕΣΙΑ ΠΛΗΡΟΙ ΤΙΣ ΑΠΑΙΤΗΣΕΙΣ ΑΝΑ ΠΑΣΑ ΣΤΙΓΜΗ.

ΟΔΗΓΙΕΣ ΧΡΗΣΗΣ ΓΙΑ ΤΗ ΡΥΘΜΙΣΗ



ΠΡΟΣΘΕΤΕΣ ΚΑΤΕΥΘΥΝΤΗΡΙΕΣ ΓΡΑΜΜΕΣ:

ΕΛΑΓΕΤΕ ΜΕΣΩ ΤΩΝ ΤΟΠΙΚΩΝ ΑΡΜΟΔΙΩΝ ΔΗΜΟΤΙΚΩΝ ΑΡΧΩΝ ΤΗΣ ΠΕΡΙΟΧΗΣ ΣΑΣ ΓΙΑ ΤΟΥΣ ΣΧΕΤΙΚΟΥΣ ΝΟΜΟΥΣ ΚΑΙ ΚΑΝΟΝΙΣΜΟΥΣ ΟΙ ΟΠΟΙΟΙ ΑΦΟΡΟΥΝ ΣΤΗΝ ΠΕΡΙΦΡΑΣΗ, ΣΤΟΥΣ ΦΡΑΚΤΕΣ, ΣΤΙΣ ΑΠΑΙΤΗΣΕΙΣ ΦΩΤΙΣΜΟΥ ΚΑΙ ΑΣΦΑΛΕΙΑΣ ΚΑΙ ΔΙΑΣΦΑΛΙΣΤΕ ΟΤΙ ΟΑ ΣΥΜΜΟΡΦΩΘΕΙΤΕ ΜΕ ΟΛΟΥΣ ΑΥΤΟΥΣ ΤΟΥΣ ΝΟΜΟΥΣ ΚΑΙ ΚΑΝΟΝΙΣΜΟΥΣ. ΕΑΝ ΣΤΟ ΣΕΤ ΠΕΡΙΛΑΜΒΑΝΕΤΑΙ ΑΝΤΛΙΑ Ή/ΚΑΙ ΣΚΑΛΑ, ΑΝΑΤΡΕΤΕ ΣΤΟ ΕΓΧΕΙΡΙΔΙΟ ΤΗΣ ΑΝΤΛΙΑΣ Ή/ΚΑΙ ΤΗΣ ΣΚΑΛΑΣ ΓΙΑ ΟΔΗΓΙΕΣ ΑΣΦΑΛΕΙΑΣ ΚΑΙ ΕΓΚΑΤΑΣΤΑΣΗ. Η ΣΚΑΛΑ ΠΡΕΠΕΙ ΝΑ ΕΙΝΑΙ ΑΝΤΙΣΤΟΙΧΟ ΜΕ ΤΟ ΜΕΓΕΘΟΣ ΤΗΣ ΠΙΣΙΝΑΣ. ΕΑΝ ΠΡΕΠΕΙ ΝΑ ΑΛΛΑΞΕΤΕ ΘΕΣΕΙΣ ΚΑΤΑ ΤΗ ΡΥΘΜΙΣΗ, ΑΝΑΖΗΚΩΣΤΕ ΤΗΝ ΕΠΙΧΥΣΗ ΓΙΑ ΝΑ ΤΗ ΜΕΤΑΚΙΝΗΣΕΤΕ. ΜΗΝ ΤΗ ΣΥΡΕΤΕ ΣΤΟ ΕΔΑΦΟΣ. Η ΤΡΙΒΗ ΜΕΤΑΨΥ ΤΟΥ ΥΛΙΚΟΥ PVC ΚΑΙ ΤΟΥ ΕΔΑΦΟΥΣ ΜΠΟΡΕΙ ΝΑ ΠΡΟΚΑΛΕΣΕΙ ΖΗΜΙΑ ΣΤΗΝ ΕΠΕΝΔΥΣΗ ΤΗΣ ΠΙΣΙΝΑΣ.

ΧΡΗΣΙΜΕΣ ΣΥΜΒΟΥΛΕΣ ΕΓΚΑΤΑΣΤΑΣΗΣ:

ΣΥΝΙΣΤΟΥΜΕ ΑΝΕΠΙΦΥΛΑΚΤΑ ΤΟ ΑΝΟΙΓΜΑ ΤΗΣ ΣΥΣΚΕΥΑΣΙΑΣ ΚΑΙ ΤΗ ΣΥΝΑΡΜΟΛΟΓΗΣΗ ΤΗΣ ΠΙΣΙΝΑΣ ΟΤΑΝ Η ΘΕΡΜΟΚΡΑΣΙΑ ΠΕΡΙΒΑΛΛΟΝΤΟΣ ΕΙΝΑΙ ΠΑΝΩ ΑΠΟ 15°C / 59°F. ΤΟ ΥΛΙΚΟ PVC ΤΗΣ ΕΠΕΝΔΥΣΗΣ ΘΑ ΕΙΝΑΙ ΠΙΟ ΕΥΚΑΜΠΤΟ ΚΑΙ ΠΙΟ ΕΥΚΟΛΟ ΣΤΗ ΣΥΝΑΡΜΟΛΟΓΗΣΗ ΣΕ ΑΥΤΟ ΤΟ ΠΕΡΙΒΑΛΛΟΝ. ΣΑΣ ΠΡΟΤΙΝΟΥΜΕ ΝΑ ΑΓΟΡΑΣΕΤΕ ΜΙΑ ΣΚΑΛΑ ΠΙΣΙΝΑΣ (ΑΝ ΔΕΝ ΠΕΡΙΛΑΜΒΑΝΕΤΑΙ ΣΤΟ ΣΕΤ) ΚΑΙ ΝΑ ΤΗΝ ΠΡΟΕΤΟΙΜΑΣΕΤΕ ΠΡΙΝ ΣΤΗΣΕΤΕ ΤΗΝ ΠΙΣΙΝΑ, ΚΑΘΩΣ ΘΑ ΣΑΣ ΒΟΗΘΗΣΕΙ ΟΠΟΤΕ ΧΡΕΙΑΣΤΕΙ ΝΑ ΜΠΕΙΤΕ ΜΕΣΑ ΣΕ ΑΥΤΗΝ.

ΟΔΗΓΙΕΣ ΕΓΚΑΤΑΣΤΑΣΗΣ



ΓΙΑ ΤΙΣ ΟΔΗΓΙΕΣ ΕΓΚΑΤΑΣΤΑΣΗΣ, ΑΝΑΤΡΕΤΕ ΣΤΙΣ ΑΠΕΙΚΟΝΙΣΕΙΣ ΣΤΟ ΠΙΣΩ ΜΕΡΟΣ ΤΟΥ ΕΓΧΕΙΡΙΔΙΟΥ. ΤΑ ΣΧΕΔΙΑ ΕΙΝΑΙ ΜΟΝΟ ΓΙΑ ΛΟΓΟΥΣ ΑΠΕΙΚΟΝΙΣΗΣ. ΜΠΟΡΕΙ ΝΑ ΜΗΝ ΑΝΤΑΠΟΚΡΙΝΟΝΤΑΙ ΣΤΟ ΠΡΑΓΜΑΤΙΚΟ ΠΡΟΙΟΝ. ΔΕΝ ΕΙΝΑΙ ΥΠΟ ΚΛΙΜΑΚΑ. Η BESTWAY ΔΕΝ ΕΙΝΑΙ ΥΠΕΥΘΥΝΗ ΓΙΑ ΖΗΜΙΕΣ ΠΟΥ ΠΡΟΚΑΘΗΚΑΝ ΣΤΗΝ ΠΙΣΙΝΑ ΛΟΓΩ ΚΑΚΟΜΕΤΑΧΕΙΡΙΣΗΣ Η ΛΟΓΩ ΜΗ ΣΥΜΜΟΡΦΩΣΗΣ ΜΕ ΑΥΤΕΣ ΤΙΣ ΟΔΗΓΙΕΣ.

ΣΗΜΕΙΩΣΗ: Η ΕΓΚΑΤΑΣΤΑΣΗ ΠΡΕΠΕΙ ΝΑ ΣΥΜΜΟΡΦΩΝΕΤΑΙ ΜΕ ΤΟΥΣ ΚΩΔΙΚΕΣ ΤΗΣ ΑΡΜΟΔΙΑΣ ΑΡΧΗΣ ΚΑΙ ΜΠΟΡΕΙ ΝΑ ΑΠΑΙΤΟΥΝΤΑΙ ΑΔΕΙΕΣ ΚΑΤΑΣΚΕΥΗΣ, ΥΔΡΑΥΛΙΚΩΝ, ΗΛΕΚΤΡΟΛΟΓΙΚΩΝ, ΖΩΝΩΝ, ΚΑΠ.

! ΠΡΙΝ ΑΡΧΙΣΕΤΕ ΝΑ ΣΥΝΑΡΜΟΛΟΓΕΙΤΕ ΤΗΝ ΠΙΣΙΝΑ ΣΑΣ, ΣΥΝΑΡΜΟΛΟΓΗΣΤΕ ΠΛΗΡΩΣ ΤΗ ΣΚΑΛΑ. ΕΑΝ ΔΕΝ ΠΕΡΙΛΑΜΒΑΝΕΤΑΙ ΣΤΟ ΣΕΤ, ΣΑΣ ΣΥΝΙΣΤΟΥΜΕ ΘΕΡΜΑ ΝΑ ΑΓΟΡΑΣΕΤΕ ΜΙΑ, ΚΑΘΩΣ ΘΑ ΣΑΣ ΒΟΗΘΗΣΕΙ ΟΠΟΤΕΔΗΠΟΤΕ ΧΡΕΙΑΣΤΕΙ ΝΑ ΜΠΕΙΤΕ ΜΕΣΑ ΣΤΗΝ ΠΙΣΙΝΑ. ΣΥΝΙΣΤΟΥΜΕ ΕΠΙΣΗΣ ΝΑ ΦΟΡΑΤΕ ΓΑΝΤΙΑ ΕΡΓΑΣΙΑΣ ΚΑΤΑ ΤΗΝ ΕΓΚΑΤΑΣΤΑΣΗ ΤΗΣ ΠΙΣΙΝΑΣ.

ΣΗΜΕΙΩΣΗ: ΤΑ ΒΗΜΑΤΑ ΕΓΚΑΤΑΣΤΑΣΗΣ ΠΟΥ ΠΕΡΙΓΡΑΦΟΝΤΑΙ ΣΤΟ ΕΓΧΕΙΡΙΔΙΟ ΙΣΧΥΟΥΝ ΓΙΑ ΟΛΑ ΤΑ ΑΝΑΦΕΡΟΜΕΝΑ ΜΕΓΕΘΗ, ΕΚΤΟΣ ΕΑΝ ΥΠΑΡΧΕΙ ΚΑΠΟΙΟ ΣΥΓΚΡΕΚΜΕΝΟ ΒΗΜΑ ΠΟΥ ΟΡΙΖΕΙ ΔΙΑΦΟΡΕΤΙΚΑ. ΟΙ ΣΥΝΔΥΑΣΜΟΙ ΚΑΙ ΠΟΣΟΤΗΤΕΣ ΤΩΝ ΕΞΑΡΤΗΜΑΤΩΝ ΠΟΥ ΑΠΑΙΤΟΥΝΤΑΙ ΜΠΟΡΕΙ ΝΑ ΔΙΑΦΕΡΟΥΝ ΑΝΑΛΟΓΑ ΜΕ ΤΟ ΜΕΓΕΘΟΣ ΤΗΣ ΠΙΣΙΝΑΣ ΣΑΣ.

ΧΡΗΣΙΜΕΣ ΣΥΜΒΟΥΛΕΣ:

ΣΗΜΑΝΤΙΚΟ: ΑΥΤΕΣ ΟΙ ΣΗΜΕΙΩΣΕΙΣ ΠΑΡΕΧΟΥΝ ΠΡΟΣΘΕΤΕΣ ΛΕΠΤΟΜΕΡΕΙΕΣ ΓΙΑ ΑΡΚΕΤΑ ΑΠΟ ΤΑ ΒΗΜΑΤΑ ΡΥΘΜΙΣΗΣ. ΒΕΒΑΙΩΘΕΙΤΕ ΟΤΙ ΘΑ ΑΝΑΤΡΕΨΕΤΕ ΣΕ ΑΥΤΕΣ ΚΑΤΑ ΤΗ ΣΥΝΑΡΜΟΛΟΓΗΣΗ ΤΗΣ ΠΙΣΙΝΑΣ ΣΑΣ.

ΒΗΜΑ 1: ΑΠΛΩΣΤΕ ΤΟ ΚΑΛΥΜΜΑ ΕΠΙΣΤΡΩΣΗΣ ΠΙΣΙΝΑΣ (Α) ΣΤΗΝ ΕΠΙΛΕΓΜΕΝΗ ΠΕΡΙΟΧΗ.

ΒΗΜΑ 3: ΚΟΨΤΕ ΤΙΣ ΤΑΙΝΙΕΣ ΣΥΓΚΡΑΤΗΣΗΣ ΚΑΙ ΑΝΑΠΤΕΤΕ ΤΗΝ ΠΡΩΤΗ ΣΤΡΩΣΗ ΤΟΥ ΥΛΙΓΜΕΝΟΥ ΣΕ ΡΟΛΟ

ΧΑΛΥΒΔΙΝΟΥ ΤΟΙΧΩΜΑΤΟΣ (Ε).

ΣΗΜΕΙΩΣΗ: ΠΡΙΝ ΚΟΨΕΤΕ ΤΙΣ ΤΑΙΝΙΕΣ, ΚΡΑΤΗΣΤΕ ΣΤΑΘΕΡΑ ΤΟ ΕΞΩΤΕΡΙΚΟ ΑΚΡΟ ΤΟΥ ΧΑΛΥΒΔΙΝΟΥ ΤΟΙΧΩΜΑΤΟΣ (Ε) ΓΙΑ ΝΑ ΑΠΟΤΡΕΨΕΤΕ ΤΟ ΓΡΗΓΟΡΟ ΣΕΤΥΛΙΓΜΑ ΤΟΥ Η ΤΗΝ ΠΡΟΚΛΗΣΗ ΠΡΟΒΛΗΜΑΤΩΝ ΣΤΟΥΣ ΑΝΘΡΩΠΟΥΣ ΓΥΡΩ ΣΑΣ.

ΒΗΜΑ 4: ΑΦΑΙΡΕΣΤΕ ΤΟΝ ΣΤΥΛΟ ΑΠΟ ΤΟ ΧΑΛΥΒΔΙΝΟ ΤΟΙΧΩΜΑ (Ε), ΥΠΟΔΕΙΚΝΥΕΤΑΙ ΣΤΗΝ ΕΙΚΟΝΑ 4.1. ΤΟΠΟΘΕΤΗΣΤΕ ΤΟ ΚΑΤΩ ΑΚΡΟ ΤΟΥ ΧΑΛΥΒΔΙΝΟΥ ΤΟΙΧΩΜΑΤΟΣ (Ε) ΜΕΣΑ ΣΤΙΣ ΚΑΤΩ ΡΑΓΕΣ PVC (Β), ΟΠΩΣ ΥΠΟΔΕΙΚΝΥΕΤΑΙ ΣΤΗΝ ΕΙΚΟΝΑ 4.2. ΞΕΚΙΝΩΝΤΑΣ ΑΠΟ ΤΟΝ ΠΡΩΤΟ ΚΑΤΩ ΠΛΑΣΤΙΚΟ ΣΥΝΔΕΣΜΟ (C) ΚΑΙ ΠΡΟΧΩΡΩΝΤΑΣ ΓΥΡΩ ΑΠΟ ΤΟ ΚΥΚΛΙΚΟ ΠΛΑΙΣΙΟ.

ΣΗΜΑΝΤΙΚΟ: ΚΑΤΑ ΤΗ ΔΙΑΡΚΕΙΑ ΑΥΤΟΥ ΤΟΥ ΒΗΜΑΤΟΣ, ΤΟ ΧΑΛΥΒΔΙΝΟ ΤΟΙΧΩΜΑ (Ε) ΠΡΕΠΕΙ ΝΑ ΑΝΥΨΩΘΕΙ ΠΡΟΣΕΚΤΙΚΑ ΚΑΙ ΝΑ ΤΟΠΟΘΕΤΗΘΕΙ ΜΕΣΑ ΣΤΙΣ ΚΑΤΩ ΡΑΓΕΣ PVC (Β) ΧΩΡΙΣ ΝΑ ΑΖΗΚΗΘΕΙ ΚΑΤΑΚΟΥΡΦΗ ΠΙΣΕΗ ΚΑΘΩΣ ΚΑΤΙ ΤΕΤΟΙΟ ΘΑ ΠΡΟΚΑΛΩΣΕ ΤΗ ΜΟΝΙΜΗ ΠΑΡΑΜΟΡΦΩΣΗ ΤΟΥ ΧΑΛΥΒΔΙΝΟΥ ΤΟΙΧΩΜΑΤΟΣ (Ε).

ΒΗΜΑ 6: ΕΥΘΥΓΡΑΜΜΙΣΤΕ ΤΙΣ ΔΥΟ ΠΛΕΥΡΕΣ ΤΟΥ ΧΑΛΥΒΔΙΝΟΥ ΤΟΙΧΩΜΑΤΟΣ (Ε) ΣΥΜΦΩΝΑ ΜΕ ΤΗΝ ΑΠΕΙΚΟΝΙΣΗ, ΣΤΗ ΣΥΝΕΧΕΙΑ ΤΟΙΧΩΝ ΤΟΝ ΣΤΥΛΟ ΑΠΟ ΤΟΥΣ ΑΡΜΟΙΟΥΣ ΤΟΥ ΤΟΙΧΩΜΑΤΟΣ. ΟΛΟΚΛΗΡΩΣΤΕ ΤΗΝ ΤΟΠΟΘΕΤΗΣΗ ΤΟΥ

ΧΑΛΥΒΔΙΝΟΥ ΤΟΙΧΩΜΑΤΟΣ (Ε) ΣΤΟΝ ΤΕΛΕΥΤΑΙΟ ΚΑΤΩ ΠΛΑΣΤΙΚΟ ΣΥΝΔΕΣΜΟ (C). ΒΕΒΑΙΩΘΕΙΤΕ ΟΤΙ ΟΙ ΑΡΜΟΙ ΤΟΥ

ΤΟΙΧΩΜΑΤΟΣ ΕΥΘΥΓΡΑΜΜΙΖΟΝΤΑΙ ΜΕ ΤΟ ΚΕΝΤΡΟ ΤΟΥ ΚΑΤΩ ΠΛΑΣΤΙΚΟΥ ΣΥΝΔΕΣΜΟΥ (C) ΚΑΙ ΟΤΙ Ο ΣΤΥΛΟΣ ΕΧΕΙ

ΕΙΣΧΑΘΕΙ ΠΛΗΡΩΣ ΣΤΟ ΚΑΤΩ ΤΕΜΑΧΙΟ ΚΑΙ ΤΗ ΑΑΒΗ ΣΤΗΝ ΕΞΩΤΕΡΙΚΗ ΠΛΕΥΡΑ ΤΟΥ ΤΟΙΧΩΜΑΤΟΣ.

ΒΗΜΑ 7: ΓΙΑ ΤΗΝ ΠΡΟΣΤΑΣΙΑ ΤΗΣ ΕΠΕΝΔΥΣΗΣ ΠΙΣΙΝΑΣ (Η), ΕΦΑΡΜΟΣΤΕ ΤΗΝ ΑΥΤΟΚΟΛΛΗΤΗ ΤΑΙΝΙΑ (F) ΚΑΤΑ ΜΗΚΟΣ

ΤΩΝ ΑΡΜΩΝ ΤΟΥ ΧΑΛΥΒΔΙΝΟΥ ΤΟΙΧΩΜΑΤΟΣ (Ε) ΑΠΟ ΤΟ ΕΞΩΤΕΡΙΚΟ ΤΗΣ ΠΙΣΙΝΑΣ, ΟΠΩΣ ΥΠΟΔΕΙΚΝΥΕΤΑΙ ΣΤΗΝ ΕΙΚΟΝΑ

7.1. ΤΟΠΟΘΕΤΗΣΤΕ ΜΙΑ ΕΠΙΛΩΝ ΡΑΓΑ PVC (J) ΣΤΟΥΣ ΧΑΛΥΒΔΙΝΟΥΣ ΑΡΜΟΥΣ ΤΟΥ ΤΟΙΧΩΜΑΤΟΣ ΓΙΑ ΝΑ ΑΠΟΤΡΑΠΕΙ Η

ΚΑΜΨΗ ΤΩΝ ΤΟΙΧΩΜΑΤΩΣ ΚΑΤΑ ΤΗ ΔΙΑΡΚΕΙΑ ΤΩΝ ΕΠΟΜΕΝΩΝ ΒΗΜΑΤΩΝ, ΟΠΩΣ ΥΠΟΔΕΙΚΝΥΕΤΑΙ ΣΤΗΝ ΕΙΚΟΝΑ 7.2.

ΒΗΜΑ 10: ΤΟΠΟΘΕΤΗΣΤΕ ΤΗΝ ΕΠΕΝΔΥΣΗ ΠΙΣΙΝΑΣ (Η) ΣΤΟ ΕΠΙΛΩΝ ΑΚΡΟ ΤΟΥ ΧΑΛΥΒΔΙΝΟΥ ΤΟΙΧΩΜΑΤΟΣ (Ε) ΚΑΙ

ΒΕΒΑΙΩΘΕΙΤΕ ΟΤΙ ΕΠΙΚΑΛΥΠΤΕΙ ΤΟ ΕΞΩΤΕΡΙΚΟ ΤΟΥ ΤΟΙΧΩΜΑΤΟΣ ΚΑΤΑ ΠΕΡΙΠΟΥ 8 CM (3.15"). ΥΠΑΡΧΕΙ ΜΙΑ ΓΡΑΜΜΗ

ΠΕΔΙΩΜΑΤΟΣ ΣΤΗΝ ΕΠΕΝΔΥΣΗ ΠΙΣΙΝΑΣ (Η) ΟΣ ΣΗΜΕΙΟ ΑΝΑΦΟΡΑΣ. ΣΤΕΡΕΩΣΤΕ ΠΡΟΣΡΡΙΝΑ ΤΗΝ ΕΠΕΝΔΥΣΗ ΠΙΣΙΝΑΣ

(Η) ΣΤΟ ΧΑΛΥΒΔΙΝΟ ΤΟΙΧΩΜΑ (Ε) ΧΡΗΣΙΜΟΠΟΙΩΝΤΑΣ ΤΑ ΚΛΙΠ (I), ΟΠΩΣ ΥΠΟΔΕΙΚΝΥΕΤΑΙ ΣΤΗΝ ΕΙΚΟΝΑ 10.1. ΟΤΑΝ Η

ΤΟΠΟΘΕΤΗΣΗ ΤΗΣ ΕΠΕΝΔΥΣΗΣ ΕΧΕΙ ΣΧΕΔΟΝ ΟΛΟΚΛΗΡΩΘΕΙ, ΑΦΑΙΡΕΣΤΕ ΤΗΝ ΕΠΙΛΩΝ ΡΑΓΑ PVC (J) ΠΟΥ

ΤΟΠΟΘΕΤΗΘΗΚΕ ΣΤΟΥΣ ΑΡΜΟΥΣ ΤΟΥ ΧΑΛΥΒΔΙΝΟΥ ΤΟΙΧΩΜΑΤΟΣ ΣΤΟ ΒΗΜΑ 7.

ΒΗΜΑ 16: ΟΙ ΠΤΥΧΩΣΕΙΣ ΤΗΣ ΕΠΕΝΔΥΣΗΣ ΣΤΟΝ ΠΥΘΜΕΝΑ ΜΕΙΩΝΟΥΝ ΤΟ ΜΕΓΕΘΟΣ ΤΗΣ ΠΙΣΙΝΑΣ ΚΑΙ ΔΗΜΙΟΥΡΓΟΥΝ

ΕΠΙΠΛΕΟΝ ΠΙΣΕΣ ΣΤΙΣ ΡΑΦΕΣ, ΜΕΙΩΝΟΝΤΑΣ ΤΗ ΔΙΑΡΚΕΙΑ ΖΩΗΣ ΤΗΣ. ΠΡΙΝ ΓΕΜΙΖΕΤΕ ΤΗΝ ΠΙΣΙΝΑ ΜΕ ΝΕΡΟ,

ΒΕΒΑΙΩΘΕΙΤΕ ΟΤΙ ΟΙ ΚΑΤΩ ΡΑΓΕΣ PVC (Β) ΕΧΟΥΝ ΤΟΠΟΘΕΤΗΘΕΙ ΣΩΣΤΑ, ΟΠΩΣ ΥΠΟΔΕΙΚΝΥΕΤΑΙ ΣΤΗΝ ΠΑΡΑΠΑΝΩ

ΕΙΚΟΝΑ. ΟΤΑΝ Η ΠΙΣΙΝΑ ΓΕΜΙΖΕΙ ΜΕ ΑΡΚΕΤΟ ΝΕΡΟ ΤΟ ΟΠΟΙΟ ΘΑ ΚΑΛΥΠΤΕΙ ΤΑ 2/3 ΤΟΥ ΠΥΘΜΕΝΑ ΤΗΣ, ΤΕΝΤΩΣΤΕ ΑΠΑΛΑ

ΤΗΝ ΕΠΕΝΔΥΣΗ ΤΟΥ ΠΥΘΜΕΝΑ ΓΙΑ ΝΑ ΑΦΑΙΡΕΣΤΕ ΟΛΕΣ ΤΙΣ ΠΤΥΧΕΣ. ΣΑΣ ΠΡΟΤΙΝΟΥΜΕ ΝΑ ΞΕΚΙΝΗΣΕΤΕ ΑΠΟ ΤΟ

ΚΕΝΤΡΟ ΤΗΣ ΠΙΣΙΝΑΣ ΚΑΙ ΝΑ ΣΥΝΕΧΙΣΕΤΕ ΠΡΟΣ ΤΑ ΕΞΩ. ΜΠΟΡΕΙΤΕ ΝΑ ΣΥΝΕΧΙΣΕΤΕ ΝΑ ΓΕΜΙΖΕΤΕ ΤΗΝ ΠΙΣΙΝΑ ΟΤΑΝ ΤΟ

ΔΑΠΕΔΟ ΕΙΝΑΙ ΛΕΙΟ ΚΑΙ ΧΩΡΙΣ ΠΤΥΧΕΣ.

ΣΗΜΑΝΤΙΚΟ: ΜΗΝ ΠΡΟΣΘΕΤΕΤΕ ΠΟΛΥ ΝΕΡΟ ΚΑΤΑ ΤΗΝ ΑΦΑΙΡΕΣΗ ΤΩΝ ΠΤΥΧΩΝ. ΕΑΝ ΥΠΑΡΧΕΙ ΠΟΛΥ ΝΕΡΟ, ΤΟ

ΥΠΕΡΒΟΛΙΚΟ ΒΑΡΟΣ ΔΕΝ ΕΠΙΤΡΕΠΕΙ ΤΗΝ ΚΙΝΗΣΗ ΤΗΣ ΕΠΕΝΔΥΣΗΣ.

ΒΗΜΑ 17: ΣΥΝΕΧΙΣΤΕ ΝΑ ΓΕΜΙΖΕΤΕ ΤΗΝ ΠΙΣΙΝΑ ΜΕ ΝΕΡΟ ΜΕΧΡΙ 6 CM (2.4") ΚΑΤΩ ΑΠΟ ΤΗΝ ΟΠΗ ΣΤΟ

ΧΑΛΥΒΔΙΝΟ ΤΟΙΧΩΜΑ (Ε).



Η ΕΓΚΑΤΑΣΤΑΣΗ ΔΙΑΡΚΕ ΠΕΡΙΠΟΥ 2-2,5 ΩΡΕΣ ΜΕ 2-3 ΑΤΟΜΑ. ΕΞΑΙΡΟΥΝΤΑΙ ΤΥΧΟΝ ΠΡΟΕΤΟΙΜΑΣΙΕΣ Η ΓΕΜΙΣΜΑ ΜΕ ΝΕΡΟ (ΑΝΑΤΡΕΤΕ ΣΤΗ ΣΥΣΚΕΥΑΣΙΑ ΓΙΑ ΣΥΓΚΕΚΡΙΜΕΝΕΣ ΠΛΗΡΟΦΟΡΙΕΣ ΣΧΕΤΙΚΑ ΜΕ ΤΟ ΠΡΟΙΟΝ ΠΟΥ ΑΓΟΡΑΣΑΤΕ).

- ΛΑΒΕΤΕ ΥΠΟΨΗ ΟΤΙ ΟΙ ΧΡΟΝΟΙ ΣΥΝΑΡΜΟΛΟΓΗΣΗΣ ΕΝΔΕΧΕΤΑΙ ΝΑ ΔΙΑΦΕΡΟΥΝ ΑΝΑΛΟΓΑ ΜΕ ΤΟ ΜΕΓΕΘΟΣ ΤΗΣ ΠΙΣΙΝΑΣ ΚΑΙ ΤΗΝ ΠΡΟΣΩΡΙΚΗ ΕΜΠΕΙΡΙΑ. ΛΟΓΩ ΤΗΣ ΠΟΛΥΠΛΟΚΟΤΗΤΑΣ ΤΗΣ ΔΟΜΗΣ, ΣΥΝΙΣΤΑΤΑΙ ΝΑ ΑΠΕΥΘΥΝΘΕΙΤΕ ΣΕ ΕΠΑΓΓΕΛΜΑΤΙΚΗ ΕΤΑΙΡΕΙΑ ΓΙΑ ΤΟ ΣΤΗΣΙΜΟ ΤΗΣ ΠΙΣΙΝΑΣ.

ΟΔΗΓΙΕΣ ΕΓΚΑΤΑΣΤΑΣΗΣ



ΣΗΜΑΝΤΙΚΟ: ΓΙΑ ΝΑ ΕΚΤΕΛΕΣΤΕΙ ΩΣΤΑ ΤΟ ΕΠΟΜΕΝΟ ΒΗΜΑ, Η ΠΙΣΙΝΑ ΠΡΕΠΕΙ ΝΑ ΓΕΜΙΖΕΙ ΜΕ ΝΕΡΟ ΜΕΧΡΙ ΤΗ ΣΤΑΘΜΗ ΠΟΥ ΥΠΟΔΕΙΚΝΥΕΤΑΙ ΣΤΟ **ΒΗΜΑ 17**.

ΒΗΜΑ 18: ΚΩΨΤΕ ΤΗΝ ΕΠΕΝΔΥΣΗ ΑΚΟΛΟΥΘΩΝΤΑΣ ΑΥΤΕΣ ΤΙΣ ΟΔΗΓΙΕΣ. ΔΕΝ ΘΑ ΔΗΜΙΟΥΡΓΗΣΕΙ ΠΡΟΒΛΗΜΑΤΑ ΔΙΑΡΡΟΗ ΝΕΡΟΥ, ΟΤΑΝ ΤΟΠΟΘΕΤΕΙΤΑΙ Η ΒΑΛΒΙΔΑ ΣΥΝΔΕΣΗΣ, Η ΕΠΕΝΔΥΣΗ ΓΥΡΩ ΑΠΟ ΤΗΝ ΟΠΗ ΔΗΜΙΟΥΡΓΕΙ ΠΡΟΣΘΕΤΗ ΣΤΕΓΑΝΟΠΟΙΗΣΗ ΚΑΙ ΑΠΟΤΡΕΠΕΙ ΤΗ ΔΙΑΡΡΟΗ ΝΕΡΟΥ.

= ΕΒΛΩΔΙΣΤΕ ΤΟ ΓΡΑΝΔΙ ΑΠΟ ΤΗΣ **ΣΗΤΑΣ ΣΤΟΜΙΟΥ ΕΙΣΑΓΩΓΗΣ ΠΙΣΙΝΑΣ (Τ)**.

• ΕΙΣΑΓΕΤΕ ΤΟ ΜΙΚΡΟΤΕΡΟ ΑΚΡΟ ΤΗΣ **ΣΗΤΑΣ ΣΤΟΜΙΟΥ ΕΙΣΑΓΩΓΗΣ ΠΙΣΙΝΑΣ (Τ)** ΣΤΗΝ ΟΠΗ ΤΟΥ **ΧΑΛΥΒΑΙΟΥ ΤΟΙΧΟΜΑΤΟΣ (Β)** ΑΠΟ ΤΟ ΕΣΩΤΕΡΙΚΟ ΤΗΣ ΠΙΣΙΝΑΣ. Η ΕΠΕΝΔΥΣΗ ΘΑ ΠΡΟΕΞΕΧΕΙ ΚΑΤΑ ΤΟΥΛΑΧΙΣΤΟΝ 2 CM (0,8") ΟΠΟΥ ΜΠΟΡΕΙΤΕ ΝΑ ΚΩΨΕΤΕ ΤΗΝ ΕΠΕΝΔΥΣΗ ΓΥΡΩ ΑΠΟ ΤΟ ΧΕΙΛΟΣ ΤΟΥ ΜΙΚΡΟΤΕΡΟΥ ΑΚΡΟΥ ΤΗΣ **ΣΗΤΑΣ ΣΤΟΜΙΟΥ ΕΙΣΑΓΩΓΗΣ ΠΙΣΙΝΑΣ (Τ)**.

ΓΕΜΙΣΜΑ ΤΗΣ ΠΙΣΙΝΑΣ ΜΕ ΝΕΡΟ:



ΠΡΟΣΟΧΗ:

ΜΗΝ ΑΦΗΝΕΤΕ ΤΗΝ ΠΙΣΙΝΑ ΧΩΡΙΣ ΕΠΙΒΛΕΨΗ ΕΝΩ ΑΥΤΗ ΓΕΜΙΖΕΙ ΜΕ ΝΕΡΟ.

ΠΑΡΑΚΟΛΟΥΘΕΙΤΕ ΣΥΝΕΧΩΣ ΤΗΝ ΠΙΣΙΝΑ ΓΙΑ ΝΑ ΒΕΒΑΙΩΘΕΙΤΕ ΟΤΙ ΓΕΜΙΖΕΙ ΩΣΤΑ.

ΣΥΝΙΣΤΑΤΑΙ ΙΔΙΑΙΤΕΡΩΣ ΝΑ ΧΡΗΣΙΜΟΠΟΙΕΙΤΕ ΝΕΡΟ ΒΡΥΣΗΣ ΓΙΑ ΤΟ ΓΕΜΙΣΜΑ ΩΣΤΕ ΝΑ ΕΛΑΧΙΣΤΙΠΟΙΗΣΕΤΕ ΤΟ ΑΝΕΠΙΘΥΜΗΤΟ ΠΕΡΙΣΧΟΜΕΝΟ, ΟΠΩΣ ΜΕΤΑΛΛΙΚΑ ΣΤΟΙΧΕΙΑ, ΜΗ ΧΡΗΣΙΜΟΠΟΙΕΙΤΕ ΘΑΛΑΣΣΙΝΟ ΝΕΡΟ. ΓΕΜΙΖΤΕ ΤΗΝ ΠΙΣΙΝΑ ΜΕ ΝΕΡΟ ΑΦΟΥ ΟΛΟΚΛΗΡΩΘΟΥΝ ΟΛΑ ΤΑ ΒΗΜΑΤΑ ΣΥΝΑΡΜΟΛΟΓΗΣΗΣ ΚΑΙ ΜΕΧΡΙ ΤΟ ΝΕΡΟ ΝΑ ΦΤΑΣΕΙ ΣΤΗ ΓΡΑΜΜΗ ΣΥΓΚΟΛΛΗΣΗΣ. ΠΟΥ ΑΝΤΙΣΤΟΙΧΕΙ ΣΤΟ 90% ΤΗΣ ΠΛΗΡΟΥΣ ΧΩΡΗΤΙΚΟΤΗΤΑΣ. ΜΗΝ ΤΗΝ ΠΑΡΑΓΕΜΙΣΕΤΕ ΚΑΘΩΣ ΑΥΤΟ ΜΠΟΡΕΙ ΝΑ ΠΡΟΚΑΛΕΣΕΙ ΤΗΝ ΚΑΤΑΡΡΕΥΣΗ ΤΗΣ ΠΙΣΙΝΑΣ. ΣΕ ΠΕΡΙΠΤΩΣΗ ΕΝΤΟΝΗΣ ΒΡΟΧΟΠΤΩΣΗΣ, ΣΥΝΙΣΤΟΥΜΕ ΑΝΕΠΙΦΥΛΑΚΤΑ ΤΗ ΜΕΙΩΣΗ ΤΗΣ ΣΤΑΘΜΗΣ ΤΟΥ ΝΕΡΟΥ ΓΙΑ ΝΑ ΔΙΑΤΗΡΕΙΤΑΙ ΣΤΟ 90% ΤΗΣ ΧΩΡΗΤΙΚΟΤΗΤΑΣ ΚΑΙ ΝΑ ΑΠΟΤΡΑΠΕΙ Η ΥΠΕΡΧΕΙΛΙΣΗ ΝΕΡΟΥ.

• **ΣΗΜΑΝΤΙΚΟ:** ΟΤΑΝ Η ΠΙΣΙΝΑ ΓΕΜΙΖΕΙ ΚΑΤΑ 90%, ΕΛΕΓΞΤΕ ΑΝ Η ΑΠΟΣΤΑΣΗ ΜΕΤΑΞΥ ΤΗΣ ΕΠΙΦΑΝΕΙΑΣ ΤΟΥ ΝΕΡΟΥ ΚΑΙ ΤΗΣ ΚΟΥΡΦΗΣ ΤΩΝ ΚΟΥΠΑΣ ΤΩΝ ΕΙΝΑΙ ΙΔΙΑ ΠΑΝΤΟΥ. ΕΑΝ ΠΑΡΟΥΣΙΑΖΕΙ ΔΙΑΦΟΡΕΣ, ΣΗΜΑΙΝΕΙ ΟΤΙ Η ΕΠΙΦΑΝΕΙΑ ΔΕΝ ΕΙΝΑΙ ΕΠΙΠΕΔΗ ΚΑΙ ΣΥΝΙΣΤΟΥΜΕ ΑΝΕΠΙΦΥΛΑΚΤΑ ΤΗΝ ΑΠΟΣΤΡΑΓΓΙΣΗ ΤΟΥ ΝΕΡΟΥ ΚΑΙ ΤΗΝ ΠΡΟΣΑΡΜΟΓΗ ΤΗΣ ΕΠΙΛΕΓΜΕΝΗΣ ΘΕΣΗΣ. ΜΗΝ ΕΠΙΧΕΙΡΙΣΤΕ ΠΟΤΕ ΝΑ ΜΕΤΑΚΙΝΗΣΕΤΕ ΤΗΝ ΠΙΣΙΝΑ ΜΕ ΝΕΡΟ ΑΚΟΜΑ ΜΕΣΑ ΤΗΣ.

• **ΣΗΜΑΝΤΙΚΟ:** Η ΔΙΑΤΗΡΗΣΗ ΤΗΣ ΠΙΣΙΝΑΣ ΓΕΜΑΤΗ ΜΕ ΝΕΡΟ ΣΕ ΑΝΙΣΟΠΕΔΟ ΕΔΑΦΟΣ ΜΠΟΡΕΙ ΝΑ ΠΡΟΚΑΛΕΣΕΙ ΤΗ ΔΙΑΡΡΗΞΗ ΤΩΝ ΣΗΜΕΙΩΝ ΣΥΓΚΟΛΛΗΣΗΣ Ή/ΚΑΙ ΚΑΤΑΡΡΕΥΣΗ ΤΗΣ ΠΙΣΙΝΑΣ, ΠΡΟΚΑΛΩΝΤΑΣ ΣΟΒΑΡΟ ΣΩΜΑΤΙΚΟ ΤΡΑΥΜΑΤΙΣΜΟ Η ΥΛΙΚΕΣ ΖΗΜΙΕΣ. Η ΠΙΣΙΝΑ ΣΑΣ ΜΠΟΡΕΙ ΝΑ ΠΕΡΙΕΧΕΙ ΜΕΓΑΛΗ ΠΙΕΣΗ. ΕΑΝ Η ΠΙΣΙΝΑ ΣΑΣ ΕΧΕΙ ΔΙΟΓΚΩΣΗ Η ΑΝΟΜΟΙΟΜΟΡΦΑ ΠΛΑΙΝΑ, ΟΙ ΠΛΕΥΡΕΣ ΜΠΟΡΕΙ ΝΑ ΣΚΑΣΟΥΝ ΑΠΕΛΥΘΕΡΩΝΟΝΤΑΣ ΞΑΦΝΙΚΑ ΝΕΡΟ ΚΑΙ ΠΡΟΚΑΛΩΝΤΑΣ ΣΟΒΑΡΟ ΣΩΜΑΤΙΚΟ ΤΡΑΥΜΑΤΙΣΜΟ Η/ΚΑΙ ΥΛΙΚΕΣ ΖΗΜΙΕΣ. ΟΤΑΝ Η ΠΙΣΙΝΑ ΓΕΜΙΖΕΙ ΚΑΤΑ 90%, ΕΛΕΓΞΤΕ ΤΗΝ ΓΙΑ ΤΥΧΟΝ ΔΙΑΡΡΕΣ ΣΤΙΣ ΒΑΛΒΙΔΕΣ Η ΤΙΣ ΡΑΦΕΣ ΚΑΙ ΓΙΑ ΤΥΧΟΝ ΕΜΦΑΝΗ ΑΠΩΛΕΙΑ ΝΕΡΟΥ. ΜΗΝ ΠΡΟΣΘΕΤΕΤΕ ΧΗΜΙΚΑ ΣΤΟ ΝΕΡΟ ΜΕΧΡΙ ΝΑ ΓΙΝΕΙ ΑΥΤΟ.

ΟΔΗΓΙΕΣ ΣΥΝΤΗΡΗΣΗΣ



ΕΙΝΑΙ ΑΠΑΡΑΙΤΗΤΟ ΝΑ ΔΙΑΤΗΡΕΙΤΕ ΚΑΘΑΡΟ ΚΑΙ ΧΗΜΙΚΑ ΙΣΟΡΡΟΠΗΜΕΝΟ ΤΟ ΝΕΡΟ ΤΗΣ ΠΙΣΙΝΑΣ. Η ΑΠΛΗ ΧΡΗΣΗ ΤΟΥ ΣΥΣΤΗΜΑΤΟΣ ΦΙΛΤΡΑΡΙΣΜΑΤΟΣ ΚΑΙ Ο ΚΑΘΑΡΙΣΜΟΣ ΤΟΥ ΦΥΣΙΓΓΙΟΥ ΦΙΛΤΡΟΥ ΔΕΝ ΑΡΚΕΙ ΓΙΑ ΤΗ ΣΩΣΤΗ ΣΥΝΤΗΡΗΣΗ ΤΟΥ ΝΕΡΟΥ. ΕΙΝΑΙ ΣΗΜΑΝΤΙΚΟ ΝΑ ΔΩΣΤΕ ΠΡΟΤΕΡΑΙΟΤΗΤΑ ΣΤΗ ΣΥΝΤΗΡΗΣΗ ΚΑΙ ΤΗΝ ΥΓΕΙΑ ΤΟΥ ΝΕΡΟΥ ΤΗΣ ΠΙΣΙΝΑΣ ΣΑΣ. ΕΑΝ ΔΕΝ ΣΥΜΜΟΡΦΩΝΕΣΤΕ ΜΕ ΑΥΤΕΣ ΤΙΣ ΚΑΤΕΥΘΥΝΤΗΡΙΕΣ ΓΡΑΜΜΕΣ, Η ΥΓΕΙΑ ΣΑΣ ΚΑΘΩΣ ΚΑΙ ΤΗΣ ΟΙΚΟΓΕΝΕΙΑΣ ΣΑΣ ΜΠΟΡΕΙ ΝΑ ΕΙΝΑΙ ΣΕ ΚΙΝΔΥΝΟ.

ΣΥΝΤΗΡΗΣΗ ΝΕΡΟΥ:

ΣΑΣ ΣΥΝΙΣΤΟΥΜΕ ΝΑ ΧΡΗΣΙΜΟΠΟΙΕΙΤΕ ΧΗΜΙΚΑ ΠΙΣΙΝΑΣ ΓΙΑ ΤΗ ΔΙΑΤΗΡΗΣΗ ΤΗΣ ΧΗΜΙΚΗΣ ΣΥΝΘΕΣΗΣ ΤΟΥ ΝΕΡΟΥ ΚΑΙ ΔΕΙΚΤΑ ΧΛΩΡΙΟΥ Η ΒΡΟΜΙΟΥ (ΜΗ ΧΡΗΣΙΜΟΠΟΙΕΙΤΕ ΚΟΚΚΟΥΣ) ΜΕ ΧΗΜΙΚΟ ΔΙΑΝΕΜΗΤΗ, Η ΧΗΜΙΚΗ ΣΥΝΤΗΡΗΣΗ ΜΕ ΧΗΜΙΚΑ ΔΙΣΚΙΑ ΠΡΕΠΕΙ ΝΑ ΠΡΑΓΜΑΤΟΠΟΙΕΙΤΑΙ ΜΕ ΔΙΑΝΟΜΕΑ ΧΗΜΙΚΩΝ Η ΠΛΟΤΗΡΑ ΧΗΜΙΚΩΝ. ΜΗΝ ΠΕΤΑΤΕ ΧΗΜΙΚΑ ΠΡΟΪΟΝΤΑ ΑΠΕΥΘΕΙΑΣ ΣΤΟ ΝΕΡΟ. ΤΑ ΧΗΜΙΚΑ ΘΑ ΚΑΤΑΚΑΘΙΣΟΥΝ ΣΤΟΝ ΠΑΤΟ ΤΗΣ ΠΙΣΙΝΑΣ ΚΑΙ ΘΑ ΚΑΤΑΣΤΡΕΨΟΥΝ ΚΑΙ ΘΑ ΑΠΟΧΡΟΜΑΤΙΣΤΟΥΝ ΤΗΝ ΕΠΕΝΔΥΣΗ. ΣΤΙΣ ΧΕΙΡΟΤΕΡΕΣ ΠΕΡΙΠΤΩΣΕΙΣ, ΘΑ ΚΑΤΑΣΤΡΑΦΕΙ Η ΔΟΜΗ ΤΗΣ ΕΠΕΝΔΥΣΗΣ ΤΗΣ ΠΙΣΙΝΑΣ. ΖΗΜΙΕΣ ΣΤΗΝ ΠΙΣΙΝΑ ΠΟΥ ΠΡΟΚΥΠΤΟΥΝ ΑΠΟ ΛΑΘΑΣΜΕΝΗ ΧΡΗΣΗ, ΑΡΙΘΜΟ ΧΡΗΣΤΩΝ ΚΑΙ ΓΕΝΙΚΑ ΚΑΚΗ ΔΙΑΧΕΙΡΙΣΗ ΤΟΥ ΝΕΡΟΥ ΤΗΣ ΠΙΣΙΝΑΣ ΔΕΝ ΚΑΛΥΠΤΟΝΤΑΙ ΑΠΟ ΤΗΝ ΕΓΓΥΗΣΗ. Η ΠΟΙΟΤΗΤΑ ΤΟΥ ΝΕΡΟΥ ΣΧΕΤΙΖΕΤΑΙ ΑΜΕΣΑ ΜΕ ΤΗ ΣΥΧΝΟΤΗΤΑ ΤΗΣ ΧΡΗΣΗΣ, ΤΟΝ ΑΡΙΘΜΟ ΤΩΝ ΧΡΗΣΤΩΝ ΚΑΙ ΤΗ ΓΕΝΙΚΗ ΣΥΝΤΗΡΗΣΗ ΤΗΣ ΠΙΣΙΝΑΣ. ΤΟ ΝΕΡΟ ΘΑ ΠΡΕΠΕΙ ΝΑ ΑΛΛΑΖΕΙ ΚΑΘΕ 3 ΗΜΕΡΕΣ. ΕΑΝ ΔΕΝ ΠΡΑΓΜΑΤΟΠΟΙΕΙΤΑΙ ΧΗΜΙΚΗ ΕΠΕΞΕΡΓΑΣΙΑ ΣΤΟ ΝΕΡΟ, ΣΥΝΙΣΤΟΥΜΕ ΝΑ ΚΑΝΕΤΕ ΠΡΩΤΑ ΕΝΑ ΝΤΟΥΣ ΠΡΙΝ ΧΡΗΣΙΜΟΠΟΙΗΣΕΤΕ ΤΗΝ ΠΙΣΙΝΑ, ΚΑΘΩΣ ΚΑΛΥΠΤΟΥΝΤΑΙ ΠΡΟΪΟΝΤΑ, ΛΟΣΙΟΝ ΚΑΙ ΑΛΛΑ ΚΑΤΑΛΟΙΠΑ ΕΠΑΝΩ ΣΤΗΝ ΕΠΙΔΕΡΜΙΔΑ ΜΠΟΡΟΥΝ ΠΟΛΥ ΓΡΗΓΟΡΑ ΝΑ ΥΠΟΒΑΘΜΙΣΟΥΝ ΤΗΝ ΠΟΙΟΤΗΤΑ ΤΟΥ ΝΕΡΟΥ. ΤΟΠΟΘΕΤΗΣΤΕ ΕΝΑΝ ΚΟΥΒΑ ΜΕ ΝΕΡΟ ΔΙΠΛΑ ΣΤΗΝ ΠΙΣΙΝΑ ΩΣΤΕ ΟΙ ΧΡΗΣΤΕΣ ΝΑ ΚΑΘΑΡΙΖΟΥΝ ΤΑ ΠΟΔΙΑ ΤΟΥΣ ΠΡΙΝ ΜΠΟΥΣ ΣΤΟ ΝΕΡΟ. ΧΡΗΣΙΜΟΠΟΙΕΙΤΕ ΤΑΚΤΙΚΑ ΕΝΑ ΞΑΦΝΙΧΤΗΡΙ ΕΠΙΦΑΝΕΙΑΣ ΠΙΣΙΝΑΣ ΓΙΑ ΤΗΝ ΕΠΙΦΑΝΕΙΑ ΚΑΙ ΜΙΑ ΗΛΕΚΤΡΙΚΗ ΣΚΟΥΓΙΑ ΓΙΑ ΤΟΝ ΠΑΤΟ ΤΗΣ ΠΙΣΙΝΑΣ ΓΙΑ ΝΑ ΑΠΟΤΡΕΨΕΤΕ ΤΗΝ ΚΑΤΑΚΑΘΙΣΗ ΤΗΣ ΒΡΩΜΙΑΣ. ΕΑΝ ΔΕΝ ΠΕΡΙΛΑΜΒΑΝΟΝΤΑΙ ΣΤΟ ΣΕΤ, ΜΠΟΡΕΙΤΕ ΝΑ ΤΑ ΑΓΟΡΑΣΕΤΕ ΕΠΙΣΚΕΠΤΟΜΕΝΟΙ ΤΟΝ ΙΣΤΟΤΟΠΟ ΜΑΣ (www.bestwaycorp.com) Η ΕΠΙΣΚΕΠΤΟΜΕΝΟΙ ΤΟ ΠΛΗΣΙΕΣΤΕΡΟ ΚΑΤΑΣΤΗΜΑ ΕΙΔΩΝ ΠΙΣΙΝΑΣ.

ΧΡΗΣΗ ΧΗΜΙΚΩΝ:

ΤΟ ΣΕΤ ΤΗΣ ΠΙΣΙΝΑΣ ΣΑΣ ΜΠΟΡΕΙ ΝΑ ΜΗΝ ΠΕΡΙΛΑΜΒΑΝΕΙ ΔΙΑΝΕΜΗΤΗ ΧΗΜΙΚΩΝ. ΣΕ ΑΥΤΗΝ ΤΗΝ ΠΕΡΙΠΤΩΣΗ, ΜΠΟΡΕΙΤΕ ΝΑ ΑΓΟΡΑΣΕΤΕ ΕΝΑΝ ΕΠΙΣΚΕΠΤΟΜΕΝΟ ΤΟΝ ΙΣΤΟΤΟΠΟ ΜΑΣ (www.bestwaycorp.com) Η ΕΠΙΣΚΕΠΤΟΜΕΝΟΙ ΤΟ ΠΛΗΣΙΕΣΤΕΡΟ ΚΑΤΑΣΤΗΜΑ ΕΙΔΩΝ ΠΙΣΙΝΑΣ. ΑΦΑΙΡΕΣΤΕ ΤΟΝ ΧΗΜΙΚΟ ΔΙΑΝΕΜΗΤΗ ΟΤΑΝ Η ΠΙΣΙΝΑ ΕΙΝΑΙ ΣΕ ΧΡΗΣΗ. ΜΕΤΑ ΤΗΝ ΕΚΤΕΛΕΣΗ ΤΗΣ ΧΗΜΙΚΗΣ ΣΥΝΤΗΡΗΣΗΣ ΚΑΙ ΠΡΙΝ ΤΗ ΧΡΗΣΗ ΤΗΣ ΠΙΣΙΝΑΣ, ΧΡΗΣΙΜΟΠΟΙΗΣΤΕ ΕΝΑ ΚΙΤ ΔΟΚΙΜΗΣ (ΔΕΝ ΠΕΡΙΛΑΜΒΑΝΕΤΑΙ) ΩΣΤΕ ΝΑ ΔΟΚΙΜΑΣΕΤΕ ΤΗ ΧΗΜΕΙΑ ΤΟΥ ΝΕΡΟΥ. ΣΥΝΙΣΤΟΥΜΕ ΝΑ ΔΙΑΤΗΡΕΙΤΕ ΤΗ ΧΗΜΙΚΗ ΙΣΟΡΡΟΠΙΑ ΤΟΥ ΝΕΡΟΥ ΟΠΩΣ ΥΠΟΔΕΙΚΝΥΕΤΑΙ ΣΤΟΝ ΠΙΝΑΚΑ. Η ΥΠΕΡΒΑΣΗ ΤΩΝ ΑΚΟΛΟΥΘΩΝ ΠΑΡΑΜΕΤΡΩΝ ΜΠΟΡΕΙ ΝΑ ΒΛΑΨΕΙ ΤΗ ΔΟΜΗ ΤΗΣ ΕΠΕΝΔΥΣΗΣ ΚΑΙ ΝΑ ΔΗΜΙΟΥΡΓΗΣΕΙ ΜΙΑ ΕΠΙΚΙΝΔΥΝΗ ΚΑΤΑΣΤΑΣΗ ΓΙΑ ΤΟΥΣ ΧΡΗΣΤΕΣ. ΠΑΡΑΚΑΛΟΥΜΕ ΝΑ ΣΥΜΒΟΥΛΕΥΘΕΙΤΕ ΤΟ ΤΟΠΙΚΟ ΚΑΤΑΣΤΗΜΑ ΠΩΛΗΣΗΣ ΥΛΙΚΩΝ ΠΙΣΙΝΑΣ Η ΧΗΜΙΚΩΝ ΓΙΑ ΠΕΡΙΣΣΟΤΕΡΕΣ ΠΛΗΡΟΦΟΡΙΕΣ ΣΧΕΤΙΚΑ ΜΕ ΤΗΝ ΧΗΜΙΚΗ ΣΥΝΤΗΡΗΣΗ. ΔΩΣΤΕ ΠΡΟΣΟΧΗ ΣΤΙΣ ΟΔΗΓΙΕΣ ΤΟΥ ΚΑΤΑΣΚΕΥΑΣΤΗ ΤΩΝ ΧΗΜΙΚΩΝ.

ΔΟΚΙΜΗ	ΙΔΑΝΙΚΕΣ ΤΙΜΕΣ
ΣΥΝΟΛΙΚΗ ΑΛΚΑΛΙΚΟΤΗΤΑ	80 – 120 ppm
pH	7,4–7,6
ΣΚΛΗΡΟΤΗΤΑ ΑΣΒΕΣΤΙΟΥ	200– 400 ppm
ΚΥΑΝΟΥΡΙΚΟ ΟΞΥ	30–50 ppm
ΔΙΑΘΕΣΙΜΟ ΕΛΕΥΘΕΡΟ ΧΛΩΡΙΟ	2–4 ppm

ΟΔΗΓΙΕΣ ΣΥΝΤΗΡΗΣΗΣ



ΟΔΗΓΙΕΣ ΔΙΑΧΕΙΜΑΣΗΣ

Η ΕΙΔΙΚΗ ΔΟΜΗ ΤΗΣ ΠΙΣΙΝΑΣ ΕΠΙΤΡΕΠΕΙ ΣΤΗΝ ΠΙΣΙΝΑ ΝΑ ΠΑΡΑΜΕΝΕΙ ΑΝΟΙΧΤΗ ΟΛΟ ΤΟΝ ΧΡΟΝΟ ΧΩΡΙΣ ΝΑ ΔΕΔΙΑΖΕΙ ΕΝΤΕΛΩΣ ΤΟ ΝΕΡΟ ΤΗΣ. ΒΕΒΑΙΩΘΕΙΤΕ ΟΤΙ ΤΟ ΣΥΣΤΗΜΑ ΦΙΛΤΡΑΡΙΣΜΑΤΟΣ ΚΑΙ ΤΑ ΑΛΛΑ ΕΞΑΡΤΗΜΑΤΑ ΤΗΣ ΠΙΣΙΝΑΣ ΕΙΝΑΙ ΑΠΟΣΥΝΔΕΔΕΜΕΝΑ ΑΠΟ ΤΗΝ ΠΙΣΙΝΑ. ΧΡΗΣΙΜΟΠΟΙΗΣΤΕ ΤΟ ΚΑΛΥΜΜΑ ΤΗΣ ΠΙΣΙΝΑΣ ΚΑΤΑ ΤΗ ΔΙΑΡΚΕΙΑ ΤΗΣ ΧΕΙΜΕΡΙΝΗΣ ΠΕΡΙΟΔΟΥ ΓΙΑ ΝΑ ΑΠΟΤΡΕΨΕΤΕ ΤΗΝ ΠΤΩΣΗ ΣΚΟΥΠΙΔΙΩΝ ΣΤΗΝ ΠΙΣΙΝΑ. ΟΤΑΝ Η ΕΞΩΤΕΡΙΚΗ ΘΕΡΜΟΚΡΑΣΙΑ ΕΙΝΑΙ ΠΕΡΙΠΟΥ 0°C / 32°F Ή ΧΑΜΗΛΟΤΕΡΗ, ΥΠΑΡΧΕΙ ΚΙΝΔΥΝΟΣ ΝΑ ΠΑΓΩΣΕΙ ΤΟ ΝΕΡΟ. ΠΡΙΝ ΤΟΠΟΘΕΤΗΣΤΕ ΤΟ ΚΑΛΥΜΜΑ ΠΙΣΙΝΑΣ:

- ΒΕΒΑΙΩΘΕΙΤΕ ΟΤΙ Η ΣΤΑΘΜΗ ΤΟΥ ΝΕΡΟΥ ΕΙΝΑΙ ΤΟΥΛΑΧΙΣΤΟΝ 10 CM (4") ΧΑΜΗΛΟΤΕΡΗ ΑΠΟ ΤΗ ΒΑΛΒΙΔΑ ΕΙΣΟΔΟΥ Α ΤΗΣ ΠΙΣΙΝΑΣ. ΕΑΝ Η ΣΤΑΘΜΗ ΤΟΥ ΝΕΡΟΥ ΒΡΙΣΚΕΤΑΙ ΠΙΟ ΠΑΝΩ ΑΠΟ ΤΗ ΒΑΛΒΙΔΑ ΕΙΣΟΔΟΥ Α Η ΕΞΟΔΟΥ Α ΤΗΣ ΠΙΣΙΝΑΣ, ΤΟ ΝΕΡΟ ΜΠΟΡΕΙ ΝΑ ΠΑΓΩΣΕΙ ΜΕΣΑ, ΠΡΟΚΑΛΩΝΤΑΣ ΑΝΕΠΑΝΟΡΘΩΤΗ ΖΗΜΙΑ ΣΤΗΝ ΕΠΕΝΔΥΣΗ ΚΑΤΑ ΤΗ ΔΙΑΣΤΟΛΗ ΤΟΥ ΠΑΓΟΥ. ΔΕΝ ΘΑ ΘΕΩΡΗΘΕΙ ΚΑΤΑΣΚΕΥΑΣΤΙΚΟ ΕΛΑΤΤΩΜΑ ΚΑΙ ΘΑ ΑΚΥΡΩΣΕΙ ΤΗΝ ΕΓΓΥΗΣΗ ΚΑΙ ΤΥΧΟΝ ΑΞΙΩΣΕΙΣ ΣΕΡΒΙΣ.
- ΤΟΠΟΘΕΤΗΣΤΕ ΕΝΑ ΦΟΥΣΚΩΤΟ ΑΝΤΙΚΕΙΜΕΝΟ ΚΑΤΑΣΚΕΥΑΣΜΕΝΟ ΑΠΟ ΥΛΙΚΟ ΑΝΘΕΚΤΙΚΟ ΣΤΟ ΨΥΧΟΣ, ΟΠΩΣ ΕΝΑ ΜΑΞΙΛΑΡΙ ΠΙΣΙΝΑΣ, ΣΤΗΝ ΕΠΙΦΑΝΕΙΑ ΤΟΥ ΝΕΡΟΥ ΓΙΑ ΝΑ ΕΞΙΣΟΡΡΟΠΗΘΕΙ ΤΟ ΔΙΑΣΤΗΜΑ ΜΕΤΑΞΥ ΤΗΣ ΣΤΑΘΜΗΣ ΤΟΥ ΝΕΡΟΥ ΚΑΙ ΤΩΝ ΕΠΑΝΩ ΚΟΥΠΑΣΤΩΝ. ΑΥΤΟ ΘΑ ΕΞΑΣΦΑΛΙΣΕΙ ΟΤΙ ΤΟ ΚΑΛΥΜΜΑ ΠΙΣΙΝΑΣ ΥΠΟΣΤΗΡΙΖΕΤΑΙ.

ΣΗΜΑΝΤΙΚΕΣ ΣΥΜΒΟΥΛΕΣ:

ΕΑΝ ΥΠΑΡΧΕΙ ΠΑΓΟΣ ΣΤΟ ΝΕΡΟ ΤΗΣ ΠΙΣΙΝΑΣ, ΑΦΑΙΡΕΣΤΕ ΤΟΝ ΠΟΛΥ ΠΡΟΣΕΚΤΙΚΑ. ΟΙ ΔΙΧΜΗΡΕΣ ΑΚΡΕΣ ΤΟΥ ΠΑΓΟΥ ΜΠΟΡΕΙ ΝΑ ΣΠΑΣΟΥΝ ΚΑΙ ΝΑ ΚΑΤΑΣΤΡΕΨΟΥΝ ΤΗΝ ΕΠΕΝΔΥΣΗ ΤΗΣ ΠΙΣΙΝΑΣ.

ΕΑΝ ΒΡΕΧΕΙ, ΕΛΕΓΞΤΕ ΤΗ ΣΤΑΘΜΗ ΤΟΥ ΝΕΡΟΥ ΓΙΑ ΝΑ ΒΕΒΑΙΩΘΕΙΤΕ ΟΤΙ ΕΙΝΑΙ 10 CM (4") ΧΑΜΗΛΟΤΕΡΗ ΑΠΟ ΤΗ ΒΑΛΒΙΔΑ ΕΙΣΟΔΟΥ Α ΤΗΣ ΠΙΣΙΝΑΣ, ΕΙΔΙΚΑ ΕΑΝ Η ΕΞΩΤΕΡΙΚΗ ΘΕΡΜΟΚΡΑΣΙΑ ΕΙΝΑΙ ΠΕΡΙΠΟΥ 0°C / 32°F Ή ΧΑΜΗΛΟΤΕΡΗ ΚΑΙ ΤΟ ΝΕΡΟ ΜΠΟΡΕΙ ΝΑ ΠΑΓΩΣΕΙ.

ΟΔΗΓΙΕΣ ΑΞΕΣΟΥΑΡ

ΕΞΕΤΑΣΤΕ ΤΟ ΕΝΔΕΧΟΜΕΝΟ ΑΓΟΡΑΣ ΕΝΟΣ ΚΑΛΥΜΜΑΤΟΣ ΠΙΣΙΝΑΣ, ΕΑΝ ΑΥΤΟ ΔΕΝ ΠΕΡΙΛΑΜΒΑΝΕΤΑΙ ΣΤΟ ΣΕΤ. ΣΥΝΙΣΤΑΤΑΙ ΙΔΙΑΙΤΕΡΑ ΝΑ ΔΙΑΤΗΡΕΙΤΕ ΤΗΝ ΠΙΣΙΝΑ ΚΑΛΥΜΜΕΝΗ ΟΤΑΝ ΔΕΝ ΤΗ ΧΡΗΣΙΜΟΠΟΙΕΙΤΕ ΓΙΑ ΝΑ ΤΗΝ ΠΡΟΣΤΑΤΕΥΕΤΕ ΑΠΟ ΤΗ ΣΚΟΝΗ ΚΑΙ ΤΟΥΣ ΡΥΠΟΥΣ. ΣΚΟΥΠΙΣΤΕ ΑΠΛΑ ΤΗΝ ΚΟΡΥΦΗ ΜΕ ΚΑΘΑΡΟ ΠΑΝΙ ΓΙΑ ΝΑ ΑΦΑΙΡΕΣΕΤΕ ΤΥΧΟΝ ΡΥΠΟΥΣ.

ΣΕ ΠΕΡΙΠΤΩΣΗ ΔΙΑΡΡΟΗΣ, ΕΠΙΔΙΟΡΘΩΣΤΕ ΤΗΝ ΠΙΣΙΝΑ ΧΡΗΣΙΜΟΠΟΙΩΝΤΑΣ ΤΟ ΥΠΟΒΡΥΧΙΟ ΑΥΤΟΚΟΛΛΗΤΟ ΕΠΙΡΑΜΜΑ ΕΠΙΣΚΕΥΗΣ ΠΟΥ ΠΑΡΕΧΕΤΑΙ. ΜΠΟΡΕΙΤΕ ΝΑ ΒΡΕΙΤΕ ΤΙΣ ΟΔΗΓΙΕΣ ΣΤΟ «ΣΥΧΝΕΣ ΕΡΩΤΗΣΕΙΣ» ΣΤΗΝ ΕΝΟΤΗΤΑ ΥΠΟΣΤΗΡΙΞΗΣ ΤΟΥ ΙΣΤΟΤΟΠΟΥ ΜΑΣ (www.bestwaycorp.com/support).

ΕΑΝ ΣΤΟ ΣΕΤ ΠΕΡΙΛΑΜΒΑΝΕΤΑΙ ΑΝΤΛΙΑ Η/ΚΑΙ ΣΚΑΛΑ, ΑΝΑΤΡΕΞΤΕ ΣΤΟ ΕΓΧΕΙΡΙΔΙΟ ΤΗΣ ΑΝΤΛΙΑΣ Η/ΚΑΙ ΤΗΣ ΣΚΑΛΑΣ ΓΙΑ ΟΔΗΓΙΕΣ ΑΣΦΑΛΕΙΑΣ ΚΑΙ ΕΓΚΑΤΑΣΤΑΣΗ. Η ΣΚΑΛΑ ΠΡΕΠΕΙ ΝΑ ΕΙΝΑΙ ΑΝΤΙΣΤΟΙΧΗ ΜΕ ΤΟ ΜΕΓΕΘΟΣ ΤΗΣ ΠΙΣΙΝΑΣ. ΕΑΝ Η ΠΙΣΙΝΑ ΣΑΣ ΔΙΑΘΕΤΕΙ ΒΑΛΒΙΔΑ ΣΥΝΔΕΣΗΣ ΓΙΑ ΤΗ ΣΥΝΔΕΣΗ ΠΑΡΕΛΚΟΜΕΝΟΥ ΚΑΘΑΡΙΣΜΟΥ ΠΙΣΙΝΑΣ, ΠΡΕΠΕΙ ΝΑ ΑΦΑΙΡΕΣΕΤΕ ΤΗ ΣΙΤΑ ΣΩΜΑΤΙΔΙΩΝ ΑΠΟ ΤΟΝ ΣΥΝΔΕΣΜΟ ΠΡΙΝ ΤΗ ΣΥΝΔΕΣΗ ΤΟΥ ΠΑΡΕΛΚΟΜΕΝΟΥ.

ΟΔΗΓΙΕΣ ΑΠΟΣΥΝΑΡΜΟΛΟΓΗΣΗΣ ΚΑΙ ΑΠΟΘΗΚΕΥΣΗΣ



ΟΔΗΓΙΕΣ ΑΠΟΣΤΡΑΓΓΙΣΗΣ

ΓΙΑ ΤΗΝ ΑΠΟΣΤΡΑΓΓΙΣΗ, ΑΝΑΤΡΕΞΤΕ ΣΤΙΣ ΕΙΚΟΝΕΣ ΣΤΟ ΠΙΣΩ ΜΕΡΟΣ ΤΟΥ ΕΓΧΕΙΡΙΔΙΟΥ. ΤΑ ΣΧΕΔΙΑ ΕΙΝΑΙ ΜΟΝΟ ΓΙΑ ΛΟΓΟΥΣ ΑΠΕΙΚΟΝΙΣΗΣ. ΜΠΟΡΕΙ ΝΑ ΜΗΝ ΑΝΤΑΠΟΚΡΙΝΟΝΤΑΙ ΣΤΟ ΠΡΑΓΜΑΤΙΚΟ ΠΡΟΪΟΝ. ΔΕΝ ΕΙΝΑΙ ΥΠΟ ΚΛΙΜΑΚΑ. ΠΡΙΝ ΑΠΟΣΤΡΑΓΓΙΣΤΕ ΤΟ ΝΕΡΟ ΤΗΣ ΠΙΣΙΝΑΣ ΣΑΣ, ΒΕΒΑΙΩΘΕΙΤΕ ΟΤΙ ΑΠΟΣΤΡΑΓΓΙΖΕΤΕ ΤΗΝ ΠΙΣΙΝΑ ΣΑΣ ΜΑΚΡΙΑ ΑΠΟ ΤΟ ΣΠΙΤΙ ΚΑΙ ΤΥΧΟΝ ΑΝΤΙΚΕΙΜΕΝΑ ΠΟΥ ΥΠΟΚΕΙΝΤΑΙ ΣΕ ΖΗΜΙΑ ΑΠΟ ΤΟ ΝΕΡΟ. ΕΛΕΓΞΤΕ ΤΟΥΣ ΤΟΠΙΚΟΥΣ ΚΑΝΟΝΙΣΜΟΥΣ ΓΙΑ ΑΠΟΧΕΤΕΥΣΗ ΣΥΜΦΩΝΑ ΜΕ ΤΟΝ ΝΟΜΟ.

ΤΟ ΝΕΡΟ ΜΠΟΡΕΙ ΝΑ ΕΚΚΕΝΘΕΙ ΜΕΧΡΙ ΠΕΡΙΠΟΥ 10 CM (4") ΠΑΝΩ ΑΠΟ ΤΟ ΔΑΠΕΔΟ ΤΗΣ ΠΙΣΙΝΑΣ Ή ΜΠΟΡΕΙΤΕ ΝΑ ΣΤΑΜΑΤΗΣΕΤΕ ΤΗΝ ΕΚΚΕΝΩΣΗ ΤΗΣ ΠΙΣΙΝΑΣ ΣΑΣ ΒΓΑΖΟΝΤΑΣ ΤΟΝ ΕΥΚΛΙΜΠΤΟ ΣΩΛΗΝΑ ΑΠΟ ΤΟ ΝΕΡΟ. ΕΑΝ ΣΚΟΥΠΕΤΕ ΝΑ ΑΠΟΣΥΝΑΡΜΟΛΟΓΗΣΕΤΕ ΤΗΝ ΠΙΣΙΝΑ ΓΙΑ ΜΑΚΡΟΧΡΟΝΙΑ ΑΠΟΘΗΚΕΥΣΗ, ΤΑ ΥΠΟΛΟΙΠΑ 10 CM (4") ΝΕΡΟΥ ΜΠΟΡΟΥΝ ΝΑ ΔΕΔΙΑΣΤΟΥΝ ΜΕΤΑ ΤΗΝ ΑΠΟΣΥΝΑΡΜΟΛΟΓΗΣΗ ΤΗΣ ΠΙΣΙΝΑΣ (ΑΚΟΛΟΥΘΩΝΤΑΣ ΤΙΣ ΟΔΗΓΙΕΣ ΕΓΚΑΤΑΣΤΑΣΗΣ ΜΕ ΤΗΝ ΑΝΤΙΣΤΡΟΦΗ ΣΕΙΡΑ).

ΟΔΗΓΙΕΣ ΚΑΘΑΡΙΣΜΟΥ

- ΔΕΠΛΥΝΕΤΕ ΤΗΝ ΕΠΕΝΔΥΣΗ ΤΗΣ ΠΙΣΙΝΑΣ ΜΕ ΤΡΕΧΟΥΜΕΝΟ ΝΕΡΟ ΓΙΑ ΝΑ ΑΦΑΙΡΕΣΕΤΕ ΤΥΧΟΝ ΚΑΤΑΛΟΙΠΑ ΠΟΥ ΑΦΗΝΟΥΝ ΤΑ ΧΗΜΙΚΑ Ή ΤΥΧΟΝ ΣΩΜΑΤΙΔΙΑ.
- ΑΦΗΣΤΕ ΤΗΝ ΞΕΦΟΥΣΚΩΤΗ ΕΠΕΝΔΥΣΗ ΣΤΟ ΦΩΣ ΤΟΥ ΗΛΙΟΥ ΜΕΧΡΙ ΝΑ ΣΤΕΓΝΩΣΕΙ ΤΕΛΕΙΩΣ.
- ΓΙΑ ΝΑ ΑΦΑΙΡΕΣΕΤΕ ΤΕΛΕΙΩΣ ΤΟ ΥΠΟΛΟΙΠΟ ΝΕΡΟ, ΣΚΟΥΠΙΣΤΕ ΤΗΝ ΕΠΕΝΔΥΣΗ ΤΗΣ ΠΙΣΙΝΑΣ ΜΕ ΕΝΑ ΣΤΕΓΝΟ ΠΑΝΙ.

ΟΔΗΓΙΕΣ ΑΠΟΘΗΚΕΥΣΗΣ

ΑΦΑΙΡΕΣΤΕ ΟΛΑ ΤΑ ΕΞΑΡΤΗΜΑΤΑ. ΒΕΒΑΙΩΘΕΙΤΕ ΟΤΙ Η ΕΠΕΝΔΥΣΗ ΚΑΙ ΤΑ ΕΞΑΡΤΗΜΑΤΑ ΤΗΣ ΠΙΣΙΝΑΣ ΕΙΝΑΙ ΕΝΤΕΛΩΣ ΚΑΘΑΡΑ ΚΑΙ ΣΤΕΓΝΑ ΠΡΙΝ ΤΗΝ ΑΠΟΘΗΚΕΥΣΗ. ΕΑΝ Η ΠΙΣΙΝΑ ΔΕΝ ΕΙΝΑΙ ΕΝΤΕΛΩΣ ΣΤΕΓΝΗ, ΜΠΟΡΕΙ ΝΑ ΠΡΟΚΑΘΕΙ ΜΟΥΧΛΑ ΚΑΙ ΝΑ ΚΑΤΑΣΤΡΕΨΕΙ ΤΗΝ ΕΠΕΝΔΥΣΗ ΤΗΣ ΠΙΣΙΝΑΣ ΚΑΤΑ ΤΗΝ ΠΕΡΙΟΔΟ ΑΠΟΘΗΚΕΥΣΗΣ. ΜΟΛΙΣ ΣΤΕΓΝΩΣΕΙ ΤΕΛΕΙΩΣ Η ΠΙΣΙΝΑ, ΠΑΣΠΑΛΙΣΤΕ ΜΕ ΣΚΟΝΗ ΤΑΛΚ ΓΙΑ ΝΑ ΜΗΝ ΚΟΛΛΗΣΕΙ Η ΕΠΕΝΔΥΣΗ. ΔΙΠΛΩΣΤΕ ΤΗΝ ΕΠΕΝΔΥΣΗ ΤΗΣ ΠΙΣΙΝΑΣ ΜΟΝΟ ΕΑΝ Η ΘΕΡΜΟΚΡΑΣΙΑ ΠΕΡΙΒΑΛΛΟΝΤΟΣ ΕΙΝΑΙ ΠΑΝΩ ΑΠΟ 15°C / 59°F. ΑΠΟΘΗΚΕΥΣΤΕ ΤΗΝ ΠΙΣΙΝΑ ΣΕ ΞΗΡΟ ΜΕΡΟΣ ΜΕ ΜΕΤΡΙΑ ΘΕΡΜΟΚΡΑΣΙΑ ΜΕΤΑΞΥ 15°C / 59°F ΚΑΙ 38°C / 100°F ΚΑΙ ΔΙΑΤΗΡΗΣΤΕ ΤΗΝ ΕΠΕΝΔΥΣΗ ΤΗΣ ΠΙΣΙΝΑΣ ΚΑΙ ΟΛΑ ΤΑ ΕΞΑΡΤΗΜΑΤΑ ΜΕΣΑ ΣΕ ΕΝΑ ΧΑΡΤΟΚΟΥΤΟ, ΓΙΑ ΝΑ ΠΡΟΣΤΑΤΕΥΕΤΕ ΚΑΛΥΤΕΡΑ ΤΟ ΥΛΙΚΟ PVC ΚΑΤΑ ΤΗ ΧΕΙΜΕΡΙΝΗ ΠΕΡΙΟΔΟ.



ΧΡΗΣΙΜΕΣ ΣΥΜΒΟΥΛΕΣ: ΑΥΤΕΣ ΟΙ ΠΙΣΙΝΕΣ ΠΡΟΟΡΙΖΟΝΤΑΙ ΝΑ ΠΑΡΑΜΕΝΟΥΝ ΣΤΗΜΕΝΕΣ ΟΛΟ ΤΟΝ ΧΡΟΝΟ, ΧΩΡΙΣ ΝΑ ΕΚΚΕΝΩΝΟΝΤΑΙ ΠΛΗΡΩΣ. ΕΑΝ Η ΕΚΚΕΝΩΣΗ ΓΙΝΕΤΑΙ ΛΟΓΩ ΨΥΧΡΟΤΕΡΩΝ ΘΕΡΜΟΚΡΑΣΙΩΝ, ΑΝΑΤΡΕΞΤΕ ΣΤΙΣ ΟΔΗΓΙΕΣ ΔΙΑΧΕΙΜΑΣΗΣ ΓΙΑ ΤΟ ΠΟΣΟ ΝΕΡΟ ΠΡΕΠΕΙ ΝΑ ΑΦΑΙΡΕΘΕΙ ΑΠΟ ΤΗΝ ΠΙΣΙΝΑ.

ΟΡΟΙ ΕΓΓΥΗΣΗΣ

ΓΙΑ ΥΠΟΣΤΗΡΙΞΗ ΚΑΙ ΕΓΓΡΑΦΗ ΠΡΟΪΟΝΤΟΣ, ΕΠΙΣΚΕΦΤΕΙΤΕ ΤΟ bestwaycorp.com/support.

РУКОВОДСТВО ПОЛЬЗОВАТЕЛЯ

1,22 m (48") - 1,32 m (52")

Hydrium™



ВАЖНЫЕ ИНСТРУКЦИИ ПО ТЕХНИКЕ БЕЗОПАСНОСТИ

ПРОЧИТАЙТЕ И СОБЛЮДАЙТЕ ВСЕ ИНСТРУКЦИИ

- Внимательно прочитайте информацию в руководстве пользователя, убедитесь в том, что вам все понятно, и следуйте указаниям при установке и использовании бассейна.
- Эти предостережения, инструкции, меры предосторожности предупреждают о некоторых распространенных рисках отдыха и игр в воде, но не покрывают все риски и все возможные опасности. Будьте осторожны, рассудительны и разумны при отдыхе и играх в воде. Сохраните эту брошюру для дальнейшего использования в справочных целях. Кроме того, в зависимости от типа бассейна, может предоставляться следующая ниже информация.
- Храните инструкцию в надежном месте. Если печатный экземпляр инструкции отсутствует, найдите ее на веб-сайте www.bestwaycorp.com/support.

Безопасность пользователей, не умеющих плавать

- Компетентный взрослый должен постоянно внимательно и активно присматривать за детьми, которые не умеют плавать или плавают не очень хорошо (помните, что наибольшему риску утонуть подвержены дети до пяти лет).
- Каждый раз при использовании бассейна поручайте наблюдение за детьми компетентному взрослому.
- Дети, которые не умеют плавать или плавают не очень хорошо, должны использовать специальное защитное снаряжение при использовании бассейном.
- Когда бассейн не используется, или когда за ним никто не присматривает, уберите все игрушки из бассейна и прилегающей зоны, чтобы дети не могли заинтересоваться ими и приблизиться к бассейну.

Устройства, обеспечивающие безопасность

- Чтобы предотвратить риск утопления детей, рекомендуется закрыть доступ в бассейн защитным ограждением. Чтобы помешать детям карабкаться на впускной и выпускной клапаны, рекомендуется установить ограждение (и блокировать все окна и двери, если они имеются), чтобы предотвратить доступ в бассейн без разрешения.
- Ограждения, покрытия бассейна, сигнализация в бассейне и прочие защитные устройства полезны, но они не могут заменить постоянное и компетентное наблюдение, осуществляемое взрослыми.

Оборудование, обеспечивающее безопасность

- Рекомендуется хранить спасательное оборудование (например, спасательный круг) в непосредственной близости от бассейна.
- Держите работающий телефон и список номеров телефонов экстренной связи в непосредственной близости от бассейна.

Безопасное использование бассейна

- Стимулируйте всех пользователей, особенно детей, обучению плаванию.
- Изучите базовые техники экстренной первой помощи (сердечно-легочная реанимация – СЛР) и регулярно освежайте ваши знания. Если произойдет несчастный случай, вы сможете спасти жизнь человека.
- Объясните всем пользователям бассейна, особенно детям, что делать в случае чрезвычайного происшествия.
- Не ныряйте на мелководье. Это может привести к серьезным травмам или смерти.
- Не пользуйтесь бассейном, если вы выпили алкогольный напиток или приняли лекарство, которое может негативно повлиять на вашу способность безопасно пользоваться бассейном.
- Если вы используете покрытие бассейна, полностью уберите его с поверхности воды перед тем, как использовать бассейн.
- Защищайте пользователей бассейна от болезней, которые могут передаваться через воду, регулярно очищая воду и следуя правилам гигиены. Следуйте инструкциям по очистке воды, содержащимся в этом руководстве пользователя.
- Храните химикаты (например, для очистки воды, чистящие и дезинфицирующие средства) в недоступном для детей месте.
- Используйте сигналы, как указано ниже. Сигналы должны быть установлены на видном месте за 2 м. до бассейна.



- В воде дети должны находиться под присмотром взрослых. Нырять запрещается.
- Съемные лестницы должны быть установлены на ровной поверхности.
- Независимо от материалов, из которых изготовлен бассейн, регулярно проверяйте доступные поверхности, чтобы избежать риска травм.
- Регулярно проверяйте болты и винты; удаляйте обломки и острые углы, чтобы избежать риска травм.
- ВНИМАНИЕ!** Не оставляйте слитый бассейн на улице. Пустой бассейн может деформироваться и (или) опрокинуться от ветра.
- Если у вас фильтрующий насос, см. инструкции в руководстве пользователя насоса.
- ПРЕДУПРЕЖДЕНИЕ!** Запрещается пользоваться насосом, когда люди находятся в бассейне!
- Если у вас лестница, см. инструкции в руководстве пользователя лестницы.
- ПРЕДУПРЕЖДЕНИЕ!** При пользовании плавательным бассейном необходимо соблюдать инструкции по технике безопасности, содержащиеся в руководстве по эксплуатации и обслуживанию. Чтобы избежать опасности утопления или других серьезных травм, внимательно следите за тем, чтобы дети до 5 лет не попали в бассейн без разрешения. Оборудуйте доступ к бассейну защитными устройствами и постоянно держите детей под наблюдением взрослых во время использования бассейна.

ВАЖНЫЕ ИНСТРУКЦИИ ПО ТЕХНИКЕ БЕЗОПАСНОСТИ

ПРИМЕЧАНИЕ. При установке бассейна положение скиммера должно быть противоположно основному направлению ветра. Лестница в бассейне должна располагаться в стороне от скиммера.

ВНИМАТЕЛЬНО ИЗУЧИТЕ ИНСТРУКЦИИ И СОХРАНИТЕ ИХ ДЛЯ ДАЛЬНЕЙШЕГО ИСПОЛЬЗОВАНИЯ В СПРАВОЧНЫХ ЦЕЛЯХ.

ДЕТАЛИ И ИНСТРУМЕНТЫ



Сравните детали в коробке с деталями, перечисленными в этом руководстве. Проверьте, чтобы компоненты изделия соответствовали модели, которую вы собирались приобрести. В случае любых поврежденных или отсутствующих деталей на момент покупки посетите наш веб-сайт bestwaycorp.com/support.

ПРИМЕЧАНИЕ. Некоторые детали отличаются из-за размеров/конструкций бассейнов. Рисунки предназначены исключительно для целей иллюстрации. Они могут не отображать конкретное изделие. Рисунки не отображают действительный масштаб.

Перед сборкой изделия уделите несколько минут ознакомлению со всеми его частями.

Вам понадобятся отвертка, рабочие перчатки, нож, уровень и рулетка (в комплект не входят).



ИНСТРУКЦИИ ПО УСТАНОВКЕ



Обзор

Выбор правильного места установки

Место, выбранное для установки бассейна, должно соответствовать следующим условиям:

- Только для использования на открытом воздухе.
- Из-за значительного суммарного веса воды в бассейне и пользователей в нем выбранный участок должен равномерно выдерживать общий вес установленного бассейна.
- При выборе участка принимайте во внимание, что вода может выливаться из бассейна во время его использования или дождя. Если вода приведет к размягчению поверхности участка, это может повлечь утрату участком способности выдерживать вес бассейна.
- Поверхность должна быть плоской и гладкой. Если участок имеет уклон или неровный, это может привести к несбалансированной нагрузке на конструкцию бассейна. Это может повлечь разрушение сварных швов лайнера и гнбание рамы. В худшем случае бассейн может разрушиться, что может повлечь причинение серьезных травм людям и (или) повреждение имущества.
- Выбранный участок должен быть свободен от каких бы то ни было предметов. Из-за веса воды любой предмет, оказавшийся под бассейном, может повредить или проткнуть дно бассейна.
- Выбранный участок должен быть свободен от агрессивных видов растений и сорняков. Эти растения, отличающиеся сильной вегетацией, могут прорости через лайнер и привести к утечке воды. С участка необходимо удалить всю траву и другую растительность, которые после увядания могут привести к возникновению неприятных запахов и слизи.
- Выбранное месторасположение должно находиться далеко от входа в дом. Не располагайте какое-либо оборудование или мебель вокруг бассейна. Выливающаяся из бассейна вода во время его использования либо из-за его дефекта или повреждения может повредить мебель внутри дома или вокруг бассейна.
- Важно устанавливать бассейн вдалеке от предметов, которые дети могут использовать для того, чтобы забраться в него.
- Установивайте бассейн рядом с подводящей системой слива, чтобы, при необходимости, устранить переливание или опорожнить бассейн. Убедитесь, что сторона бассейна с входом для воды А и выходом В расположена с той же стороны, что и источник питания, где будет подключена система фильтрации.
- Над участком не должны проходить линии электропередачи и не нависать ветки деревьев. Убедитесь в том, что на выбранном участке нет подземных коммуникаций, линий и кабелей.

Рекомендуемые поверхности: трава, земля, бетон и другие поверхности, отвечающие вышеприведенным условиям для установки.

Не рекомендуемые поверхности для установки: гравий, песок, гравий, крыша, балкон, подъездная дорожка, помост, мягкий/рыхлый грунт и другие поверхности, не отвечающие вышеприведенным условиям для установки.

Следуйте важным приведенным выше инструкциям для выбора правильного расположения и участка для установки вашего бассейна.

ПРИМЕЧАНИЕ. Если детали будут повреждены вследствие расположения и установки бассейна на участке, не отвечающем данным инструкциям, это не будет считаться производственным дефектом и не будет покрываться гарантией, по ним не будут приниматься никакие требования ремонта и обслуживания. Владелец несет ответственность за соответствие состояния участка требованиям настоящей инструкции в течение всего срока эксплуатации изделия.

ИНСТРУКЦИИ ПО УСТАНОВКЕ



Дополнительные рекомендации:

Обратитесь в городской совет за информацией о постановлениях, касающихся ограживания, барьеров, освещения, и нормах техники безопасности и неукоснительно их соблюдайте.

Если насос и (или) лестница входят в комплект, см. инструкции по технике безопасности и установке в руководстве насоса и (или) лестницы. Лестница должна соответствовать размеру бассейна.

Если вам необходимо изменить местоположение во время установки, поднимите лайнер, чтобы переместить его; не вложите его по земле. Трение между ПВХ-материалом и землей может повредить лайнер бассейна.

Полезные советы по установке:

Мы настоятельно рекомендуем открывать упаковку и собирать бассейн при температуре окружающей среды выше 15°C (59°F). ПВХ-материал лайнера будет более гибким и бассейн будет легче собирать в этой среде.

Мы предлагаем вам купить лестницу для бассейна (если она не входит в комплект) и подготовить ее перед обустройством бассейна, так как она поможет всякий раз, когда вам нужно будет попасть в него.

УКАЗАНИЯ ПО УСТАНОВКЕ



Инструкции по установке см. на иллюстрациях в конце руководства пользователя. Рисунки предназначены исключительно для целей иллюстрации. Они могут не отображать конкретное изделие. Рисунки не отображают действительный масштаб.

Компания Bestway не несет ответственности за причиненные бассейну повреждения вследствие неправильного обращения или несоблюдения настоящих инструкций.

ПРИМЕЧАНИЕ. Установка должна выполняться в соответствии с нормами соответствующей юрисдикции. Возможно, придется получить разрешения на устройство, проведение водопроводных и электромонтажных работ, зонирование и т.п.

! Перед началом сборки бассейна полностью соберите лестницу. Если лестницы нет в комплекте, мы настоятельно рекомендуем приобрести ее, поскольку она упростит вам попадание в бассейн. Мы также рекомендуем надевать рабочие перчатки во время установки бассейна.

ПРИМЕЧАНИЕ. Этапы установки, описанные в руководстве, применяются ко всем перечисленным размерам, за исключением конкретного этапа, на котором указано иное. Комбинации и количество необходимых деталей могут отличаться в зависимости от размера вашего бассейна.

Полезные советы:

ВАЖНО! Эти примечания содержат дополнительную информацию для нескольких этапов установки. Не забудьте вернуться к ним при сборке бассейна.

Действие 1: Разложите **подстилку на землю (А)** в выбранной области.

Действие 3: Разрежьте удерживающие ленты и разверните первый слой свернутой в рулон **стальной стенки (Е)**.

ПРИМЕЧАНИЕ. Перед тем как разрезать ленты, крепко возьмитесь за внешний конец **стальной стенки (Е)**, чтобы она быстро не размоталась и не создала проблем для окружающих.

Действие 4: Снимите стойку со **стальной стенки (Е)**, как показано на рисунке 4.1. Поместите нижний край **стальной стенки (Е)** внутрь **нижних направляющих из ПВХ (В)**, как показано на рис. 4.2, начиная с первого **нижнего пластикового соединителя (С)** и двигаясь по кругу рамы.

ВАЖНО! На этом этапе **стальную стенку (Е)** необходимо осторожно поднять и поместить внутрь **нижних направляющих из ПВХ (В)**, не оказывая вертикального давления, иначе это приведет к необратимой деформации **стальной стенки (Е)**.

Действие 6: Совместите две стороны **стальной стенки (Е)** в соответствии с рисунком, затем вставьте стойку в стык стенки. Завершите установку **стальной стенки (Е)** в последний **нижний пластиковый соединитель (С)**. Убедитесь, что стыки стенки совпадают с центром **нижнего пластикового соединителя (С)**, и стойка полностью вставлена в нижнюю часть с ручкой с внешней стороны стенки.

Действие 7: Чтобы защитить **лайнер бассейна (Н)**, нанесите **самоклеющуюся ленту (F)** вдоль стыков **стальной стенки (Е)** с внутренней стороны бассейна, как показано на рисунке 7.1. Поместите одну **верхнюю направляющую из ПВХ (J)** на стыки **стальной стенки**, чтобы предотвратить изгиб стенки во время следующих шагов, как показано на рисунке 7.2.

Действие 10: Поместите **лайнер бассейна (Н)** на верхний край **стальной стенки (Е)** и убедитесь, что он выступает за внешнюю сторону стенки бассейна примерно на 8 см (3,15 дюйма). Для справки на **лайнере бассейна (Н)** имеется линия бортика. Временно закрепите **лайнер бассейна (Н)** на **стальной стенке (Е)** с помощью **заклимов (I)**, как показано на рисунке 10.1. Когда укладка лайнера будет почти завершена, удалите **верхнюю направляющую из ПВХ (J)**, которая была размещена на стыках **стальной стенки** в действии 7.

Действие 16: Складка на лайнере на дне уменьшает размер бассейна и создает дополнительное давление на стенку, сокращая срок его службы. Перед заполнением бассейна водой убедитесь, что **нижние направляющие из ПВХ (В)** установлены правильно, как показано на рисунке выше. Когда бассейн будет заполнен достаточным количеством воды, чтобы покрыть 2/3 дна бассейна, аккуратно разладьте низ лайнера, чтобы убрать все складки. Мы рекомендуем начинать с центра бассейна и двигаться к краям. Вы можете продолжить наполнять бассейн, когда пол станет гладким и без складок.

ВАЖНО! Не наливайте слишком много воды при устранении складок. Если воды слишком много, чрезмерный вес не позволит лайнеру двигаться.



Установка занимает примерно 2–2,5 часа силами 2–3 человек, не считая времени на подготовку и заполнение водой (конкретную информацию о приобретенном вами изделии см. на упаковке).

- Обратите внимание, что время сборки может варьироваться в зависимости от размера бассейна и индивидуального опыта. В связи со сложностью конструкции рекомендуется обратиться в профессиональную компанию для установки бассейна.

УКАЗАНИЯ ПО УСТАНОВКЕ



Действие 17: Продолжайте наполнять бассейн водой до 6 см (2,4 дюйма) ниже отверстия в стальной стенке (Е). **ВАЖНО!** Для правильного выполнения этого следующего действия бассейн должен быть заполнен водой до уровня, указанного в действии 17.

Действие 18: Отрежьте лайнер, следуя этим инструкциям. Это не создаст проблем с утечкой воды. При установке соединительного клапана лайнер вокруг отверстия создает дополнительное уплотнение и предотвращает утечку воды.

- Открутите гайку-звездочку с **сетчатого фильтра впускного отверстия бассейна (Т)**.
- Вставьте меньший конец **сетчатого фильтра впускного отверстия бассейна (Т)** в отверстие в стальной стенке (Е) изнутри бассейна. Лайнер будет выступать не менее чем на 2 см (0,8 дюйма), где вы сможете обрезать лайнер по краю меньшего конца **сетчатого фильтра впускного отверстия бассейна (Т)**.

Наполнение бассейна водой:



ВНИМАНИЕ!

Не оставляйте бассейн без присмотра, когда он наполняется водой.

- Постоянно следите за бассейном, чтобы убедиться, что он правильно наполняется.

Настоятельно рекомендуется использовать для наполнения бассейна водопроводную воду, чтобы свести к минимуму содержание нежелательных примесей, таких как минеральные соли. Не используйте морскую воду. После завершения всех этапов сборки наполняйте бассейн, пока вода не достигнет линии сварки, что соответствует 90% полного объема бассейна. Не наливайте слишком много воды, так как бассейн потеряет устойчивость и может разрушиться. В случае сильных осадков мы настоятельно рекомендуем снизить уровень воды с целью его поддержания на отметке 90% полного объема, чтобы избежать переполнения бассейна.

- **ВАЖНО!** Когда бассейн будет заполнен на 90%, проверьте, чтобы расстояние между поверхностью воды и верхом направляющих было одинаковым со всех сторон. Если оно будет отличаться, это означает, что поверхность не ровная, и мы настоятельно рекомендуем слить воду и выровнять выбранное место. Никогда не пытайтесь перемещать бассейн с водой в нем.
- **ВАЖНО!** Если оставить наполненный водой бассейн на неровной поверхности, это может привести к разрыву сварных швов и (или) разрушению бассейна, что может причинить серьезные травмы и (или) материальный ущерб. Внутри бассейна может накапливаться высокое давление. Если у вашего бассейна выпуклая или неровная стенка, она может порваться, что приведет к внезапному выбросу воды и причинению серьезных травм и (или) материального ущерба. Когда бассейн будет заполнен на 90%, проверьте его на предмет утечек в клапанах или швах, а также на наличие видимых потерь воды. Не добавляйте в воду никаких химикатов до тех пор, пока это не будет сделано.

ИНСТРУКЦИИ ПО ОБРАБОТКЕ ВОДЫ



Необходимо следить за тем, чтобы вода в бассейне была чистой и химически сбалансированной. Простого использования системы фильтрации и очистки фильтрующего картриджа недостаточно для правильной обработки воды. Важно уделять приоритетное внимание обработке и здоровью состоянию воды в бассейне. Если вы не будете придерживаться этих рекомендаций, ваше здоровье и здоровье вашей семьи может оказаться под угрозой.

Обработка воды в бассейне:

Мы рекомендуем вам использовать специальные химикаты для бассейнов для того, чтобы сохраняя химический баланс воды, а также таблетки хлора или брома (но не гранулы) в дозаторе хлорсодержащих. Химическая обработка с помощью таблеток хлорсодержащих должна выполняться с помощью дозатора хлорсодержащих или плавающего дозатора хлорсодержащих. Не бросайте хлорсодержащие непосредственно в воду. Хлорсодержащие будут оседать на дне бассейна, повреждая и обесцвечивая лайнер. В худшем случае они повредят структуру лайнера бассейна. Гарантия не распространяется на повреждения бассейна, вызванные неправильным использованием, количеством пользователей и общим неправильным обращением с водой в бассейне. Качество воды зависит от частоты использования, количества пользователей и общего обслуживания бассейна. Если вода не подвергается химической обработке, ее нужно менять каждые 3 дня.

Мы советуем принимать душ перед посещением бассейна, так как косметика, лосьоны и прочие средства, оставшиеся на коже, могут быстро ухудшить качество воды. Установите емкость с водой рядом с бассейном, чтобы пользователи могли помыть ноги перед входом в воду. Регулярно используйте скиммер для очистки водной поверхности и вакуумный очиститель для дна бассейна, чтобы избежать скопления грязи. Если они не входят в комплект, вы можете приобрести их, посетив наш веб-сайт (www.bestwaycorp.com) или посетив ближайший магазин принадлежностей для бассейнов.

Использование химических средств:

В комплект вашего бассейна может не входить дозатор хлорсодержащих. В этом случае вы можете приобрести его, посетив наш веб-сайт (www.bestwaycorp.com) или ближайший магазин принадлежностей для бассейнов. На время пользования бассейном удаляйте из него дозатор хлорсодержащих. После того как вы очистили воду с помощью хлорсодержащих, а также перед использованием бассейна, воспользуйтесь тестовым набором (не входит в комплект поставки), чтобы проверить химический состав воды.

Мы рекомендуем поддерживать химический баланс воды, как показано в таблице.

Вышеуказанные следующие параметры могут привести к повреждению структуры лайнера и созданию опасной ситуации для пользователей. Обратитесь к своему местному продавцу бассейнов, чтобы получить более подробную информацию об обработке воды химическими средствами. Строго выполняйте инструкции производителя химикатов.

ТЕСТ	ИДЕАЛЬНЫЕ ЗНАЧЕНИЯ
Общая щелочность	80 – 120 ч/млн
pH	7,4–7,6
Кальциевая жесткость	200 – 400 ч/млн
Циануровая кислота	30 – 50 ч/млн
Свободный хлор	2 – 4 ч/млн

ИНСТРУКЦИИ ПО ОБРАБОТКЕ ВОДЫ



Инструкции по подготовке к зиме

Особая конструкция бассейна позволяет ему стоять в течение всего года без полного слива воды из бассейна. Убедитесь, что система фильтрации и другие принадлежности бассейна отключены от бассейна. Используйте крышку для бассейна в течение всего зимнего сезона, чтобы предотвратить попадание мусора в бассейн.

При температуре наружного воздуха около 0°C (32°F) и ниже существует риск замерзания воды. Перед установкой крышки для бассейна:

1. Убедитесь, что уровень воды как минимум на 10 см (4") ниже выпускного клапана бассейна А. Если уровень воды выше выпускного клапана бассейна А или выпускного клапана В, вода может замерзнуть внутри, непоправимо повредив лайнер при расширении льда. Это не будет считаться производственным дефектом и приведет к аннулированию гарантии и любых претензий по обслуживанию.
2. Поместите надувной предмет из излостойкого материала, например, подушку для бассейна (не входит в комплект), на поверхность воды, чтобы компенсировать пространство между уровнем воды и верхними направляющими. Это обеспечит поддержку крышки для бассейна.

ВАЖНЫЕ СОВЕТЫ:

Если в воде бассейна есть лед, удалите его очень осторожно. Острые края льда могут повредить лайнер бассейна. Если идет дождь, проверьте уровень воды и убедитесь, что он на 10 см (4") ниже выпускного клапана бассейна А, особенно если температура наружного воздуха около 0°C (32°F) или ниже, и вода может замерзнуть.

Инструкции по принадлежностям

Подумайте о покупке крышки для бассейна, если она не входит в комплект. Настоятельно рекомендуется держать бассейн накрытым крышкой для бассейна, когда он не используется, чтобы защитить его от пыли и мусора. Аккуратно протрите верх чистой тканью, чтобы удалить грязь.

В случае протечки заклейте бассейн подводной самоклеящейся ремонтной заплатой (входит в комплект). Инструкции можно найти в часто задаваемых вопросах раздела поддержки на нашем веб-сайте (www.bestwaycorp.com/support).

Если насос и (или) лестница входят в комплект, см. инструкции по технике безопасности и установке в руководстве насоса и (или) лестницы. Лестница должна соответствовать размеру бассейна.

Если в вашем бассейне имеется соединительный клапан для крепления принадлежностей для очистки бассейна, перед подключением принадлежностей необходимо снять с разъема сетку от мусора.

ИНСТРУКЦИИ ПО РАЗБОРКЕ И ХРАНЕНИЮ



Инструкции по сливу

Для слива следуйте иллюстрациям в конце руководства. Рисунки предназначены исключительно для целей иллюстрации. Они могут не отображать конкретное изделие. Рисунки не отображают действительный масштаб.

Прежде чем сливать воду из бассейна, убедитесь, что вы сливаете воду подальше от дома и любых объектов, которые могут быть повреждены водой. Ознакомьтесь с местными нормами по сливу воды.



Полезный совет: Эти бассейны предназначены для круглогодичного использования без полного осушения. Если вы сливаете воду в ожидании низких температур, обратитесь к [Инструкциям по подготовке к зиме](#), чтобы узнать, сколько воды следует удалить из бассейна.

Воду можно слить примерно на 10 см (4") выше дна бассейна, или можно прекратить слив воды из бассейна, подняв шланг из воды.

Если вы планируете убрать бассейн на длительное хранение, оставшиеся 10 см (4") воды можно слить после того, как бассейн будет разобран (следуя в обратном порядке инструкциям, приведенным в [Инструкциях по установке](#)).

Инструкции по очистке

1. Промойте лайнер бассейна водопроводной водой, чтобы удалить остатки химических средств и грязи.
2. Оставьте пустой лайнер на солнце, пока он полностью не высохнет.
3. Чтобы полностью удалить оставшуюся воду, протрите лайнер бассейна сухой тканью.

Инструкции по хранению

Снимите все принадлежности. Убедитесь, что лайнер бассейна и принадлежности полностью чистые и сухие перед хранением. Если не просушить бассейн полностью, может образоваться плесень и повредить лайнер бассейна.

После полного просушивания бассейна посыпьте поверхности тальком, чтобы лайнер не слипся.

Складывайте лайнер бассейна только в том случае, если температура воздуха превышает 15°C (59°F). Храните бассейн в сухом месте при умеренной температуре от 15°C (59°F) до 38°C (100°F) и поместите лайнер бассейна и все принадлежности в картонную коробку, чтобы лучше защитить ПВХ-материал в зимний период.

ГАРАНТИЙНЫЕ УСЛОВИЯ

Для получения поддержки и регистрации изделия посетите веб-сайт bestwaycorp.com/support.



INSTRUKCJA OBSŁUGI

1,22 m (48") - 1,32 m (52")

Hydrium™

WAŻNE INSTRUKCJE BEZPIECZEŃSTWA

PRZECZYTAJ I PRZESTRZEGAJ WSZYSTKICH INSTRUKCJI.

- Przed montażem i użytkowaniem basenu należy dokładnie przeczytać, zrozumieć i przestrzec wszystkich informacji zawartych w niniejszej instrukcji obsługi.
- Te ostrzeżenia, instrukcje i wskazówki dotyczące bezpieczeństwa odnoszą się do niektórych typowych zagrożeń związanych z rekreacją wodną, ale nie mogą obejmować wszystkich zagrożeń i niebezpieczeństw we wszystkich przypadkach. Zawsze zachowaj ostrożność, zdrowy rozsądek i dobrą ocenę sytuacji podczas korzystania z jakiegokolwiek aktywności wodnej. Zachowaj te informacje do późniejszego wglądu. Dodatkowo, w zależności od typu basenu, powyższe informacje mogą być dostarczone.
- Bezpieczne przechowywanie instrukcji. Jeśli brakuje instrukcji wyszukaj ją na stronie www.bestwaycorp.com/support.

Bezpieczeństwo osób niepotrafiących pływać

- Wymagany jest zawsze ciągły, aktywny i czujny nadzór kompetentnej osoby dorosłej nad osobami słabo pływającymi lub niepotrafiącymi pływać (pamiętaj, że dzieci poniżej 5 roku życia są najbardziej zagrożone utonięciem).
- Podczas użytkowania basenu wyznacz kompetentną osobę dorosłą do jego nadzoru.
- Podczas korzystania z basenu osoby słabo pływające lub niepotrafiące pływać powinny nosić osobiste wyposażenie ochronne.
- Gdy basen nie jest używany lub nie jest nadzorowany, usuń wszystkie zabawki z basenu i jego otoczenia, aby nie przyciągać do niego dzieci.

Środki bezpieczeństwa

- Aby zapobiec utonięciu dzieci, zaleca się zabezpieczenie dostępu do basenu urządzeniem zabezpieczającym. Aby uniemożliwić dzieckiemu wspinanie się po zaworze wlotowym i wylotowym, zaleca się zainstalowanie bariery (i zabezpieczenie wszystkich drzwi i okien, jeśli ma to zastosowanie), aby uniemożliwić nieautoryzowany dostęp do basenu.
- Bariery, przykrycia basenowe, alarmy basenowe lub podobne urządzenia zabezpieczające są pomocne, ale nie zastępują ciągłego i kompetentnego nadzoru osoby dorosłej.

Środki bezpieczeństwa

- Zaleca się przechowywanie sprzętu ratowniczego (np. bojki) przy basenie.
- W pobliżu basenu przechowuj działający telefon i listę numerów alarmowych.

Bezpieczne korzystanie z basenu

- Zachęć wszystkich użytkowników, zwłaszcza dzieci, do nauki pływania.
- Naucz się podstawowych technik ratowniczych (resuscytacji krążeniowo-oddechowej) i regularnie odświeżaj tę wiedzę. W nagłym wypadku może ona pomóc w uratowaniu życia.
- Poinstruj wszystkich użytkowników basenu, w tym dzieci, co robić w sytuacji awaryjnej.
- Nigdy nie nurkuj w płytkich akwenach. Może to prowadzić do poważnych obrażeń lub śmierci.
- Nie korzystaj z basenu pod wpływem alkoholu lub leków, które mogą osłabić Twoją zdolność do bezpiecznego korzystania z basenu.
- Jeśli korzystasz z pokrywy basenowej, przed wejściem do wody całkowicie zdejmij pokrywę.
- Chroni użytkowników basenu przed chorobami związanymi z wodą uzdatniającą wodę w basenie i zachowując zasady prawidłowej higieny. Zapoznaj się z wytycznymi dotyczącymi uzdatniania wody w instrukcji obsługi.
- Przechowuj chemikalia (np. środki do uzdatniania wody, czyszczenia lub dezynfekcji) poza zasięgiem dzieci.
- Stosuj oznakowanie opisane poniżej. Oznakowanie należy ustawić w widocznym miejscu w odległości nie większej niż 2 m od basenu.



- Nadzoruj dzieci w środowisku wodnym. Zakaz nurkowania.
- Demontowalne drabinki należy ustawić na poziomej powierzchni.
- Niezależnie od materiałów użytych do budowy basenu, dostępne powierzchnie muszą być regularnie sprawdzane, aby uniknąć obrażeń.
- Należy regularnie sprawdzać śruby i wkręty; drzazgi lub ostre krawędzie, aby uniknąć obrażeń.

UWAGA: Nie zostawiaj opróżnionego basenu na zewnątrz. Pusty basen może ulec deformacji i/lub zostać przesunięty przez wiatr.

- Jeśli posiadasz pompę filtrującą aby uzyskać informacje na temat jej użytkowania zapoznaj się z instrukcją obsługi pompy.

OSTRZEŻENIE! Pompa nie może być używana, gdy ktoś znajduje się w basenie!

- W przypadku stosowania drabinki należy zapoznać się z jej instrukcją obsługi.

OSTRZEŻENIE! Korzystanie z basenu wiąże się z przestrzeganiem instrukcji bezpieczeństwa opisanych w instrukcji użytkowania i konserwacji. Aby zapobiec utonięciu lub innym poważnym urazom, szczególną uwagę należy zwrócić na możliwość

WAŻNE INSTRUKCJE BEZPIECZEŃSTWA

niespodziewanego dostępu do basenu przez dzieci poniżej 5 roku życia poprzez zabezpieczenie dostępu do niego, a w trakcie kąpieli należy je stale nadzorować przez dorosłych.

UWAGA: Podczas montażu basenu, położenie skimmera powinno być naprzeciwko głównego kierunku wiatru. Miejsce umieszczenia drabinki w basenie powinno być z dala od skimmera.

Prosimy o dokładne przeczytanie i zachowanie do późniejszego wglądu.

CZĘŚCI I NARZĘDZIA



Porównaj części w pudełku z częściami wymienionymi w tej instrukcji. Sprawdź, czy elementy wyposażenia reprezentują model, który zamierzasz kupić. Jeśli jakieś części są uszkodzone lub brakuje ich w momencie zakupu, odwiedź naszą stronę internetową bestwaycorp.com/support.

UWAGA: Niektóre części różnią się ze względu na rozmiary/struktury basenów. Rysunki mają tylko charakter ilustracyjny. Mogą nie odzwierciedlać rzeczywistego produktu. Nie w skali.

Przed montażem produktu poświęć kilka minut na zapoznanie się ze wszystkimi elementami.

Będziez potrzebować śrubokręta, rękawic roboczych, noża, poziomnicy i miarki zwijanej (brak w zestawie).



INSTRUKCJA MONTAŻU



Przegląd

Wybór Właściwej Lokalizacji

Wybrana lokalizacja, w której basen zostanie zmontowany, musi spełniać następujące warunki:

- Tyłko do użytku na zewnątrz.
- Ze względu na łączny ciężar wody i użytkowników wewnątrz basenu, wybrana powierzchnia musi być w stanie równomiernie utrzymać całkowity ciężar przez cały czas instalacji basenu.
- Wybierając powierzchnię, weź pod uwagę, że woda może wydostawać się z basenu podczas użytkowania lub podczas deszczu. Jeśli woda zmiękczy powierzchnię, może stracić zdolność do utrzymania ciężaru basenu.
- Powierzchnia musi być płaska i gładka. Jeśli powierzchnia jest nachylona lub nierówna, może to spowodować nierówne obciążenie konstrukcji basenu. Może to uszkodzić punkty łączące okładzinę i zgiąć ramę. W najgorszych przypadkach basen może się zawalić, powodując poważne obrażenia ciała i/lub uszkodzenie mienia osobistego.
- Wybrana powierzchnia musi być wolna od wszelkiego rodzaju obiektów. Ze względu na ciężar wody każdy przedmiot pod basenem może uszkodzić lub przebić dno basenu.
- Wybrana powierzchnia musi być wolna od ostrych roślin i chwastów. Ostra roślinność może przebić dno/okładzinę i spowodować wyciek wody. Trawa lub inna roślinność, która może powodować powstawanie nieprzyjemnego zapachu lub szlamu, musi zostać usunięta z wybranego miejsca.
- Wybrana lokalizacja musi znajdować się daleko od wejścia do domu. Nie umieszczaj żadnego sprzętu ani innych mebli wokół basenu. Woda, która wydostaje się z basenu podczas użytkowania lub z powodu nieprawidłowego działania produktu, może uszkodzić meble wewnątrz domu lub wokół basenu.
- Ważne jest, aby ustawić basen z dala od wszelkich przedmiotów, których dzieci mogą użyć, aby wejść do basenu.
- Aby poradzić sobie z przepelnieniem lub opróżnieniem basenu umieść basen w pobliżu odpowiedniego systemu odwadniającego. Upewnij się, że strona basenu z wlotem wody A i wylotem B jest skierowana w kierunku źródła zasilania, do którego zostanie podłączony system filtracji.
- W wybranej lokalizacji, tuż nad basenem, nie mogą znajdować się linie energetyczne ani drzewa. Upewnij się, że lokalizacja nie zawiera żadnych podziemnych rur, przewodów ani kabli.

Sugerowane nawierzchnie: trawa, ziemia, beton i wszystkie inne nawierzchnie, które spełniają powyższe warunki ustawienia.

Powierzchnie, których należy unikać: błoto, piasek, żwir, weranda, balkon, podjazd, platforma, miękka/luźna gleba lub inna powierzchnia, która nie spełnia powyższych warunków ustawienia.

Aby wybrać odpowiednią powierzchnię i lokalizację do ustawienia basenu postępuj zgodnie z ważnymi instrukcjami powyżej.

UWAGA: Jeśli części ulegną uszkodzeniu, ponieważ powierzchnia montażowa i lokalizacja nie są zgodne z niniejszą instrukcją, nie będzie to uważane za wadę producenta i spowoduje unieważnienie gwarancji i wszelkich roszczeń serwisowych. Obowiązkiem właściciela jest upewnienie się, że powierzchnia spełnia wymagania przez cały czas.

Dodatkowe wytyczne:

Aby uzyskać przepisy dotyczące ogrodzeń, barier, oświetlenia i wymogów bezpieczeństwa skontaktuj się z lokalną radą miejską i upewnij się, że przestrzegasz wszystkich przepisów.

Jeśli w zestawie znajduje się pompa i/lub drabinka, aby uzyskać instrukcje dotyczące bezpieczeństwa i montażu należy zapoznać się z instrukcją obsługi pompy i/lub drabinki. Drabinka musi być odpowiednia do rozmiaru basenu.

Jeśli podczas montażu musisz zmienić lokalizację, podnieś basen, nie ciągnij go po ziemi. Tarcie między materiałem PVC a podłożem może uszkodzić okładzinę basenu.

INSTRUKCJA MONTAŻU



Pomocne wskazówki dotyczące montażu:

Zdecydowanie zalecamy otwarcie opakowania i zmontowanie basenu, gdy temperatura otoczenia przekracza 15°C / 59°F. Materiał PVC okładziny będzie bardziej elastyczny i łatwiejszy w montażu w tym środowisku. Sugerujemy zakup drabinki basenowej (jeśli nie jest dołączona do zestawu) i przygotowanie jej przed rozłożeniem basenu, pomoże przy wchodzeniu do basenu.

INSTRUKCJE MONTAŻU



Aby uzyskać instrukcje montażu, postępuj zgodnie z ilustracjami na końcu instrukcji. Rysunki służą wyłącznie do celów ilustracyjnych. Mogą nie odzwierciedlać rzeczywistego produktu. Nie w skali. Bestway nie ponosi odpowiedzialności za szkody wyrządzone w basenie z powodu niewłaściwej obsługi lub nieprzestrzegania tych instrukcji.

UWAGA: Montaż musi być zgodny z wymogami właściwego organu i może wymagać pozwoleń na budowę, instalację wodno-kanalizacyjną, elektryczną, zagospodarowanie przestrzenne itp.

! Zanim zaczniesz montować swój basen, całkowicie zmontuj drabinkę. Jeśli nie jest ona dołączona do zestawu, zdecydowanie zalecamy jej zakup, będzie pomocna, gdy zajdzie potrzeba wejścia do basenu. Podczas montażu basenu zalecamy noszenie rękawic roboczych.

UWAGA: Kroki instalacji opisane w instrukcji dotyczą wszystkich wymienionych rozmiarów, z wyjątkiem szczególnego kroku, który wskazuje inaczej. Kombinacje i ilości potrzebnych części mogą różnić się w zależności od rozmiaru Twojego basenu.

Pomocne wskazówki:

WAŻNE: Te uwagi zawierają dodatkowe informacje na temat kilku kroków montażowych. Pamiętaj, aby zapoznać się z nimi podczas montażu basenu.

Krok 1: Rozłóż **Podkładkę pod Basen (A)** na wybranej powierzchni.

Krok 3: Przetnij taśmę zabezpieczającą i rozwin pierwszą warstwę zwinionej **Stalowej Ściany (E)**.

UWAGA: Przed przecięciem taśm mocno trzymaj zewnętrzny koniec **Stalowej Ściany (E)**, aby zapobiec jej szybkiemu rozwinięciu się lub powodowaniu problemów dla osób wokół ciebie.

Krok 4: Usuń słupek ze **Stalowej Ściany (E)**, pokazano na Rysunku 4.1. Umieść dolną krawędź **Stalowej Ściany (E)** wewnątrz **Dolnych Szyń PVC (B)**, pokazano na Rysunku 4.2, zaczynając od pierwszego **Dolnego Złącza Plastikowego (C)** i obejmując okrągłą ramę.

WAŻNE: W trakcie tego kroku, **Stalowa Ściana (E)** musi być ostrożnie podniesiona i umieszczona wewnątrz **Dolnych Szyń PVC (B)** bez stosowania jakiegokolwiek siły w kierunku pionowym, ponieważ mogłoby to spowodować trwałe odkształcenie **Stalowej Ściany (E)**.

Krok 6: Wyrównaj dwie strony **Stalowej Ściany (E)** zgodnie z ilustracją, a następnie wstaw słupek w połączenia ściany. Zakończ montaż **Stalowej Ściany (E)** w ostatnim **Dolnym Złączniku Plastikowym (C)**. Upewnij się, że połączenia ściany są wyrównane z centrum **Dolnego Złącznika Plastikowego (C)** i słupek jest całkowicie wstawiony w dolny element, a uchwyt znajduje się po zewnętrznej stronie ściany.

Krok 7: Aby ochronić **Okladzinę Basenu (H)**, od wnętrza basenu przyklej **Taśmę Samoprzylepną (F)** wzdłuż połączeń **Stalowej Ściany (E)** jak pokazano na rysunku 7.1. Umieść jedną **Górną Szyję PVC (J)** na połączeniach ściany stalowej, aby zapobiec ich wyginaniu w trakcie kolejnych kroków, jak pokazano na rysunku 7.2.

Krok 10: Umieść **Okladzinę Basenową (H)** na górnej krawędzi **stalowej ściany (E)** i upewnij się, że nachodzi ona na zewnętrzną stronę ściany o około 8 cm. Na **Okladzinie Basenowej (H)** znajduje się linia dla Twojej informacji. Tymczasowo przy pomocy **Okladzinę Basenową (H)** do **Stalowej Ściany (E)** za pomocą **Klipsów (I)**, jak pokazano na Rysunku 10.1. Gdy umieszczenie okładziny będzie prawie zakończone, usuń **Górną Szyję PVC (J)**, która był umieszczona na połączeniach stalowej ściany w Kroku 7.

Krok 16: Zgięcia na dnie okładziny zmniejszą rozmiar basenu i stworzą dodatkowe ciśnienie na szwach, co skróci żywotność basenu. Przed napełnieniem basenu wodą upewnij się, że **Dolne Szyje PVC (B)** są prawidłowo zamontowane, zgodnie z powyższym rysunkiem. Gdy basen będzie napełniony wystarczającą ilością wody, aby przykryć 2/3 dna basenu, delikatnie wygładź dno, aby usunąć wszystkie zagięcia. Zalecamy rozpoczęcie od środka basenu i kontynuowanie na zewnątrz. Możesz kontynuować napełnianie basenu, gdy dno jest gładkie i bez zmarszczek.

WAŻNE: Nie dodawaj zbyt dużo wody podczas usuwania zagięć. Jeśli wody jest za dużo, nadmierna waga uniemożliwi przesuwaniu się okładziny.

Krok 17: Kontynuuj napełnianie wodą do 6 cm (2,4 cala) poniżej otworu w **Stalowej Ścianie (E)**.

WAŻNE: Aby poprawnie wykonać następny krok, basen musi być napełniony wodą do poziomu wskazanego w **Kroku 17**.

Krok 18: Przytnij okładzinę zgodnie z tymi instrukcjami. Nie spowoduje to żadnych problemów z wyciekami wody. Po zainstalowaniu zaworu połączeniowego okładzina wokół otworu stworzy dodatkową uszczelkę i zapobiegnie wyciekom wody.

• Odkręć zębatkę z **Filtra Wlotowego Basenu (T)**.

• Od wnętrza basenu włóż mniejszy koniec **Filtra Wlotowego Basenu (T)** w otwór w **Stalowej Ścianie (E)**. Okładzina będzie wystawała przynajmniej 2 cm (0,8 cala), możesz przyciąć okładzinę wokół końca krawędzi mniejszego **Filtra Wlotowego Basenu (T)**.



Montaż zajmuje około 2-2,5 godziny z 2-3 osobami, nie licząc przygotowań ani napełniania wodą (sprawdź opakowanie, aby uzyskać szczegółowe informacje dotyczące zakupionego przedmiotu).

- Należy pamiętać, że czas montażu może różnić się w zależności od wielkości basenu i indywidualnego doświadczenia. Z powodu złożoności konstrukcji zaleca się skontaktowanie z profesjonalną firmą w celu montażu basenu.

INSTRUKCJE MONTAŻU



Napełnianie basenu wodą:



UWAGA:

- Nie zostawiaj basenu bez nadzoru podczas napełniania wodą.
- Nierzerwanie monitoruj basen, aby upewnić się, że jest napełniany prawidłowo.

Do napełniania basenu zdecydowanie zaleca się używanie wody z kranu aby zminimalizować niepożądaną zawartość, taką jak minerały. Nie używaj wody morskiej. Po zakończeniu wszystkich etapów montażu napełnij basen wodą do momentu, gdy woda dotrze do linii łączenia, co odpowiada 90% pełnej wydajności. Nie przepelniaj, może to spowodować zapadnięcie się basenu. W przypadku intensywnych opadów deszczu zdecydowanie zalecamy obniżenie poziomu wody, aby utrzymać ją na poziomie 90% pojemności i uniknąć przelewania się wody.

- WAŻNE:** Gdy basen jest wypełniony w 90%, sprawdź, czy odległość między powierzchnią wody a górną częścią stelażu jest taka sama dookoła. Jeśli jest inna, oznacza to, że powierzchnia nie jest równa i zdecydowanie zalecamy spuszczenie wody i dostosowanie wybranego miejsca. Nigdy nie próbuj przesuwać basenu, w którym wciąż jest woda.
- WAŻNE:** Utrzymywanie basenu napełnionego wodą na nierównym podłożu może spowodować pęknięcie punktów łączących i/lub zawalenie się basenu, powodując poważne obrażenia ciała i/lub uszkodzenie mienia. Twój basen może zawierać duże ciśnienie. Jeśli basen posiada wybrzuszenie lub nierówną stronę, boki mogą pęknąć, nagle uwalniając wodę i powodując poważne obrażenia ciała i/lub uszkodzenie mienia. Gdy basen jest wypełniony w 90%, sprawdź basen pod kątem wycieków na zaworach lub łączeniach oraz pod kątem widocznych strat wody. Dopóki nie zostanie to zrobione nie dodawaj żadnych chemikaliów do wody.

INSTRUKCJE KONSERWACJI



Konieczne jest utrzymanie czystości i równowagi chemicznej wody w basenie. Samo korzystanie z systemu filtracji i czyszczenie wkładu filtracyjnego nie wystarczy do prawidłowego utrzymania wody. Ważne jest, aby nadać priorytet konserwacji i zdrowiu wody w basenie. Jeśli nie zastosujesz się do tych wskazówek, zdrowie Twoje i Twojej rodziny może być zagrożone.

Konserwacja wody:

Zalecamy stosowanie chemii basenowej do uzdatniania wody oraz tabletek chloru lub bromu (nie należy używać granulatu) z dozownikiem chemicznym. Konserwacja chemiczną za pomocą tabletek chemicznych należy wykonywać za pomocą dozownika chemicznego lub pływającego dozownika chemicznego. Nie wrzucaj produktów chemicznych bezpośrednio do wody. Chemikalia osiadają na dnie basenu i uszkadzają oraz odbarwiają okładzinę. W najgorszych przypadkach uszkadzają okładzinę basenowej. Uszkodzenia basenu wynikające z niewłaściwego użytkowania, liczby użytkowników i ogólnego złego gospodarowania wodą w basenie nie są objęte gwarancją. Jakość wody jest bezpośrednio związana z częstotliwością użytkowania, liczbą użytkowników i ogólnym utrzymaniem basenu. Jeśli nie jest wykonywana obróbka chemiczna wody wodę należy wymieniać co 3 dni. Przed korzystaniem z basenu zalecamy wzięcie prysznicza, produkty kosmetyczne, balsamy i inne pozostałości na skórze mogą szybko pogorszyć jakość wody. Aby umyć stopy przed wejściem do basenu umieść wiadro z wodą obok basenu. Regularnie używaj skimmera basenowego do powierzchni i odkurzacza do dna basenu, aby uniknąć osiadczy zabrudzeń. Jeśli nie ma ich w zestawie, możesz je zakupić odwiedzając naszą stronę internetową (www.bestwaycorp.com) lub odwiedzając najbliższy sklep z artykułami basenowymi.

Używanie chemikaliów:

Twój zestaw basenowy może nie zawierać dozownika chemikaliów. W takim przypadku możesz go kupić, odwiedzając naszą stronę internetową (www.bestwaycorp.com) lub odwiedzając najbliższy sklep z artykułami basenowymi. Wyjmij dozownik chemikaliów, gdy basen jest używany. Po wykonaniu konserwacji chemicznej i przed korzystaniem z basenu użyj zestawu testowego (brak w zestawie), aby przetestować skład chemiczny wody. Zalecamy utrzymanie równowagi chemicznej wody, jak pokazano w tabeli. Przekroczenie poniższych parametrów może uszkodzić konstrukcję okładziny i stworzyć zagrożenie dla użytkowników. Aby uzyskać więcej informacji na temat użytkowania chemikaliów, skonsultuj się z lokalnym sprzedawcą basenów lub chemikaliów. Zwróć szczególną uwagę na instrukcje producenta chemikaliów.

TEST	WARTOŚCI IDEALNE
Całkowita zasadowość	80–120 ppm
pH	7,4–7,6
Twardość wapniowa	200–400 ppm
Kwas cyjanurowy	30–50 ppm
Wolny dostępny chlor	2–4 ppm

Instrukcje dotyczące użytkowania w okresie zimowym

Specyficzna konstrukcja basenu pozwala na utrzymanie go przez cały rok bez całkowitego opróżniania wody w basenie. Upewnij się, że system filtracji i inne akcesoria basenowe są odłączone od basenu. Używaj pokrywy basenowej przez cały sezon zimowy, aby zapobiec wпадaniu zanieczyszczeń do basenu.

Gdy temperatura na zewnątrz wynosi około 0°C / 32°F lub mniej, istnieje ryzyko, że woda zamrze. Przed założeniem pokrywy basenowej: 1. Upewnij się, że poziom wody jest co najmniej 10 cm (4") poniżej zaworu dopływowego A basenu. Jeśli poziom wody jest powyżej zaworu dopływowego A lub zaworu wypustowego B basenu, woda może zamrznąć wewnątrz, co nieodwracalnie uszkodzi okładzinę podczas rozszerzania lodu. Nie będzie to uznawane za wadę fabryczną i unieważni gwarancję oraz wszelkie roszczenia serwisowe.

INSTRUKCJE KONSERWACJI



2. Umieść dmuchany przedmiot wykonany z materiału odpornego na zimno, taki jak poduszka basenowa (brak w zestawie), na powierzchni wody, aby skompensować przestrzeń między poziomem wody a górnymi szczytami. Zapewni to podparcie dla pokrywy basenowej.

WAŻNE WSKAZÓWKI:

Jeśli w wodzie basenowej znajduje się lód, usuń go bardzo ostrożnie. Ostre krawędzie lodu mogą pęknąć i uszkodzić okładzinę basenu. Jeśli pada deszcz, sprawdź poziom wody, aby upewnić się, że jest on o 10 cm (4") niższy niż zawór doprowadzający A basenu, szczególnie jeśli temperatura na zewnątrz wynosi około 0°C / 32°F lub poniżej, a woda może zamarać.

Instrukcje dotyczące akcesoriów

Rozważ zakup pokrywy basenowej, jeśli nie jest ona dołączona do zestawu. Wysoce zaleca się przykrycie basenu, gdy nie jest używany, aby chronić go przed kurzem i zanieczyszczeniami. Aby usunąć brud delikatnie przetrzyj górę czystą szmatką.

W przypadku wycieku, napraw basen za pomocą dołączonej podwodnej łatki naprawczej. Instrukcje znajdziesz w najczęściej zadawanych pytaniach w sekcji pomocy na naszej stronie internetowej (www.bestwaycorp.com/support).

Jeśli w zestawie znajduje się pompa i/lub drabinka, aby uzyskać instrukcje dotyczące bezpieczeństwa i montażu należy zapoznać się z instrukcją obsługi pompy i/lub drabinki. Drabinka musi być odpowiednia do rozmiaru basenu.

Jeśli basen jest wyposażony w zawór służący do podłączania akcesoriów do czyszczenia basenu, przed podłączeniem akcesoriów należy zdjąć ze złącza siatkę chroniącą przed zanieczyszczeniami.

INSTRUKCJE DEMONTAŻU I PRZECHOWYWANIA



Instrukcje dotyczące opróżniania

Aby opróżnić basen, postępuj zgodnie z ilustracjami na końcu instrukcji. Rysunki służą wyłącznie do celów ilustracyjnych. Mogą nie odzwierciedlać rzeczywistego produktu. Nie w skali.

Przed spuszczeniem wody w basenie upewnij się, że spuszczasz wodę z dala od domu i wszelkich przedmiotów, które mogą zostać uszkodzone przez wodę. Zapoznaj się z lokalnymi przepisami, aby zapoznać się z przepisami dotyczącymi drenażu.

Woda może być odpompowana do około 10 cm (4") nad dnem basenu, możesz zatrzymać odpompowywanie basenu, podnosząc wąż z wody.

Jeśli planujesz zdemontować basen na dłuższy czas, pozostałe 10 cm (4") wody można opróżnić po demontażu basenu (zgodnie z odróbnymi krokami w [instrukcji montażu](#)).

Instrukcje czyszczenia

1. Aby usunąć pozostałości środków chemicznych lub zanieczyszczeń oplucz okładzinę basenu wodą z kranu.
2. Pozostaw spłaszczoną okładzinę na słońcu, aż całkowicie wyschnie.
3. Aby całkowicie usunąć pozostałą wodę, wytrzyj okładzinę basenu suchą szmatką.

Instrukcje Przechowywania

Usuń wszystkie akcesoria. Przed złożeniem należy upewnić się, że okładzina basenu i akcesoria są całkowicie czyste i suche. Jeśli basen nie jest całkowicie suchy, może w nim powstać pleśń, która uszkodzi okładzinę basenu podczas przechowywania.

Po całkowitym wyschnięciu basenu, posyp go talkiem, aby zapobiec sklejaniu się okładziny.

Złóż okładzinę basenu tylko wtedy, gdy temperatura otoczenia przekracza 15°C / 59°F. Przechowuj basen w suchym miejscu o umiarkowanej temperaturze pomiędzy 15°C / 59°F i 38°C / 100°F. Aby lepiej chronić materiał PVC w okresie zimowym okładzinę basenu i wszystkie akcesoria przechowuj w kartonowym pudełku.



Pomocna wskazówka: Te baseny, bez całkowitego opróżniania, mogą być używane przez cały rok. Jeśli planujesz opróżnić basen podczas zimniejszych temperatur, aby dowiedzieć się, ile wody należy usunąć z basenu zapoznaj się z instrukcjami na temat **Zimowego Przygotowania**.

WARUNKI GWARANCJI

Aby uzyskać pomoc techniczną i zarejestrować produkt, odwiedź stronę bestwaycorp.com/support.

HASZNÁLATI ÚTMUTATÓ

1,22 m (48") - 1,32 m (52")

Hydrium™



FONTOS BIZTONSÁGI UTASÍTÁSOK

MINDEN UTASÍTÁST OLVASSON EL ÉS TARTSA BE AZ AZOKBAN FOGLALTAKAT.

- A medence telepítése és használata előtt figyelmesen olvassa el ezt a használati útmutatót, és értsen meg, valamint tartsa be a benne foglaltakat.
- Ezek a figyelmeztetések, utasítások és biztonsági iránymutatások segítenek elhárítani a vízi rekreációval kapcsolatos néhány általános kockázatot, de nem tudják lefedni az összes kockázatot és veszélyt. A vízi tevékenységek végzése során mindig legyen óvatos, megfontolt, és jó ítéletképességű. Tegye félre ezt a kézikönyvet, hogy a jövőben bármikor belenézhesen. Továbbá az alábbi információ biztosítására lehet szükség a medence típusának függvényében.
- Őrizzze meg az utasítást biztos helyen. Ha hiányzik valamilyen utasítás, keresse meg a webhelyen: www.bestwaycorp.com/support.

Az úszni nem tudók biztonsága

- A gyengén úszóknak és úszni nem tudóknak mindig hozzáértő felnőtt általi folyamatos, aktív és éber felügyeletet kell biztosítani (vegye figyelembe, hogy az öt év alatti gyermekeknél a legnagyobb a fulladásveszély).
- A medence minden egyes használata alkalmával jelöljön ki hozzáértő felnőttet a medence felügyeletére.
- A gyengén úszóknak, illetve úszni nem tudóknak a medence használatakor egyéni védőfelszerelést kell viselniük.
- Ha az úszómedence nincs használatban, távolítsa el belőle és a környezetéből minden játékot, hogy azok a gyermekeket nehogy a medencébe csalogassák.

Biztonsági berendezések

- A gyermekek megfulladásának elkerülése érdekében ajánlatos a medencéhez való hozzáférést védőeszközzel korlátozni. Annak érdekében, hogy a gyermekek ne ugrálhassanak a bemeneti és kimeneti szelepekről, tanácsos kerítéssel (és adott esetben az ajtók és ablakok bezárásával) megakadályozni az illetéktelenek medencéhez való hozzáférést.
- A kerítések, medencefedelek, medenceraszttók, illetve hasonló biztonsági berendezések hasznos segítségék, de nem helyettesítik a hozzáértő felnőtt általi folyamatos felügyeletet.

Biztonsági berendezések

- A medence mellett tanácsos mentőfelszerelést (pl. mentőöv) tartani.
- Tartson működőképes telefont és a segélyhívószám-listát a medence mellett.

A medence biztonságos használata

- Biztasson minden felhasználót, különösen a gyermekeket, hogy tanuljanak meg úszni.
- Tanulja meg az alapszintű elsősegélynyújtást (újraélesztés – CPR), és rendszeresen frissítse ezen ismereteit. Ez vészhelyzetben életet menthet.
- Tájékozassa az összes medencehasználót, hogy mit kell csinálni vészhelyzet esetén.
- Soha ne ugorjon sekély vízbe. Ez súlyos sérüléshez vagy halálhoz vezethet.
- Ne használja az úszómedencét, ha alkohol vagy gyógyszer hatása alatt áll, amely hatás hátrányosan befolyásolhatja a medence biztonságos használatát.
- Medencefedél használata esetén a medencébe való beszállás előtt teljesen távolítsa el azt a vízfelületről.
- A medencevíz kezelésével és jó higiéniai állapotának fenntartásával védje a medence használatát a vizen keresztül elkapható betegségektől. Tekintse meg a használati útmutatóban a vízkezelési irányelveket.
- A vegyszerek (pl. vízkezelő szerek, tisztító vagy fertőtlenítő termékek) a gyermekek számára hozzáférhetetlen helyen tartandók.
- Használja az alább leírt jelzést. A jelzést feltűnő helyen kell elhelyezni, a medence 2 méteres környezetében.



- Ne hagyja a gyermekeket a vizes környezetben felügyelet nélkül. Merülni tilos!
- Az eltávolítható létrákat vízszintes felületre kell helyezni.
- Az úszómedencéhez használt anyagoktól függetlenül, a sérülések elkerülése érdekében a hozzáférhető felületeket rendszeresen ellenőrizni kell.
- A sérülések elkerülése érdekében rendszeresen ellenőrizze a csavarok állapotát, távolítsa el a sorjákat, illetve szüntesse meg az éles peremeket.

FIGYELEM: Ne hagyja a leürített medencét a szabadban. A medence üres állapotban könnyen deformálódhat, illetve a medencét könnyen arébré fújhatja a szél.

• Ha van szűrőszivattyúja, részletekért tekintse meg a szivattyú kézikönyvét.

FIGYELMEZTETÉS! A szivattyú nem használható, ha ember van a medencében!

• Ha van létrája, részletekért tekintse meg a létra kézikönyvét.

FIGYELMEZTETÉS! Az úszómedence használata során tartsa be a használati és karbantartási útmutatójában foglalt biztonsági utasításokat. A fulladás, illetve egyéb súlyos sérülések megelőzése érdekében különösen figyeljen oda az úszómedence 5 éven aluli gyermekek általi nem várt hozzáféréseinek lehetőségére, és gondoskodjon arról, hogy a gyermekek ne férhessenek a medencéhez,

FONTOS BIZTONSÁGI UTASÍTÁSOK

valamint a fürdőzés ideje alatt folyamatosan felügyelje őket, vagy gondoskodjon felnőtt általi felügyelőükről.

MEGJEGYZÉS: A medence telepítések a medencei szűrőnek a fő széliránnyal szemben kell elhelyezkednie. A létrát a medencei szűrőtől távol kell a medencében elhelyezni.

Alaposan olvassa el, és tegye félre, hogy a jövőben bármikor belenézhesen.

ALKATRÉSZEK ÉS SZERSZÁMOK



Hasonlítsa össze a dobozban lévő alkatrészeket a jelen kézikönyvben felsorolt alkatrészekkel. Ellenőrizze, hogy a berendezés részegységei a ténylegesen megvásárolni kívánt modellnek felelnek-e meg. Ha a vásárlást követően bármilyen alkatrész sérülése vagy hiánya merül fel, látogasson el webhelyünkre: bestwaycorp.com/support.

MEGJEGYZÉS: Egyes részek eltérnek a medence mérete/szerkezete miatt. Az ábrák csak illusztrációként szolgálnak. Az ábrák nem feltétlenül a vonatkozó terméket mutatják. Az ábrák nem méretarányosak.

A termék összeszerelése előtt, szánjon pár percet az összes alkatrész megismerésére.

Szükség lesz egy csavarhúzóra, munkakesztyűre, késsre, vízmértékre és mérőszalagra (nem tartozék).



ÖSSZESZERELÉSI UTASÍTÁSOK



Áttekintés

A megfelelő hely kiválasztása

A medence telepítési helyének a következő feltételeknek kell megfelelnie:

- Csak szabadterei használatra.
- A medencében lévő víz és a felhasználók összátalma miatt a választott területnek az egész felületén meg kell tudnia tartani a medencét, elviselve annak teljes tömegét mindaddig, amíg a medence telepítve van.
- A terület kiválasztásakor vegye figyelembe, hogy használat közben a medencéből víz távozhat, illetve amikor esik az eső. Ha víz megpuhítja a felületet, az elveszítheti a medencetömeg megtámasztásának a képességét.
- A felületnek egyenesnek és simának kell lennie. Egyetlenleg vagy lejtős felület esetén a medence szerkezete egyetlen terhelést kaphat. Ez károsíthatja a bevonatnak a hegesztési pontjait, illetve elhajlíthatja a keretet. Végső esetben a medence összedőlhet, ami súlyos személyi sérülést és/vagy anyagi kárt okozhat.
- A kiválasztott felületnek mentesnek kell lennie mindenféle tárgytól. A víz tömege miatt a medence alatt lévő bármilyen tárgy károsíthatja vagy átszúrhatja a medencepadlót.
- A kiválasztott felületnek mentesnek kell lennie az agresszív növényektől és fűféléktől. Az életerős növények áthatolhatnak a burkolaton, és vízvárgást eredményezhetnek. Fű és egyéb növényzet nyomán kellemetlen szagok vagy penész jelentkezhet, ezért ezeket a növényeket kötelezően el kell távolítani a kiválasztott helyszínről.
- A kiválasztott helynek távol kell lennie a ház bejáratától. Ne tegyen semmilyen berendezést vagy bútorot a medence köré. A használat közben vagy a termék meghibásodása nyomán a medencéből távozó víz kárt tehet a bútorban, illetve a házban, vagy a medence mellett található berendezésekben.
- Fontos, hogy a medencét minden olyan tárgytól távol helyezze el, amelyet a gyermekek a medencébe mászásra használhatnak.
- A medencét megfelelő vízelvezető rendszerhez közel helyezze el, amely képes a medence túlsordulásakor vagy leengedéskor jelentkező víz elvezetésére. Győződjön meg arról, hogy a medence oldalán A a vízbemenet és a B kimenet az áramforrás irányába mutat, ahova a szűrőrendszert fogja csatlakoztatni.
- A kiválasztott hely fölött nem lehetnek villamos légvezetékek vagy lombkorona. Bizonyosodjon meg arról, hogy a kiválasztott helyszínen alatt nem található közműhálózati csövek, vezetékek vagy kábelek.

Javasolt felületek: fű, föld, beton, illetve minden egyéb felület, amely megfelel a fenti összeszerelési követelményeknek.

Kerülendő felületek: sár, homok, murva, deszka, terasz, autóbahajtó, platform, puha/laza talaj vagy egyéb felület, amely nem felel meg a fenti összeszerelési követelményeknek.

A medence felállításához megfelelő felület és hely kiválasztásához kövesse a fenti fontos utasításokat.

MEGJEGYZÉS: Ha a medence alkatrészei az utasításoknak nem megfelelő összeszerelési felületnek és helyszínek köszönhetően sérülnek, az nem minősül gyártási hibának, következésképpen jótállási vagy javítási igény sem fogadható ezek vonatkozásában. A tulajdonos felelőssége annak biztosítása, hogy a helyszínen mindenkor megfeleljen a követelményeknek.

További irányelvek:

Egyeztessen a helyi városi önkormányzattal a kerítések, korlátok, világításokra és biztonságra vonatkozó követelmények ügyében, valamint bizonyosodjon meg arról, hogy elegendő az összes törvényi előírásnak.

Ha a kézikönyv tartalmaz egy szivattyút és/vagy létrát, a biztonsági utasításokat és a telepítést illetően olvassa el a szivattyú és/vagy a létra kézikönyvét. A létrának egyeznie kell a medence méretével.

ÖSSZESZERELÉSI UTASÍTÁSOK



Ha a beállítás során el kell mozdítania a terméket, emelje fel a bevonatot a mozgathatóhoz; ne húzza a földön. A PVC anyag és a talaj közötti súrlódás nyomán károsodhat a medencebevonat.

Hasznos telepítési tippek:

Határozottan javasoljuk, hogy akkor nyissa ki a csomagot és szerelje össze a medencét, ha a környezeti hőmérséklet meghaladja a 15 °C /59 °F értéket. A bevonat PVC anyaga rugalmasabb és könnyebben összeszerelhető lesz ezen körülmények között. Javasoljuk, hogy vásároljon egy medencelétrát (ha az nem képezi a készlet részét), és állítsa össze a medence felállítását előtt, mivel ez minden esetben segítségére lesz, amikor be kell jutnia a medencébe.

SZERELÉSI UTASÍTÁSOK



A telepítési utasítások vonatkozásában kövesse a kézikönyv hátsó részében található ábrákat. Az ábrák csak illusztrációként szolgálnak. Az ábrák nem feltétlenül a vonatkozó terméket mutatják. Az ábrák nem méretarányosak.

A Bestway nem vállal felelősséget a medence nem megfelelő kezelésének vagy jelen utasítások figyelmen kívül hagyásának betudható károkért.

MEGJEGYZÉS: A telepítésnek meg kell felelnie az illetékes hatóság előírásainak, és építési, vízvezeték-szerelési, övezeti stb. engedélyre lehet szükség.

! Mielőtt elkezdene a medence összeszerelését, teljesen szerelje össze a létrát. Ha a készlet nem tartalmazza, kifejezetten javasoljuk a létra beszerzését, mivel segíteni fogja, a medencébe történő ki- és bejutást. Azt is javasoljuk, hogy a medence telepítése során viseljen munkakesztyűt.

MEGJEGYZÉS: A kézikönyvben ismertetett telepítési lépések az összes felsorolt mérethez vonatkoznak, kivéve, ha egy adott lépésben másként van megadva. A szükséges alkatrészek kombinációja és mennyisége a medence méretétől függően eltérő lehet.



A telepítés az előkészületeket vagy a vízfeltöltést nem beleszámítva 2-2.5 ember részvételével körülbelül 3 órát vesz igénybe (a megvásárolt termékek kapcsolatos konkrét információkért olvassa el a csomagban található utasításokat).

- Felhívjuk figyelmét, hogy az összeszerelési idő a medence méretétől és az egyéni tapasztalattól függően eltérő lehet. A szerkezet összetettsége miatt javasoljuk, hogy a medence felállítását szakcéggel végeztesse.

Hasznos tippek:

FONTOS: Ezek a megjegyzések további részleteket adnak meg több beállítási lépéssel kapcsolatban. Kérjük, a medence összeszerelésekor feltétlenül olvassa el ezeket.

1. lépés: Terítse ki a **vízhatlan alátétet (A)** a kiválasztott területen.

3. lépés: Vágja el a szigetelőszalagokat, és terítse ki az **Acéfal (E)** feltekerés első rétegét.

MEGJEGYZÉS: A szalagok elvágása előtt tartsa erősen az **acéfal (E)** külső végét, hogy megakadályozza a gyors kitekeredést, vagy hogy problémát okozzon a környezetében lévőknak.

4. lépés: Távolítsa el a rudat az **acéfalból (E)**, a 4.1. ábrán látható módon. Helyezze az **acéfal (E)** alsó szélét az **Alsó PVC sínek (B)** belsejébe, ahogy a 4.2. ábrán látható, kezdve az első **alsó műanyag csatlakozótól (C)** és haladjon végig a kör alakú kereten.

FONTOS: E lépés során az **acéfalat (E)** óvatosan meg kell emelni és függőleges nyomás gyakorlása nélkül kell az **alsó PVC-sínekbe (B)** helyezni, különben az **acéfal (E)** tartásán deformálódik.

6. lépés: Igazítsa egymáshoz az **acéfal (E)** két oldalát az ábrán látható módon, majd helyezze be az oszlopot a fal illesztésébe.

Fejezze be az **acéfal (E)** behelyezését az utolsó **alsó műanyag csatlakozóba (C)**. Győződjön meg arról, hogy a fal illesztési egy vonalban vannak az **alsó műanyag csatlakozó (C)** középpél és a rúd teljesen be van helyezve az alsó darabba úgy, hogy a fogantyú a fal külső oldalán van.

7. lépés: A **medencefólia (H)** védelme érdekében alkalmazza az **öntapadó szalagot (F)** az **acéfal (E)** illesztési mentén a medence belseje felől, ahogy az a 7.1. ábrán látható. Helyezzen el egy **felső PVC szint (J)** az acéfal illesztésén, hogy megakadályozzák a fal meghajlását a következő lépések során, ahogy az a 7.2. ábrán látható.

10. lépés: Helyezze a **medencefóliát (H)** az **acéfal (E)** felső szélére, és ügyeljen arra, hogy körülbelül 8 cm-rel (3,15 hüvelyk) átfedje a fal külső oldalát. Van egy peremvonal a **medencefólián (H)** az Ön tájékoztatására. Ideiglenesen rögzítse a **medencefóliát (H)** az **acéfalhoz (E)** a **csipeszek (I)** segítségével, ahogy a 10.1. ábrán látható. Amikor a fólia elhelyezése majdnem befejeződött, távolítsa el a **Felső PVC szint (J)** amelyet a 7. lépésben az acéfal illesztéseire helyezett.

16. lépés: Ha az alsó bevonat ráncok maradnak, az csökkenti a medence méretét, és extra nyomást jelent a varratokra, ami csökkenti a medence élettartamát. A medence vízzel való feltöltése előtt győződjön meg arról, hogy az **alsó PVC-sínek (B)** a fenti ábrán feltüntetett módon, helyesen vannak felszerelve. Amikor a medencében a víz már a medence aljának 2/3-át borítja, óvatosan simítsa ki az alsó bevonatot az összes ránc eltávolítása érdekében. Javasoljuk, hogy a medence középtől kezdje, majd haladjon kifelé. Amint a padló sima és mentes a gyűrődésektől, folytathatja a medence feltöltését.

FONTOS: A ráncok elsimításáig ne töltsön bele túl sok vizet. Ha túl sok a víz, a túlzott súly nem teszi lehetővé a fólia mozgását.

17. lépés: Folytassa a medence feltöltését vízzel legfeljebb 6 cm-rel (2,4 hüvelyk) az **acéfalban (E)** lévő lyuk alatt.

FONTOS: A következő lépés helyes elvégzéséhez a medencét a **17. lépésben** megadott szintig fel kell tölteni vízzel.

18. lépés: Vágja le a fóliát az alábbi utasítások szerint. Nem fog semmilyen vízszivárgási problémát okozni. Nem fog semmilyen vízszivárgási problémát okozni.

• Csavarja le a fogaskereket a **medence bemeneti szűrőről (T)**.

• Helyezze be a **medence bemeneti szűrőt (T)** kisebb végét a lyukba az **acéfalban (E)** a medence belsejéből. A fólia legalább

2 cm-rel (0,8 hüvelykkel) ki fog állni ott, ahol a fóliát a **medence bemeneti szűrőt (T)** kisebb végének a széle körül le tudja vágni.

SZERELÉSI UTASÍTÁSOK



A medence feltöltése vízzel:



FIGYELEM:

A vízzel való feltöltés során ne hagyja a medencét felügyelet nélkül.

Folyamatosan ellenőrizze a medencét, hogy megbizonyosodjon arról, hogy a feltöltés megfelelően történik.

A nemkívánatos összetevők, így például az ásványi anyagok tartalmának minimalizálása érdekében a feltöltéshez javasoljuk a csapvíz használatát. Ne használjon tengervizet. Miután minden összeszerelési lépés befejeződött, töltse fel a medencét vízzel addig, amíg a víz el nem éri a hegesztés vonalát, ami a teljes kapacitás 90%-ának felel meg. Ne töltse túl, mivel ez a medence összedőlését okozhatja. Erős esőzés esetén javasoljuk a vízszint 90%-ra csökkentését, hogy a víz nehogy túlfolyjon.

• **FONTOS:** Amikor a medence vízszintje 90%-os, ellenőrizze, hogy a vízfelület és a sínek tejeje közötti távolság mindenhol azonos-e. Eltérő távolság esetén a felület nem vízszintes, és ebben az esetben határozottan javasoljuk a víz leeresztését és a kiválasztott hely megváltoztatását. Soha ne próbálja meg a medencét vízzel töltött állapotában mozgatni.

• **FONTOS:** Ha a medencét nem vízszintes talajon használja, a hegesztési pontok kihatadhatnak és/vagy a medence összeomolhat, súlyos személyi sérülést és/vagy anyagi kárt okozva. A medence nagy nyomásnak lehet kitéve. Ha a medence fala dudorodik vagy egyenetlen az oldala, a medence oldalai kihatadhatnak, és a víz hirtelen kiáramolhat, ami súlyos személyi sérülést és/vagy anyagi kárt okozhat. A medence 90%-os feltöltését követően ellenőrizze, hogy nincs-e szivárgás a szelepeknél és a varratoknál, illetve nincs-e nyilvánvaló vízvesztés. Az ellenőrzés végrehajtásáig ne adjon semmilyen vegyszert a vízhez.

KARBANTARTÁSI UTASÍTÁSOK



A medencevizet tisztán és kémiai egyensúlyban kell tartani. Csúpan a szűrőrendszer használata és a szűrőpatron tisztítása nem elegendő a víz megfelelő karbantartásához. Fontos, hogy elsőbbséget élvező kérdésként kezelje a medence vizének karbantartását és egészségét. Ezen irányelvek figyelmen kívül hagyásával az Ön és családja egészségét veszélyeztetheti.

Vízkarbantartás:

Javasoljuk, hogy használjon medencevegyszereket, hogy megőrizze a víz vegyi összetételét, és adagoljon klór- vagy brómtablettákat (ne granulátumot) vegyszeradagolóval. A vegyszeres karbantartást vegyszertablettákkal kell elvégezni vegyszeradagoló egység vagy úszó vegyszeradagoló segítségével. Ne dobjon vegyszert közvetlenül a vízbe. A vegyszerek leülepednek a medence aljára, ahol károsítják és elszínezik a bevonatot. Ezek legrosszabb esetben akár a medencebevonat szerkezetét is károsíthatják. A medence nem megfelelő használatából, az előírásoknak ellentmondó felhasználászámból és a medencevíz általános rossz kezeléséből eredő károsodására a jótállás nem érvényesíthető. A vízminőség közvetlen kapcsolatban áll a használati gyakorisággal, a felhasználók számával és a medence általános karbantartásával. Ha a vizet nem kezeli vegyszeresen, akkor nagyjából 3 naponta cserélni kell.

Javasoljuk, hogy a medence használata előtt zuhanyozzon le, mivel a kozmetikai termékek, oldatok és a bőrön maradt egyéb anyagok gyorsan ronthatják a víz minőségét. Helyezzen egy vödör vizet a medence mellé, amelyben a felhasználók a belépés előtt leöblíthetik a lábukat. Rendszeresen használjon medence tisztítóhálót a vízfelülethez, illetve medenceporszívót a medencefenékhez a szennyeződés lerakódásának az elkerülése érdekében. Ha nem találhatók meg a készletben, megvásárolhatja ezeket weboldalunkon (www.bestwaycorp.com) vagy a legközelebbi medencetartozékok üzletben.

Vegyszerek használata:

Előfordulhat, hogy a medencékészlet nem tartalmaz vegyszeradagolót. Ebben az esetben vásárolhat egyet weboldalunkon (www.bestwaycorp.com) vagy a legközelebbi medencetartozék-üzletben. Ha a medence nincs használatban, távolítsa el a vegyszeradagolót. A vegyi karbantartás elvégzését követően és a medence használata előtt tesztkészlettel (nincs mellékelve) ellenőrizze a víz vegyi tulajdonságait.

Javasoljuk, hogy tartsa fenn a víz kémiai egyensúlyát a táblázat szerint. A következő paraméterek meghaladása károsíthatja a bevonat szerkezetét, és a felhasználók számára veszélyes helyzetet teremthet. A vegyi karbantartással kapcsolatos további információkért forduljon a legközelebbi medence- vagy vegyi termékek forgalmazóhoz.

Szigorúan tartsa be a vegyszer gyártójának utasításait.

TESZT	IDEÁLIS ÉRTÉKEK
Összes lúgosság	80–120 ppm
pH	7,4–7,6
Vízkeménység, kalcium	200–400 ppm
Cianursav	30–50 ppm
Rendelkezésre álló szabad klór	2–4 ppm

Télielészeti utasítások

A medence különleges szerkezete lehetővé teszi, hogy egész évben álljon anélkül, hogy a medence vizét teljesen ki kellene üríteni. Győződjön meg arról, hogy a szűrőrendszer és a medence egyéb tartozékai le vannak választva a medencéről. A téli szezonban használja a medence fedelét arra, hogy megakadályozza a törmelék medencébe esését.

Ha a kültéri hőmérséklet 0 °C / 32 °F körül van, vagy annál alacsonyabb, fennáll a víz megfagyásának a veszélye. A medencetakaró felszerelése előtt:

1. Győződjön meg arról, hogy a víz szintje legalább 10 cm-re (4 hüvelyk) alacsonyabb, mint a medence A bemeneti szelepe. Ha a vízszint meghaladja a medence A bemeneti vagy B kimeneti szelepeinek magasságát, a víz megfagyhat a medencében, ami helyrehozhatatlan károkat okozhat a bevonatban, amikor a jég kitágul. Ez nem minősül gyártási hibának, és érvényteleníti a garanciát vagy bármilyen javítási igényt.

KARBANTARTÁSI UTASÍTÁSOK



2. Helyezzen hidegálló anyagból készült felfújható tárgyat, például medencepárnát (nem tartozék) a víz felszínére, hogy kiegyenlítse a vízszint és a felső korlát közötti távolságot. Így biztosíthatja a medencetakaró alátámasztását.

FONTOS TIPPEK:

Ha jég van a medence vizében, azt nagyon óvatosan távolítsa el. A jég éles szélei letörhetnek, és károsíthatják a medence bevonatát. Esőzés esetén ellenőrizze a vízszintet, hogy az 10 cm-rel (4 hüvelyk) alacsonyabban legyen a medence A bemeneti csatlakozószelőpéhez képest, különösen akkor, ha a kültéri hőmérséklet 0 °C / 32 °F körül vagy alatt van, és fennáll a víz megfagyásának kockázata.

Útmutató a tartozékokhoz

Fontolja meg medencetakaró vásárlását, ha az nem része a készletnek. Használaton kívül erősen ajánlott a medencét letakarni, hogy megvédje a portól és a törmeléktől. Óvatosan törölje le a tetejét egy tiszta ruhával, hogy eltávolítsa a szennyeződések.

Szívárgás esetén a mellékelt víz alatti öntapadós javítófolt segítségével ragassza meg a medencét. Az utasításokat weboldalunk támogatási részlegének GYIK részében találja (www.bestwaycorp.com/support).

Ha a készlet tartalmaz egy szivattyút és/vagy létrát, a biztonsági utasításokat és a telepítést illetően olvassa el a szivattyú és/vagy a létra kézikönyvét. A létrának egyeznie kell a medence méretével.

Ha a medence rendelkezik medencetisztító tartozékok csatlakoztatására szolgáló csatlakozószéleppel, a tartozék csatlakoztatása előtt el kell távolítania a törmelékzsűrőt a csatlakozóról.

SZÉTSZERELÉSI ÉS TÁROLÁSI UTASÍTÁSOK



Leürítési utasítások

A leeresztéshez kövesse a kézikönyv hátoldalán található ábrákat. Az ábrák csak illusztrációként szolgálnak. Az ábrák nem feltétlenül a vonatkozó terméket mutatják. Az ábrák nem méretarányosak.

A medence vizének leeresztése előtt győződjön meg arról, hogy a medencevizet a háztól és a vízkárra érzékeny tárgytól távol vezeti el. Ellenőrizze a vízvezetésre vonatkozó helyi előírásokat.

A vizet a medence alya felett körülbelül 10 cm-ig (4 hüvelyk) leeresztheti, vagy a leeresztést a tömlő vízből való kiemelésével is leállíthatja.

Ha a medencét hosszú távú tárolás céljából szétszereli, a fennmaradó 10 cm (4 hüvelyk) víz a medence szétszerelése után kiüríthető (a [telepítési útmutatóban](#) található utasítások fordított sorrendben történő végrehajtásával).

Tisztítási utasítások

1. Öblítse le a medence bevonatot csapvízzel, hogy teljesen eltávolítsa a vegyszermaradványokat és a törmelékeket.
2. Hagyja a lapított bevonatot napfényben, amíg teljesen megszárad.
3. Bármilyen megmaradt víz teljes eltávolításához törölje le a medence bélést egy száraz törülközővel.

Tárolási útmutató

Távolítsa el az összes tartozékot. A tárolás előtt győződjön meg arról, hogy a medence bevonata és tartozékai teljesen tiszták és szárazak. Ha a medence nem teljesen száraz, penész jelentkezhethet, és károsíthatja a medence bevonatát a tárolás ideje alatt.

A medence teljes megszáradása után, a bevonat összeragadása ellen szórja be hintőporral.

Csak akkor hajtsa össze a medence bevonatát, amikor a környezeti hőmérséklet meghaladja a 15 °C/59 °F értéket. A medencét száraz helyen, 15 °C /59 °F és 38 °C/100 °F közötti hőmérsékleten tárolja, és helyezze a medence bevonatot és az összes tartozékot egy kartondobozba, hogy jobban védje a PVC anyagot a téli időszakban.



Hasznos tipp: Ezek a medencék egész évben használhatóak anélkül, hogy teljesen leürítenék őket. Ha hidegebb hőmérsékletű időszakra üríti ki a vizet, a medencéből, az eltávolítandó víz mennyiségét a [téli tisztítási utasításokban](#) találja.

JÓTÁLLÁSI FELTÉTELEK

Támogatás és termékregisztráció ügyében látogasson el a bestwaycorp.com/support oldalra.



BRUKSANVISNING

1,22 m - 1,32 m

Hydrium™

VIKTIGA SÄKERHETSINSTRUKTIONER

LÄS OCH FÖLJ ALLA INSTRUKTIONER.

- Läs instruktionerna noga så att du förstår och följer all information i bruksanvisning innan poolen installeras och används.
- Dessa varningar, instruktioner och säkerhetsföreskrifter tar upp vanliga risker med vattenlek, men de omfattar inte alla risker eller alla faror i alla scenarion. Var alltid uppmärksam och använd sunt förnuft och god omdöme under vattenaktiviteter. Spara informationen för framtida bruk. Beroende på typ av pool kan följande information vara bifogad.
- Förvara instruktionerna på ett säkert ställe. Om instruktionerna saknas, sök efter dem på webbplatsen www.bestwaycorp.com/support.

Säkerhet för icke-simkunniga

- Det krävs alltid att en kunnig vuxen konstant, aktivt och noggrant övervakar de som inte kan simma eller inte har så god simkunskap, (Kom ihåg att barn under fem år löper störst risk att drunkna).
- Utse en kunnig vuxen att övervaka poolen varje gång den används.
- De som inte kan simma eller inte har så god simkunskap bör bära flytväst när de använder poolen.
- Ta bort alla leksaker ur poolen och runt omkring när badet inte används eller är oöversatt, så att barn inte lockas dit.

Säkerhetsanordningar

- Förebygg att barn drunknar i poolen genom att sätta upp säkerhetsanordningar så att de inte kan komma i närheten av poolen. Vi rekommenderar att installera en barriär för att förhindra att barn klättrar på inlopps- och utloppsventilen (och läs dörrar och fönster, om det finns) så att obehöriga inte kan tillträda poolen.
- Barriärer, poolskydd, poolalarm, eller liknande säkerhetsanordningar är bra hjälpmedel men de är inget substitut för kontinuerlig övervakning av en kunnig vuxen.

Säkerhetsutrustning

- Vi råder att förvara räddningsutrustning (t.ex. en livboj) i direkt anslutning till poolen.
- Se till att ha en fungerande telefon och en lista med nödtelefonnummer nära poolen.

Säker användning av poolen

- Uppmuntra alla användare, speciellt barn att lära sig simma.
- Lär dig grundläggande livräddning (Hjärt- och lungräddning HLR) och fräscha upp kunskaperna regelbundet. Det kan vara livsavgörande i en nödsituation.
- Instruera alla poolanvändare, även barn om vad de skall göra i en nödsituation.
- Dyk aldrig på grunt vatten. Det kan leda till allvarlig skada eller död.
- Använd inte poolen i samband med alkoholintag eller under påverkan av medicin som sänker uppmärksamheten.
- När poolskydd inte används, ta bort dem helt från vattenytan innan du stiger i poolen.
- Skydda poolanvändarna från vattenrelaterade sjukdomar genom att behandla poolvattnet och genom att praktisera en god hygien. Läs i användarmanualen om riktlinjerna för vattenbehandlingar.
- Förvara kemikalier (t.ex. vattenrening, rengörings- eller desinfektionsprodukter) utom räckhåll för barn.
- Använd nedanstående skyltar. Skyltarna ska finnas på en framträdande plats inte längre än 2 meter från poolen.



- Håll barn under uppsikt i vattenmiljöer. Dykning förbjuden!
- Avtagbara stegar ska placeras horisontellt.
- Oavsett poolkonstruktionens material måste tillgängliga ytor kontrolleras regelbundet för att undvika skador.
- Kontrollera regelbundet bultar och skruvar, ta bort filsor eller vassa kanter för att undvika skador.
- WARNING!** Lämna inte den tömda poolen utomhus. Den tomma poolen kan deformeras och/eller flyttas på grund av vind.
- Om det ingår en filterpump, hänvisa till bruksanvisningen om pumpar för ytterligare instruktioner.
- WARNING!** Pumpen får inte användas när personer befinner sig i poolen!
- Om du har en stega, läs då stegens bruksanvisning för vidare instruktioner.
- WARNING!** Användning av en pool innebär att säkerhetsanvisningarna i bruks- och underhållsguiden måste följas. För att förhindra drunkning eller andra allvarliga skador måste du vara särskilt uppmärksam på att barn under 5 år inte kan komma åt poolen utan att du ser det. Säkra därför tillgången till poolen och se till att barn under 5 år alltid är under uppsikt av en vuxen när de badar.

VIKTIGA SÄKERHETSINSTRUKTIONER

OBS: När poolen installeras ska skimmern placeras mitt emot den huvudsakliga vindriktningen. Stegen i poolen ska placeras på avstånd från skimmern.

Läs noga igenom och spara för framtida bruk.

DELAR & VERKTYG



Jämför delarna i lådan med de delar som anges i den här bruksanvisningen. Kontrollera att utrustningens komponenter motsvarar den modell som du hade för avsikt att köpa. Om några delar är skadade eller saknas vid inköpstillfället, besök vår webbplats bestwaycorp.com/support.

OBS: Vissa delar kan variera beroende på poolens storlek/konstruktion. Ritningarna är endast avsedda som illustration. De kanske inte stämmer överens med den faktiska produkten. Inte i skala.

Innan du monterar produkten bör du ägna några minuter åt att bekanta dig med alla delar.

Du behöver en skruvmejsel, arbetshandskar, en kniv, ett vattenpass och ett måttband (ingår ej).



INSTALLATIONSINSTRUKTIONER



Översikt

Att välja rätt plats

Den plats som väljs där poolen ska installeras måste uppfylla följande villkor:

- Endast för utomhusbruk.
- På grund av den sammanlagda vikten av vattnet i poolen och användarna måste den valda ytan kunna bära den totala vikten under hela den tid som poolen är installerad.
- När du väljer yta ska du tänka på att vatten kan rinna ut ur poolen när den används eller när det regnar. Om vattnet gör ytan mjukare kan den förlora sin förmåga att bära poolens vikt.
- Ytan måste vara plan och slät. Om ytan är lutande eller ojämn kan det skapa en obalanserad belastning på poolens struktur. Detta kan skada dukens svetspunkter och böja ramen. I värsta fall kan poolen kollapsa och orsaka allvarliga personskador och/eller skador på personlig egendom.
- Underlaget måste vara helt fritt från föremål. På grund av vattenvikten kan alla föremål under poolen skada eller punktera botten.
- Den valda underlaget måste vara fritt från aggressiva växter och ogräsarter. Olika typer av stark vegetation kan växa igenom duken och skapa vattenläckage. Gräs eller annan växtlighet som kan orsaka lukt eller slembildning måste avlägsnas från den valda platsen.
- Den valda positionen måste vara långt från husets entré. Placera inte utrustning eller andra möbler runt poolen. Vattnet som kommer ut ur poolen under användning eller på grund av produktfel kan skada möbler i huset eller runt poolen.
- Det är viktigt att placera poolen på avstånd från föremål som barn kan använda för att klättra ner i poolen.
- Placera poolen nära ett lämpligt dräneringssystem för att hantera överflöd eller för att tömma poolen. Se till att poolsidan med vatteninloppet A och utloppet B är vänd i riktning mot strömkällan, där filterringssystemet ska anslutas.
- Den valda platsen får inte ha luftledningar eller träd. Se till att det inte finns några underjordiska rör, ledningar eller kablar av något slag.

Föreslagna underlag: gräs, mark, betong och alla andra underlag som uppfyller ovanstående uppställningsvillkor.

Underlag som bör undvikas: lera, sand, grus, däck, balkong, uppfart, plattform, mjuk/lös jord eller annat underlag som inte uppfyller ovanstående uppställningsvillkor.

Följ de viktiga anvisningarna ovan för att välja rätt yta och plats för att ställa upp din pool.

OBS: Om delar skadas på grund av att uppställningsytan och uppställningsplatsen inte följer dessa anvisningar, betraktas det inte som ett tillverkningsfel och gör garantin och eventuella serviceanspråk ogilliga. Det är ägarens ansvar att se till att platsen alltid uppfyller kraven.

Ytterligare riktlinjer:

Kontrollera med ditt lokala kommunfullmäktige om det finns några stadgar som rör stängsel, hinder, belysning och säkerhetskrav, och se till att du följer alla lagar.

För set med pump och/eller steg, se säkerhetsinstruktioner och installering i bruksanvisningen för pumpen/stegen. Stegen måste passa poolens storlek.

Om du måste byta plats under uppställningen, lyft duken för att flytta den, dra den inte på marken. Friktionen mellan PVC-materialet och marken kan skada poolens duk.

Användbara installationstips:

Vi rekommenderar starkt att du öppnar förpackningen och monterar poolen när omgivningstemperaturen är över 15°C. PVC-materialet i duken kommer att vara mer flexibelt och lättare att montera i denna miljö.

Vi rekommenderar att du köper en poolstege (om en sådan inte ingår i setet) och förbereder den innan du sätter upp poolen, eftersom den kommer att vara till hjälp när du behöver ta dig in i poolen.

INSTALLATIONSANVISNINGAR



För installationsanvisningar, följ illustrationerna längst bak i bruksanvisningen. Ritningarna är endast avsedda som illustrationer. Återger kanske inte den faktiska produkten. Ej skalnagla. Bestavs ansvarar inte för skador på poolen som orsakats av felaktig hantering eller underlåtenhet att följa dessa instruktioner. **OBS:** Installationen måste följa de regler som gäller för den myndighet som har jurisdiktion och kan kräva tillstånd för byggnad, VVS, el, zonindelning etc.

! Innan du börjar montera poolen ska du montera stegen helt. Om en steg inte ingår i satsen rekommenderar vi starkt att du köper en, eftersom den är till stor hjälp när du behöver ta dig in i poolen. Vi rekommenderar också att du använder arbetshandskar under installationen av poolen.



Installationen tar cirka 2–2,5 timmar med 2–3 personer, exklusive förberedelser och vattenpåfyllning (se förpackningen för specifik information om din köpta artikel).

- Observera att monteringsstiden kan variera beroende på poolens storlek och individuell erfarenhet. På grund av konstruktionens komplexitet rekommenderar vi att du kontaktar ett professionellt företag för att installera poolen.

OBS: Installationsstegen som beskrivs i bruksanvisningen gäller för alla angivna storlekar, om inte annat anges i ett visst steg. Kombinationerna och antalet delar som behövs kan variera beroende på poolens storlek.

Nyttiga tips:

VIKTIGT: Dessa anvisningar innehåller ytterligare detaljer för flera av installationsstegen. Se till att du läser dem när du monterar din pool.

Steg 1: Lägg ut markskyddet (A) på den valda platsen.

Steg 3: Klipp av fastbanden och fäll ut det första lagret av den upprullade **stålväggen (E)**.

OBS: Innan du klipper av banden måste du hålla fast den yttre änden av **stålväggen (E)** så att den inte rullar ut för snabbt och orsakar problem för personer i närheten.

Steg 4: Ta bort stängen från **stålväggen (E)**, som visas i figur 4.1. Placera den nedre kanten av **stålväggen (E)** inuti de **nedre PVC-skenorna (B)**, som visas i figur 4.2, med början från den första **nedre plastkopplingen (C)** och fortsätt runt den cirkulära ramen.

VIKTIGT: Under detta steg måste **stålväggen (E)** lyftas försiktigt och placeras inuti de **nedre PVC-skenorna (B)** utan att något vertikalt tryck utövas, eftersom detta kan orsaka permanent deformation av **stålväggen (E)**.

Steg 6: Rikta in de två sidorna av **stålväggen (E)** enligt illustrationen och sätt sedan in stängen i väggfogarna. Slutför positioneringen av **stålväggen (E)** i den sista **bottenplastkopplingen (C)**. Se till att väggfogarna är i linje med mitten av **bottenplastkopplingen (C)** och att stängan är helt insatt i bottenstycket med handtaget på utsidan av väggen.

Steg 7: För att skydda **poolduken (H)**, fäst **självhäftande tejp (F)** längs fogarna på **stålväggen (E)** från insidan av poolen, enligt bild 7.1. Placera en **övre PVC-skena (J)** på stålväggens fogar för att förhindra att väggen böjs under följande steg, enligt bild 7.2.

Steg 10: Placera **poolduken (H)** på den övre kanten av **stålväggen (E)** och se till att den överlappar väggens utsida med cirka 8 cm. Det finns en kantlinje på **poolduken (H)** som du kan använda som referens. Fäst **poolduken (H)** tillfälligt på **stålväggen (E)** med hjälp av **klämmorna (I)**, enligt bilden i figur 10.1. När duken är nästan helt på plats, ta bort den **övre PVC-skenan (J)** som placerades på stålväggens fogar i steg 7.

Steg 16: Vik in duken i botten för att minska poolens storlek och skapa extra tryck på sömmarna, vilket minskar dess livslängd. Innan du fyller poolen med vatten, se till att **bottenrälsen (B)** är korrekt installerad enligt bilden ovan. När poolen är fylld med tillräckligt med vatten för att täcka 2/3 av poolens botten, släta försiktigt ut bottenduken för att ta bort alla veck. Vi rekommenderar att du börjar i mitten av poolen och fortsätter utåt. Du kan fortsätta fylla poolen när golvet är slätt och utan veck.

VIKTIGT: Tillsätt inte för mycket vatten när du tar bort vecken. Om det finns för mycket vatten kan duken inte röra sig på grund av den extra vikten.

Steg 17: Fortsätt att fylla poolen med vatten upp till 6 cm under hålet i **stålväggen (E)**.

VIKTIGT: För att utföra nästa steg korrekt måste poolen fyllas med vatten till den nivå som anges i **steg 17**.

Steg 18: Skär duken enligt dessa anvisningar. Det kommer inte att orsaka några problem med vattenläckage. När anslutningsventilern är installerad skapar duken runt hålet en extra tätning och förhindrar vattenläckage.

• Skruva loss kugghjulet från **poolinloppsfiltret (T)**.

• För in den smala änden av **poolinloppsfiltret (T)** i hålet i **stålväggen (E)** från insidan av poolen. Duk kommer att sticka ut minst 2 cm, där du kan skära av duken runt kanten av den smala änden av **poolinloppsfiltret (T)**.

Fylla poolen med vatten:



OBS:

Lämna inte poolen utan uppsikt medan den fylls med vatten.
• Håll kontinuerlig uppsikt över poolen för att säkerställa att den fylls korrekt.

Det rekommenderas starkt att använda kravetten för fyllning för att minimera oönskat innehåll, såsom mineraler. Använd inte havsvatten. Fyll poolen med vatten efter att alla monteringssteg är slutförda och tills vattnet når svetslinjen, vilket motsvarar 90% av den fulla kapaciteten. Överfyll inte eftersom det kan leda till att poolen kollapsar. Vid kraftig nederbörd rekommenderar vi starkt att du sänker vattennivån för att hålla den på 90% kapacitet och undvika överflöd av vatten.

• **VIKTIGT:** När poolen är fylld till 90%, kontrollera att avståndet mellan vattenytan och skenornas överkant är detsamma runt hela poolen. Om det är olika betyder det att ytan inte är jämn, och vi rekommenderar starkt att du tömmer vattnet och justerar den valda platsen. Försök aldrig flytta poolen om det fortfarande finns vatten i den.

• **VIKTIGT:** Att hålla poolen full med vatten på ett ojämnt underlag kan leda till att svetspunkterna brister och/eller att poolen kollapsar, vilket kan orsaka allvarliga personskador och/eller materiella skador. Din pool kan innehålla ett stort tryck. Om poolen har en utbuktning eller ojämn sida kan sidorna brista, vilket plötsligt släpper ut vatten och orsakar allvarliga personskador och/eller materiella skador. När poolen är fylld till 90% ska du kontrollera om det finns några läckor vid ventiler eller sömmar och om det finns någon uppenbar vattenförlust. Tillsätt inga kemikalier till vattnet förrän detta har gjorts.

UNDERHÅLLSINSTRUKTIONER



Det är nödvändigt att hålla poolvattnet rent och kemiskt balanserat. Att bara använda filteringsystemet och rengöra filtret räcker inte för att underhålla vattnet på rätt sätt. Det är viktigt att prioritera underhållet av och hälsan hos ditt poolvatten. Om du inte följer dessa riktlinjer kan din och din familjs hälsa vara i fara.

Underhåll av vatten:

Vi rekommenderar att du använder poolkemikalier för att underhålla vattenkemin och klor- eller bromtabletter (använd inte granulat) med en kemikaliedispenser. Det kemiska underhållet med kemiska tabletter måste utföras med en kemikaliedispenser eller kemikaliefloator. Kasta inte kemiska produkter direkt i vattnet. Kemikalierna kommer att lägga sig på poolens botten och skada och missfärga duken. I värsta fall kommer det att skada strukturen på poolens duk. Skador på poolen till följd av felaktig användning, antal användare och allmän misskötsel av poolvattnet skyddas inte av garantin. Vattenkvaliteten är direkt relaterad till användningsfrekvensen, antalet användare och det allmänna underhållet av poolen. Vattnet bör bytas var 3:e dag om ingen kemisk behandling utförs på vattnet.

Vi rekommenderar att du tar en dusch innan du använder din pool, eftersom kosmetiska produkter, lotioner och andra rester på huden snabbt kan försämra vattenkvaliteten. Ställ en hink med vatten bredvid poolen för att rengöra användarnas fötter innan de går ner i vattnet. Använd regelbundet en poolskimmer för ytan och en dammsugare för poolbotten för att undvika att smuts fastnar. Om de inte ingår i satsen kan du köpa dem genom att besöka vår webbplats (www.bestwaycorp.com) eller genom att besöka närmaste poolbutik.

Kemisk användning:

Din poolsats kanske inte innehåller någon kemikaliedispenser. I så fall kan du köpa en på vår webbplats (www.bestwaycorp.com) eller i närmaste poolbutik. Ta bort kemikaliedispensern när poolen används. När du har utfört kemiskt underhåll och innan du använder poolen ska du använda ett testkit (medföljer ej) för att testa vattenkemin.

Vi rekommenderar att du upprätthåller den kemiska balansen i ditt vatten enligt tabellen.

Om följande parametrar överskrider kan det skada dukens struktur och skapa en farlig situation för användarna.

Kontakta din lokala pool- eller kemikalieåterförsäljare för mer information om kemiskt underhåll. Agna stor uppmärksamhet åt de instruktioner som tillverkaren av kemikalierna har givit.

TEST	IDEELLA VÄRDERINGAR
Total alkalinitet	80 – 120 ppm
pH	7,4–7,6
Kalciumhårdhet	200– 400 ppm
Cyanursyra	30–50 ppm
Fritt tillgängligt klor	2–4 ppm

Instruktioner för vinterförvaring

Poolens speciella konstruktion gör att den kan stå uppe året runt utan att vattnet i poolen behöver tömmas helt. Se till att filteringsystemet och andra pooltillbehör är bortkopplade från poolen. Använd poolskyddet under hela vintersäsongen för att förhindra att skräp faller ner i poolen.

När utomhustemperaturen är runt 0°C eller lägre finns det risk för att vattnet fryser. Innan du installerar skyddet för poolen:

1. Se till att vattennivån är minst 10 cm lägre än poolens A-inloppsventil. Om vattennivån är högre än poolens A-inloppsventil eller B-utloppsventil kan vatten frysa inuti och orsaka irreparabla skador på duken när isen expanderar. Detta betraktas inte som ett tillverkningsfel och medför att garantin och eventuella serviceanspråk upphör att gälla.
2. Placera ett uppblåsbart föremål av köldtåligt material, t.ex. en poolkudde (ingår ej), på vattenytan för att kompensera för utrymme mellan vattennivån och de övre skenor. Detta säkerställer att poolskyddet stöds.

VIKTIGA TIPS:

Om det finns is i poolvattnet ska den avlägsnas mycket försiktigt. De vassa kanterna på isen kan gå sönder och skada poolens duk.

Om det regnar, kontrollera vattennivån så att den är 10 cm lägre än poolens A-inloppsventil, särskilt om utomhustemperaturen är omkring 0°C eller lägre och vattnet kan frysa.

Instruktioner för tillbehör

Överväg att köpa ett poolskydd om det inte ingår i setet. Det rekommenderas starkt att hålla poolen täckt när den inte används för att skydda den mot damm och skräp. Torka försiktigt av toppen med en ren trasa för att ta bort smuts.

Vid läckage kan du laga poolen med den medföljande reparationslappen som fästs under vattnet. Instruktioner finns i FAQ-avsnittet på vår webbplats (www.bestwaycorp.com/support).

För set med pump och/eller stega, se säkerhetsinstruktioner och installation i bruksanvisningen för pumpen/stegen. Stegen måste passa poolens storlek.

Om din pool har en anslutningsventil för montering av tillbehör för poolrengöring, måste du ta bort skräpskyddet från anslutningen innan du monterar tillbehöret.

INSTRUKTIONER FÖR AVMONTERING OCH FÖRVARING



Instruktioner för tömning

För tömning, följ illustrationerna längst bak i bruksanvisningen. Ritningarna är endast avsedda som illustrationer. Återger kanske inte den faktiska produkten. Inte skalenlig. Innan du tömmer ut poolvattnet ska du se till att vattnet leds bort från huset och andra föremål som kan utsättas för vattenskador. Kontrollera lokala bestämmelser för dräneringsföreskrifter.



Hjälpsamt tips: Dessa pooler är avsedda att stå uppe året runt utan att tömmas helt. Om du tömmer poolen inför kallare temperaturer, se [vinterförvaringsinstruktionerna](#) för information om hur mycket vatten som ska tömmas ur poolen.

Vattnet kan tömmas ned till cirka 10 cm över poolens botten, eller så kan du sluta tömma poolen genom att lyfta upp slangen ur vattnet. Om du planerar att ta ner poolen för långvarig förvaring kan de återstående 10 cm vatten tömmas efter att poolen har demonterats (följ anvisningarna i [installationsanvisningarna](#) i omvänd ordning).

Instruktioner för rengöring

1. Skölj duken med kranvatten för att avlägsna eventuella rester av kemikalier eller skräp.
2. Låt den tillplattade duk ligga i solljus tills den är helt torr.
3. Torka av allt överflödigt vatten med en torr trasa.

Förvaringsinstruktioner

Ta bort alla tillbehör. Se till att poolens duk och tillbehör är helt rena och torra före förvaring. Om poolen inte är helt torr kan mögel uppstå och skada poolens duk under lagringsperioden.

När poolen är helt torr, strö över talkpulver för att förhindra att duken klibbar ihop.

Vik endast ihop poolduken om omgivningstemperaturen är över 15°C. Förvara poolen på en torr plats med en måttlig temperatur mellan 15°C och 38°C och förvara poolduken och alla tillbehör i en kartong för att bättre skydda PVC-materialet under vinterperioden.

GARANTIVILLKOR

För support och produktregistrering, besök bestwaycorp.com/support.



A



I



R

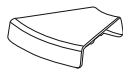

B

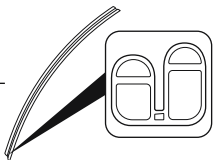

J

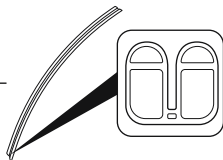

S

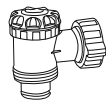

C



L



T



E

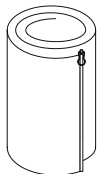

M

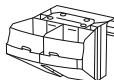

U

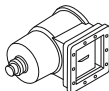

F



N



V

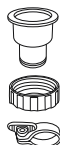

G

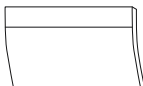

O

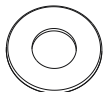

W



H



P

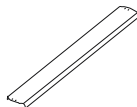

Y





Hydrium™	3.05 m x 1.22 m (10' x 48")	3.66 m x 1.22 m (12' x 48")	4.57 m x 1.22 m (15' x 48")	4.88 m x 1.32 m (16' x 52")	5.49 m x 1.32 m (18' x 52")
	56566 / 56567	56574	56384	561CU	561CS
A	x1	x1	x1	x1	x1
B	x8	x8	x10	x11	x12
C	x8	x8	x10	x11	x12
E	x1	x1	x1	x1	x1
F	x1	x1	x1	x1	x1
G	x8	x8	x10	x11	x12
H	x1	x1	x1	x1	x1
I	x20	x20	x20	x30	x30
J	x8	x8	x10	x11	x12
L	x8	x8	x10	x11	x12
M	x8	x8	x10	x11	x12
N	x48	x48	x60	x66	x72
O	x32	x32	x40	x44	x48
P	x8	x8	x10	x11	x12
R	x8	x8	x10	x11	x12
S	x1	x1	x1	x1	x1
T	x1	x1	x1	x1	x1
U	x1	x1	x1	x1	x1
V	x2	x2	x2	x2	x2
W	x1	x1	x1	x1	x1
X	x4	x4	x4	x4	x4
Y	x24	x24	x30	x33	x36

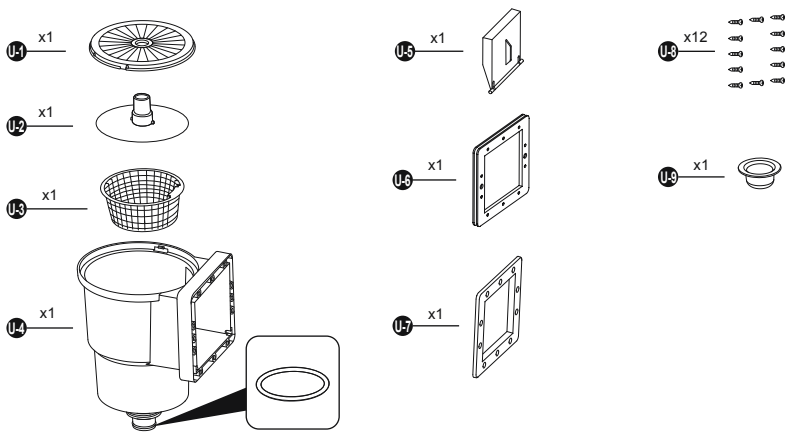

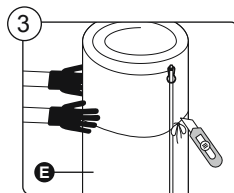
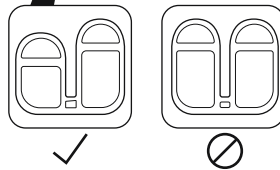
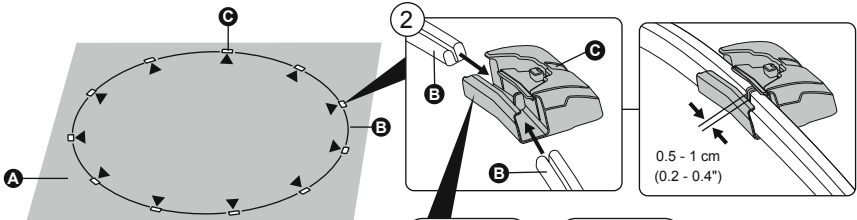
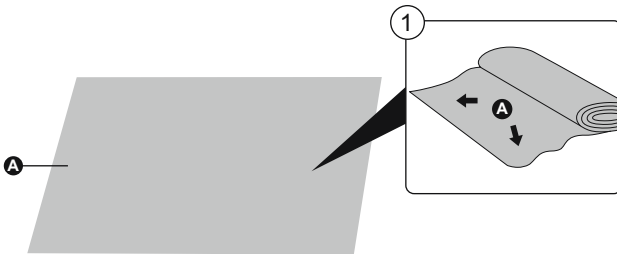
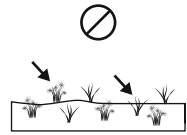
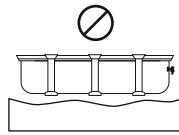
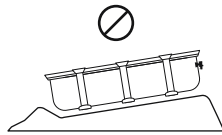
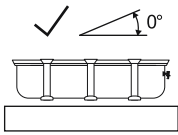

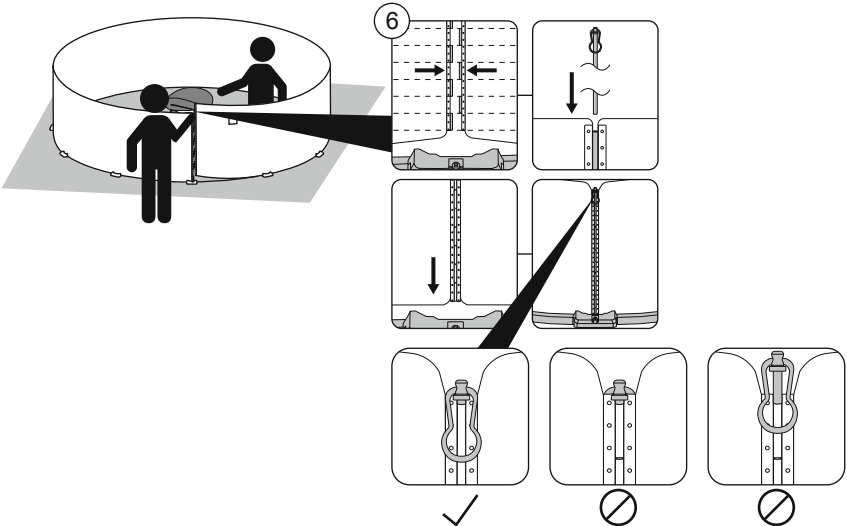
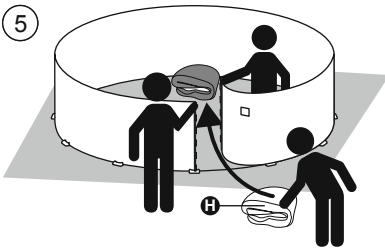
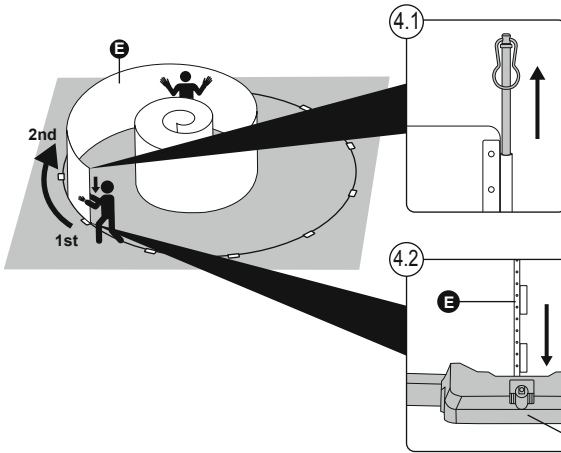

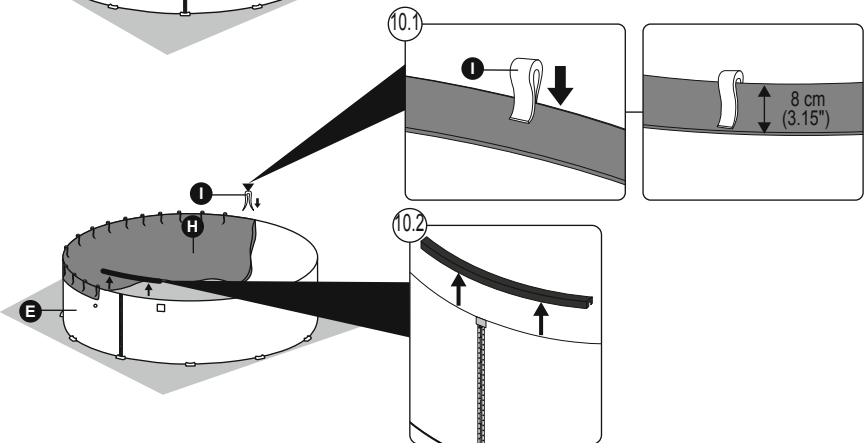
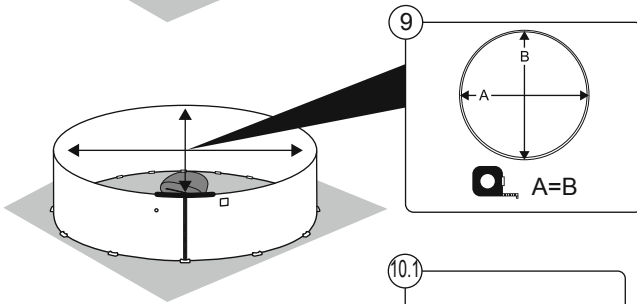
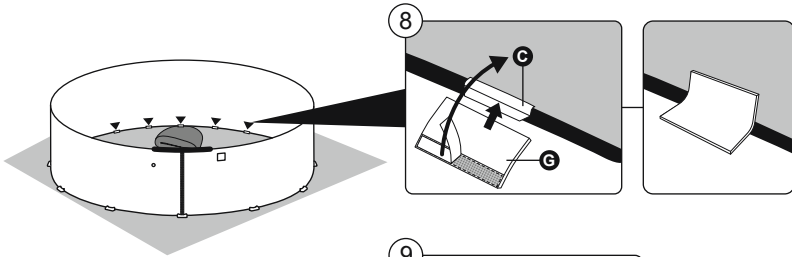
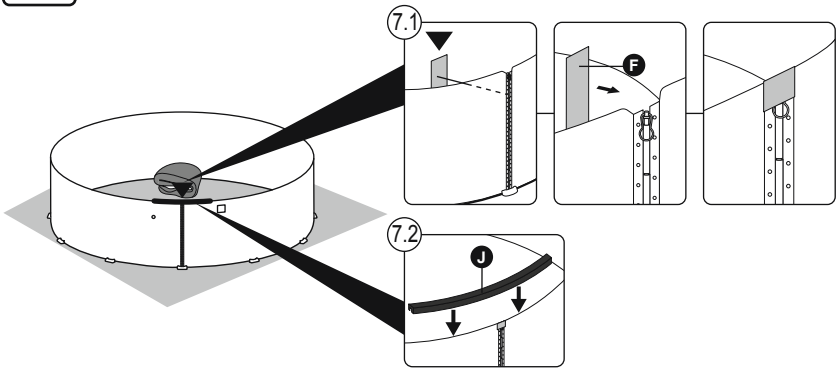

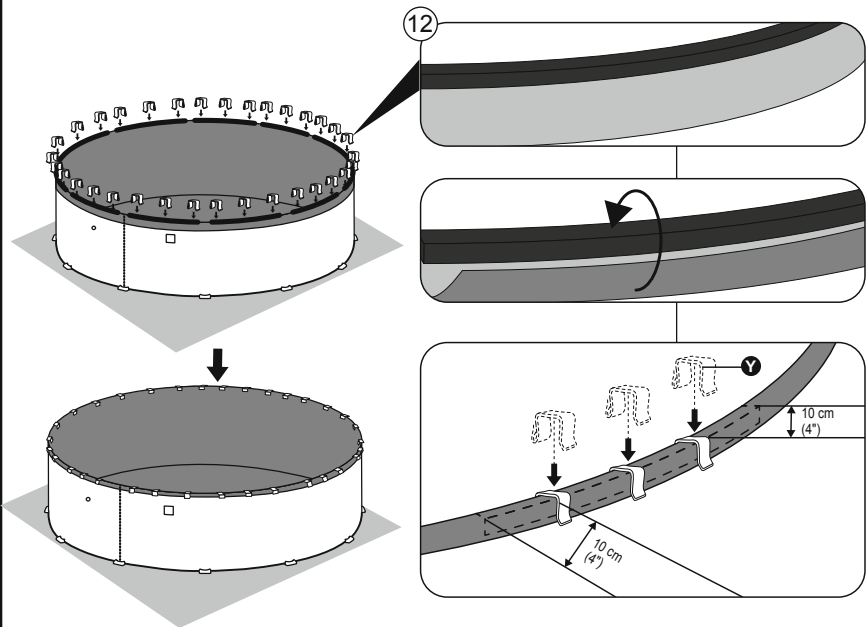
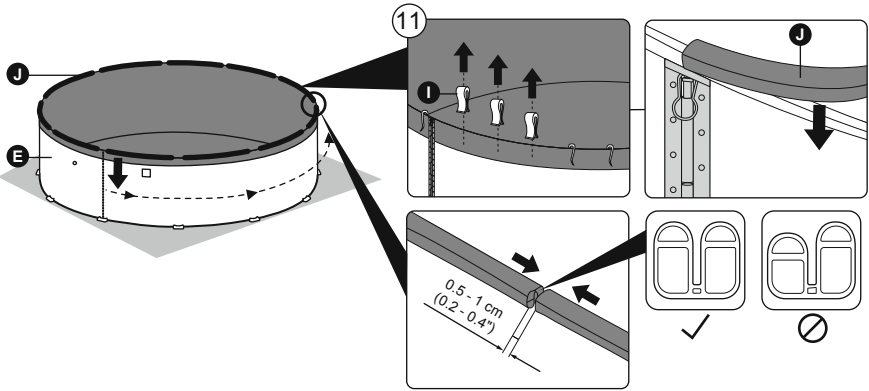

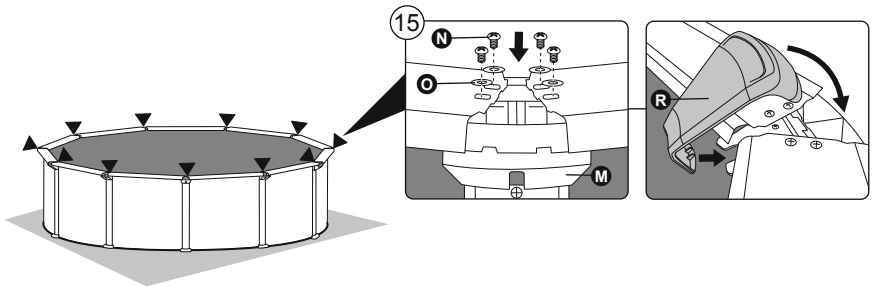
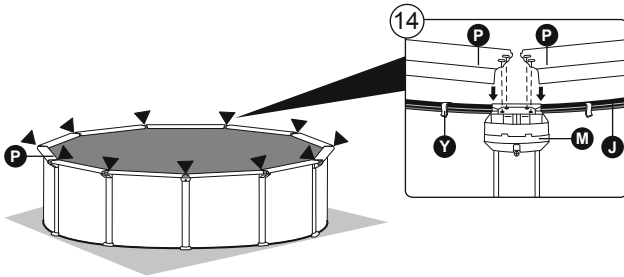
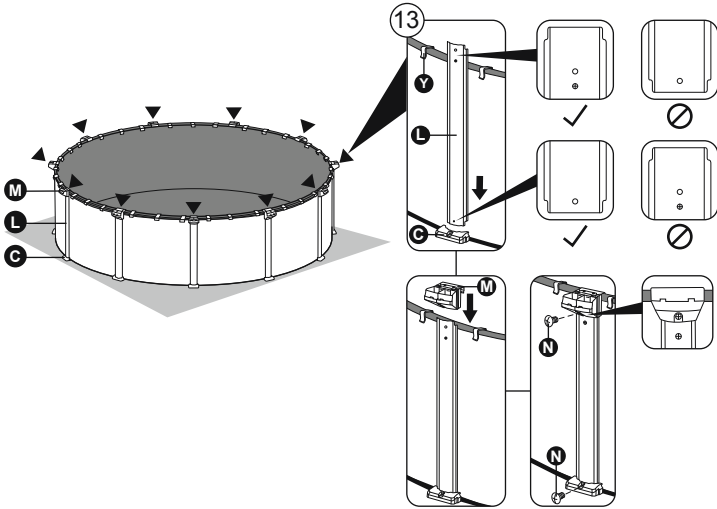

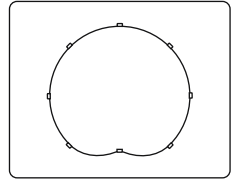
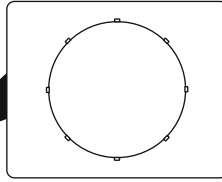
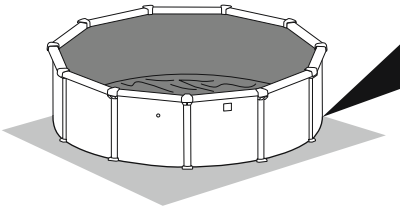

16

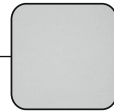
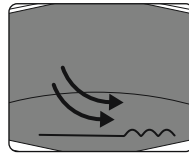
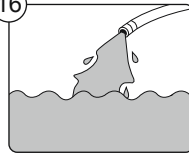

17

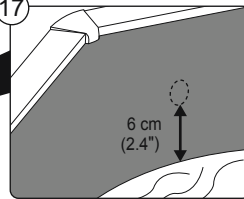
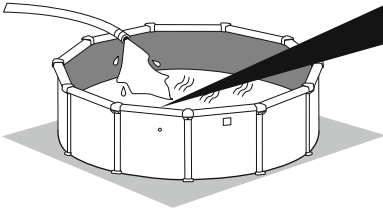

18

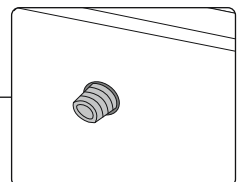
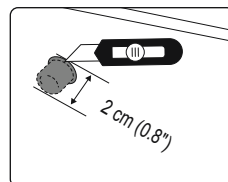
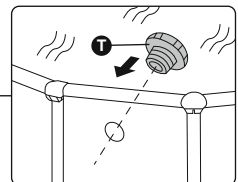
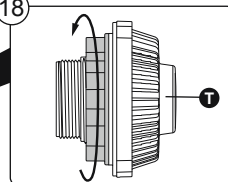

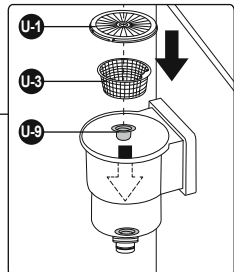
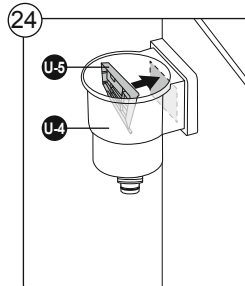
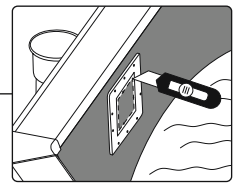
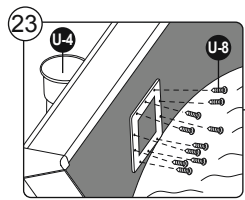
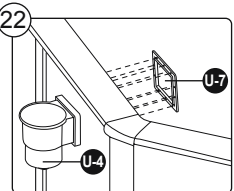
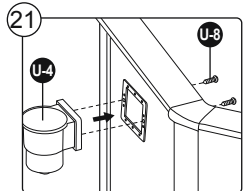
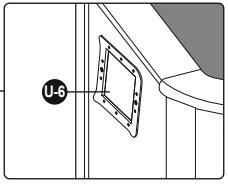
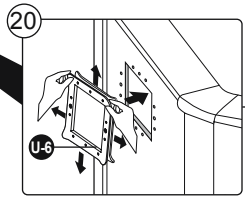
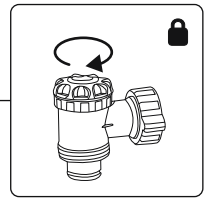
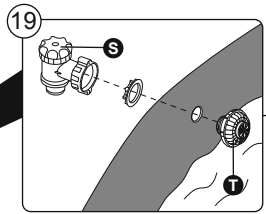
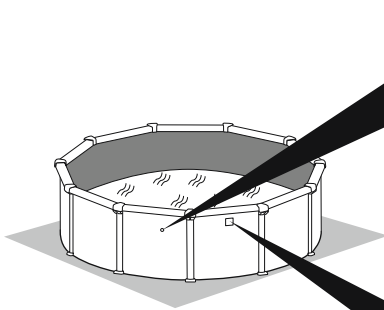

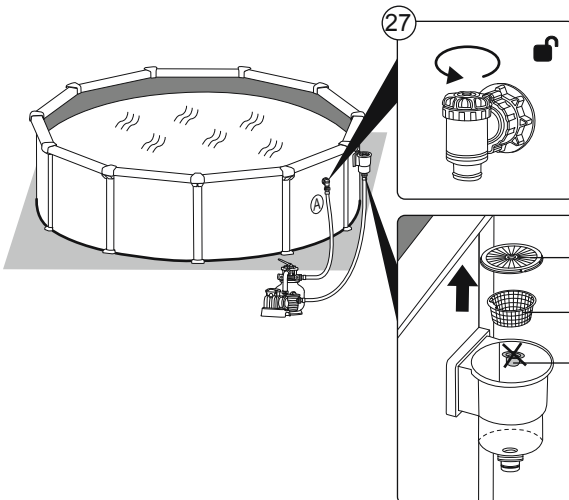
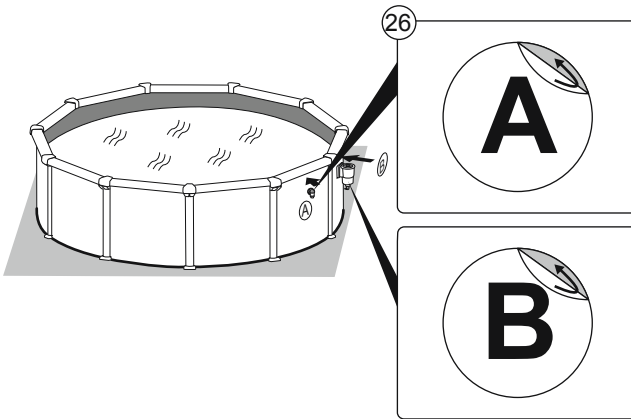
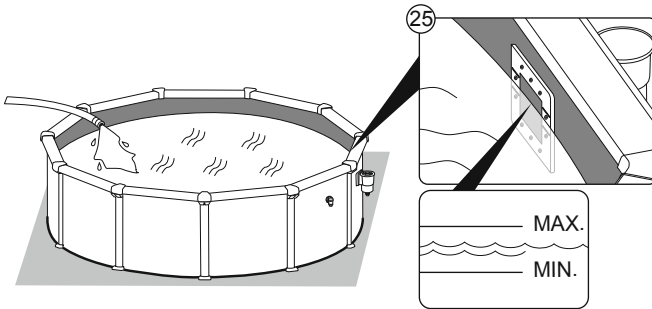

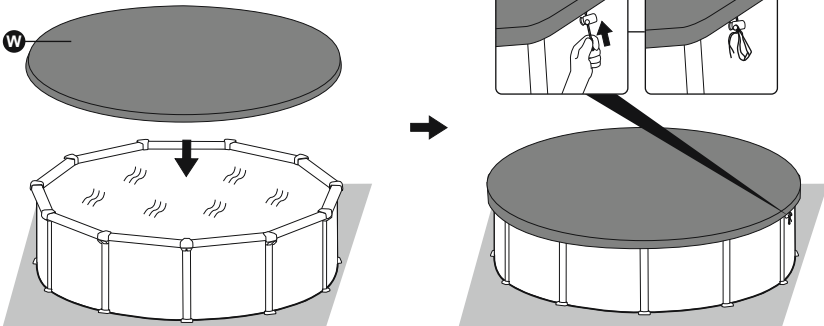
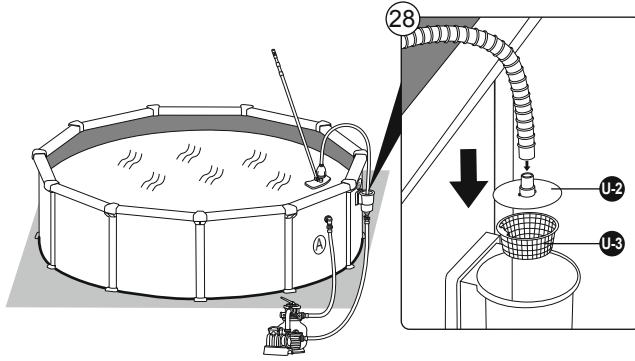

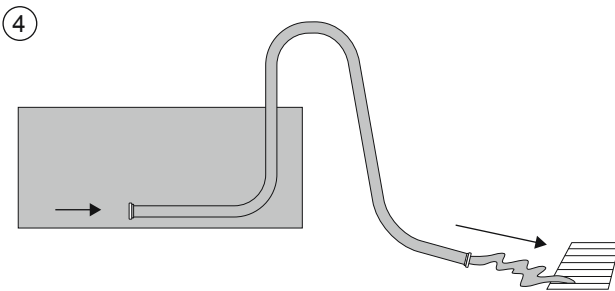
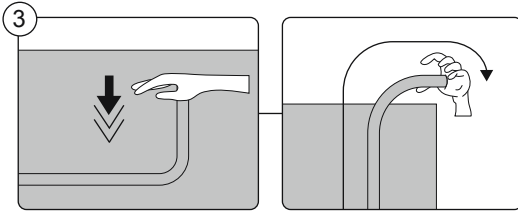
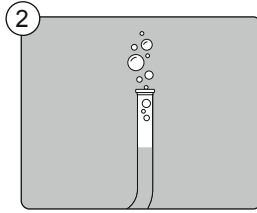
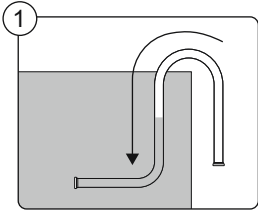



For support please visit us at:
bestwaycorp.com/support



©2025 Bestway Inflatables & Material Corp.

All rights reserved / Tous droits réservés / Todos los derechos reservados / Alle Rechte vorbehalten / Tutti i diritti riservati
Trademarks used in some countries under license from / Marques déposées utilisées dans certains pays sous licence de / Marcas comerciales utilizadas en algunos países bajo licencia de / Marken, abweichend in bestimmten Ländern unter Lizenz von / I marchi commerciali sono utilizzati in alcuni paesi su licenza **Bestway Inflatables & Material Corp.**

Manufactured by / Fabriqué par / Fabricado por / Produziert von / Prodotto da **Bestway Inflatables & Material Corp., No. 208 Jin Yuan Wu Road, Shanghai, 201812, China.**

Exported by / Exporté par / Exportado por / Exportiert von / Esportato da **Bestway (Hong Kong) International Ltd./Bestway Enterprise Company Limited, Suite 713, 7/Floor, East Wing, Tsim Sha Tsui Centre, 66 Mody Road, Kowloon, Hong Kong.**

Manufactured for, distributed and represented in the European Union by / Fabriqué pour, distribué et représenté dans l'Union européenne par / Fabricado, distribuido y representado en la Unión Europea por / Hergestellt für Vertrieb sowie Vertretung innerhalb der Europäischen Union durch / Fabricato per conto di, distribuito e rappresentato nell'Unione Europea da **Bestway Europe S.p.a., Via Resistenza, 5, 20098 San Giuliano Milanese (Milano), Italy.**

Represented in United Kingdom by **Bestway Corp UK Ltd, 8 Wentworth Road, Heathfield Industrial Estate, Newton Abbot, Devon, TQ12 6TL.**

Represented in Latin America by / Représenté en Amérique latine par / Representado en Latinoamérica por / Representado na América Latina por **Bestway Central & South America Ltda, Salar Ascotan 1282, Parque Enea, Pudahuel, Santiago, Chile.**

Represented in Australia & New Zealand by **Bestway Australia Pty Ltd, Unit 2/98-104 Carnarvon St Silverwater, NSW 2128, Australia.**

(Tel: Australia: (+61) 2 9037 1388; New Zealand: 6498 877 182).

Represented in North America by / Représenté en Amérique du Nord par / Representado en Norteamérica por **Bestway (USA) Inc., 3435 S.**

McQueen Road, Chandler, AZ 85286, United States of America.

www.bestwaycorp.com